

# 2017 海南省市政工程综合定额

## 第三册 桥涵工程

海南省住房和城乡建设厅 编

# 海南省建设标准定额站

主 编 单 位：海南省建设标准定额站

专业编制单位：海南通正工程造价咨询有限公司

## 2017《海南省市政工程综合定额》

审 批 刘联伟

主 编 林明泉

副 主 编 邱东雄 廉生中 吴湘文 余明恭

编制人员 王禄修 姬明杰 林 芹 汪 澈

贾文琳 周文峰 张伯生 阎凤起

阮立庭 谢小蓉 李艳丽 李英清

牟春丽 刘利娜 林福海 陈作奎

邓伦诚 乔 丛 吴岳驹 陈纪宏

岳 鑫 唐小征 王常辉 孙 凌

肖斌斌 于考明 周 渊 符冬影

陈文照 杨兴东 冯成豪

# 海南省建设标准定额站

# 第三册 桥涵工程

## 册说明

一、第三册《桥涵工程》(以下简称本册定额),包括桩基、基坑与边坡支护、现浇混凝土构件、预制混凝土构件、砌筑、立交箱涵、钢结构、装饰和其他,共九章。

二、本册定额适用于:

(一)单跨 100m 以内的城镇桥梁工程;

(二)单跨 5m 以内的各种板涵、拱涵工程(圆管涵执行第五册《市政管网工程》相关项目,其中管道铺设及基础项目人工、机械费乘以系数 1.25);

(三)穿越城市道路及铁路的立交箱涵工程。

三、本册定额编制依据:

(一)《市政工程工程量计算规范》GB 50857-2013;

(二)《市政工程消耗量定额》ZYA1-31-2015;

(三)《城市轨道交通工程预算定额》GCG103-2008;

(四)《公路工程预算定额》JTC/T B06-02-2007;

(五)《海南省建设工程计价定额》(市政工程)2011;

(六)相关省、市、行业现行的市政预算定额及基础资料。

四、本册定额预制混凝土构件中预制均为现场预制,不适用于商品构配件厂所生产的构配件,采用商品构配件编制造价时,按构配件到达工地的价格计算。

五、本册定额中混凝土均采用预拌混凝土,定额中未考虑混凝土输送,发生时执行“第三章 现浇混凝土构件”中“混凝土输送”相关项目。

六、本册定额中提升高度按原地面标高至梁底标高 8m 为界,若超过 8m 时,超过部分可另行计算超高费;

(一)现浇混凝土项目按提升高度不同将全桥划分若干段,以超高段承台顶面以上混凝土(不含泵送混凝土)、模板的工程量,按下表调整相应定额中人工、起重

机械台班的消耗量分段计算。

(二)陆上安装梁按下表调整相应定额中的人工及起重机械台班的消耗量分段计算。

项目	现浇混凝土、陆上安装梁	
	人工	起重机械
提升高度 H(m)	消耗量系数	消耗量系数
H≤15	1.10	1.25
H≤22	1.25	1.60
H>22	1.50	2.00

七、本册定额河道水深取定为 3m,若水深超过 3m 时,超过部分增加费可另行计算。

八、本册定额中均未包括各类操作脚手架,发生时执行第十一册《措施项目》相关项目。

九、本册定额中混凝土养护是按土工布考虑的,若使用塑料薄膜养护,塑料薄膜按土工布消耗量乘以系数 2.5,其他不变。

十、本册定额说明未尽事宜,详见各章节说明。

# 海南省住房和城乡建设厅文件

琼建定〔2018〕29号

---

## 海南省住房和城乡建设厅

### 关于发布 2017 版《海南省市政工程综合定额》的通知

各有关单位：

为了适应我省市政工程市场发展的需要，合理确定和有效控制工程造价，根据国家有关规范、标准，结合我省实际，我厅组织编制了 2017 版《海南省市政工程综合定额》（以下简称“2017 版定额”）。现予颁布，并就有关事项通知如下：

一、2017 版定额自 2018 年 5 月 1 日起施行。2018 年 5 月 1 日前已签订合同的工程，仍按原合同及有关规定的执行。

二、2011《海南省建设工程计价定额》（市政工程）同时停止执行。

三、“2017版定额”定额由海南省建设标准定额站负责管理、解释,在执行过程中遇到问题和意见,请及时反馈给海南省建设标准定额站。

海南省住房和城乡建设厅  
2018年3月15日

(此件主动公开)



# 目 录

## 第一章 桩基

说明 .....	(1)
工程量计算规则 .....	(4)
一、搭拆桩基础工作平台 .....	(7)
二、组装拆卸船排 .....	(9)
三、组装拆卸柴油打桩机 .....	(11)
四、钢筋混凝土方桩 .....	(12)
1. 预制方桩 .....	(12)
2. 打钢筋混凝土方桩 .....	(13)
3. 方桩接桩 .....	(16)
4. 打方桩送桩 .....	(17)
5. 静压钢筋混凝土方桩 .....	(20)
五、钢筋混凝土管桩 .....	(21)
1. 打钢筋混凝土管桩 .....	(21)
2. 管桩电焊接桩 .....	(23)
3. 打管桩送桩 .....	(24)
4. 静压钢筋混凝土管桩 .....	(26)
六、钢管桩 .....	(27)
1. 打钢管桩 .....	(27)
2. 钢管桩电焊接桩 .....	(29)
3. 钢管桩内切割、精割盖帽 .....	(30)
4. 管内钻孔取土、填芯 .....	(31)
七、埋设钢护筒 .....	(32)

八、旋挖钻机成孔 .....	(34)
九、回旋钻机钻孔 .....	(36)
十、冲击式钻机钻孔 .....	(44)
十一、卷扬机带冲抓锥冲孔 .....	(56)
十二、泥浆制作与运输 .....	(60)
十三、灌注桩混凝土 .....	(61)
十四、人工挖孔桩 .....	(62)
十五、灌注桩后注浆 .....	(64)
十六、截桩头 .....	(65)
十七、声测管、钢桩尖 .....	(66)

## 第二章 基坑与边坡支护

说明 .....	(67)
工程量计算规则 .....	(68)
一、钢筋混凝土板桩 .....	(69)
二、地下连续墙 .....	(72)
三、咬合灌注桩 .....	(77)
四、型钢水泥土搅拌墙 .....	(78)
五、锚杆(索) .....	(79)
六、土钉 .....	(81)
七、喷射混凝土 .....	(82)

## 第三章 现浇混凝土构件

说明 .....	(83)
工程量计算规则 .....	(85)
一、垫层 .....	(86)
二、混凝土基础 .....	(87)
三、混凝土承台 .....	(88)

四、混凝土墩(台)帽 .....	(89)
五、混凝土墩(台)身 .....	(90)
六、混凝土支撑梁及横梁 .....	(92)
七、混凝土墩(台)盖梁 .....	(93)
八、混凝土拱桥 .....	(94)
九、混凝土梁 .....	(96)
十、混凝土板 .....	(98)
十一、混凝土挡墙 .....	(99)
十二、混凝土小型构件 .....	(100)
十三、桥面铺装 .....	(102)
十四、混凝土桥头搭板 .....	(103)
十五、桥涵支架 .....	(104)
十六、挂篮制作、安拆、推移 .....	(106)
十七、混凝土输送及泵管安拆使用 .....	(107)
十八、复合模板和定型钢模 .....	(109)

#### 第四章 预制混凝土构件

说明 .....	(110)
工程量计算规则 .....	(111)
一、预制混凝土梁 .....	(112)
1. 预制 T 形梁 .....	(112)
2. 预制 I 形梁 .....	(114)
3. 预制板梁 .....	(116)
4. 预制箱形梁 .....	(119)
5. 预制槽形梁 .....	(121)
二、预制混凝土柱 .....	(122)
三、预制混凝土板 .....	(124)
1. 预制矩形板 .....	(124)

2. 预制空心板 .....	(125)
3. 预制微弯板 .....	(126)
四、预制混凝土拱桥构件 .....	(127)
1. 预制板拱 .....	(127)
2. 预制拱片 .....	(128)
3. 预制拱肋 .....	(129)
4. 预制拱上构件 .....	(130)
五、预制混凝土小型构件 .....	(131)
六、混凝土灌缝与接头 .....	(133)
七、预制构件运输 .....	(135)
1. 小型构件运输 .....	(135)
2. 平板拖车场内运输 .....	(136)
3. 载重汽车场外运输 .....	(137)
4. 平板拖车场外运输 .....	(138)
八、筑拆胎地模 .....	(139)
九、张拉台座 .....	(140)

## 第五章 砌 筑

说明 .....	(141)
工程量计算规则 .....	(142)
一、干砌片(块)石 .....	(143)
二、浆砌片(块)石 .....	(144)
三、浆砌预制块 .....	(146)
四、砖砌体 .....	(147)
五、滤层、泄水孔 .....	(148)
六、拱上和台背填料 .....	(149)
七、砌体勾缝 .....	(150)
1. 勾平缝 .....	(150)
2. 勾凹凸缝 .....	(151)

## 第六章 立交箱涵

说明 .....	(152)
工程量计算规则 .....	(153)
一、透水管 .....	(154)
二、箱涵制作 .....	(155)
三、箱涵顶进 .....	(156)
四、箱涵接缝 .....	(158)
五、箱涵外壁及滑板面处理 .....	(159)
六、气垫安拆及使用 .....	(160)
七、箱涵内挖土 .....	(161)
八、金属顶柱、护套及支架制作 .....	(162)

## 第七章 钢结构

说明 .....	(163)
工程量计算规则 .....	(164)
一、钢梁安装 .....	(165)
二、钢管拱安装 .....	(166)
三、钢立柱安装 .....	(167)
四、钢楼梯安装 .....	(168)

## 第八章 装饰

说明 .....	(169)
工程量计算规则 .....	(170)
一、水泥砂浆抹面 .....	(171)
二、拉毛 .....	(172)
三、镶贴面层 .....	(173)
四、铺贴面层 .....	(174)
五、油漆 .....	(175)

1. 抹灰面油漆 .....	(175)
2. 金属面油漆 .....	(176)
六、涂料 .....	(178)

## 第九章 其他

说明 .....	(181)
工程量计算规则 .....	(182)
一、栏杆 .....	(183)
二、支座 .....	(184)
三、桥梁伸缩装置 .....	(186)
四、沉降缝 .....	(187)
五、隔声屏障 .....	(188)
六、泄水孔和排水管 .....	(189)
七、桥面防水层 .....	(190)

# 总说明

一、《2017 海南省市政工程综合定额》(以下简称本定额)共分十一册,包括:

第一册 土石方工程

第二册 市政道路工程

第三册 桥涵工程

第四册 隧道工程

第五册 管网工程

第六册 水处理工程

第七册 生活垃圾处理工程

第八册 路灯工程

第九册 钢筋工程

第十册 拆除工程

第十一册 措施项目

二、本定额是完成规定计量单位分部分项工程所需的人工、材料、施工机械台班、管理费、利润和必要的施工措施费的标准。它反映了市政工程计价平均消耗水平,是编制投资估算、设计概算、招标控制价、施工图预算、竣工结算,鉴定工程造价的依据;是建设工程实行工程量清单计价的基础,是合理确定和有效控制工程造价的参考。

三、本定额适用于全省行政区域城镇范围内新建、扩建和改建的市政工程。

四、本定额是在现行国家标准《建设工程工程量清单计价规范》(GB 50500-2013)、《市政工程工程量计算规范》(GB 50857-2013)和《市政工程消耗量定额》(TYA1-31-2015)基础上,以国家和有关部门发布的现行设计规范、施工及验收规范、技术操作规程、质量评定标准、产品标准以及安全操作规程,并参考了有关地

区和行业标准、定额、典型工程设计、施工和其他资料,结合我省设计、施工、招投标的实际情况编制而成。

五、本定额是按正常施工条件,国内大多数施工企业采用的施工方法,机械化程度和合理的劳动组织及工期进行考虑的。

(一)设备、材料、成品、半成品、构配件完整无损,符合质量标准 and 设计要求,附有合格证书和试验记录。

(二)正常的气候、地理条件和施工环境。

六、本定额由分部分项工程、措施项目、其他项目、规费、税金及附录共六部分组成。

(一)分部分项工程是实际完成的工程项目,其费用以综合单价表达,包括人工、材料、施工机械、仪器仪表台班、管理费、利润。

(二)措施项目是为完成工程项目施工,发生在工程施工准备和施工过程中的技术、生活、安全、卫生、环境等方面的非分部分项工程项目。市政工程中带有“( )”的未计价主要材料(包括设备)不参与计算措施项目费用。

(三)其他项目是指分部分项工程、措施项目以外的项目,包括暂列金额、暂估价、计日工、总承包服务费。

1. 暂列金额归发包人掌握使用,暂列金额余额归发包人所有。

2. 在招标工程量清单中给定暂估价的材料、工程设备属依法必须招标的,应由发承包双方以招标方式选择供应商,确定价格,并以此为依据取代暂估价;材料、工程设备不属依法必须招标的,应由承包人按照合同约定或经发包人确定单价后取代暂估价。

3. 计日工:是为了解决现场发生的零星项目或工作的计价而设立的。计日工对完成零星项目或工作所消耗的人工工时、材料数量、施工机械台班进行计量,并按照计日工表中填写的适用项目的单价进行计价支付。计日工适用的所谓零星工作一般是指合同约定以外或因变更而产生的、工程量清单中没有相应项目的额外



工作。已标价工程量清单中没有计日工单价的,由发承包双方按合同约定条款规定,商定计日工的单价计算。

4. 总承包服务费:是在工程建设的施工阶段实行施工总承包时,由发包人支付给总承包人的一笔费用。承包人进行的专业分包或劳务分包不在此列。建设单位要求对分包的专业工程进行总承包管理和协调时,按分包的专业工程税前造价的 1.5% 计算;建设单位要求对分包的专业工程进行总承包管理和协调并同时要求提供配合服务时,按分包的专业工程税前造价的 3% 计算。

注:在计算总承包服务费时,设备购置费(包括变配电设备、水设备等)不列入计算。

(四)规费:是指根据国家法律、法规的规定,由省级政府或省级有关部门规定施工企业必须缴纳的,包括建筑垃圾处置费、社会保障费(养老保险费、失业保险费、医疗保险费、工伤保险费、生育保险费)两项费用。

计算标准:

1. 建筑垃圾处置费:具备城市建筑垃圾处置条件的城市可以收取建筑垃圾处置费,海南省的建筑垃圾处置收费标准为固定场地处置费:海口、三亚、儋州每立方米 8 元;琼海、文昌每立方米 6 元;其他市县每立方米 4 元;异地回填处置费:原则上按不超过固定场地处置费的一半收取,具体费用由双方各承担一半;结算时应按相关规定凭实际发生的费用计入建安工程造价中。

2. 社会保障费:包括养老保险费、失业保险费、医疗保险费、工伤保险费、生育保险费等五项社会保障费。在计算工程概算、预算、招标控制价时,以本定额人工费的 70% 为基数按 28% 计算费用;工程结算时,应凭工程实际作业工人实际缴纳的费用凭证向建设单位结算。

(五)税金:是根据国家税法规定应计入建筑安装工程造价内的增值税销项税额。

含税工程造价=税前工程造价 $\times$ (1+10%)。

其中,税前工程造价为分部分项工程费、措施项目费、其他项目费、总承包服务费、规费和价差之和;10%为建筑业拟征增值税的税率。各费用项目均以不包含增值税(可抵扣进项税额)的价格计算。

七、本定额中的消耗量是完成规定计量单位合格产品所需人工、材料、机械的消耗量标准,反映了社会平均水平。

八、本定额是按章、节、项目、子目排列,各章有章说明,项目由工作内容、定额表及必要的附注组成。工作内容简单扼要说明施工工序,次要工序虽未具体说明,但已考虑在相应定额子目消耗量中。

九、关于人工消耗量和价格的确定。

(一)人工费是指直接从事建筑安装工程施工的生产工人开支的各项费用。

(二)人工不分工种和技术等级,采用综合工日形式,已包括基本用工、辅助用工、超运距用工、人工幅度差。

(三)人工单价以综合工日表示,人工工日单价按115.00元计算。

(四)本定额每工日按8小时工作制计算。

十、关于材料消耗量和价格的确定。

(一)本定额采用的材料(包括构配件、零件、半成品、成品)均为符合国家质量标准 and 相应实际要求的合格产品。

(二)本定额中的材料包括施工中消耗的主要材料、辅助材料、周转材料(一次摊销)和其他材料等。

(三)本定额所列材料消耗量包括净用量和损耗量。损耗量包括:从工地仓库、现场集中堆放点(或现场加工地点)至操作点(或施工地点)的施工场内运输损耗、施工操作损耗、施工现场地点堆放损耗等。

(四)材料预算价为工地价格,包括材料原价(或供应价格)、材料运杂费、运输损耗费、采购及保管费,以及施工单位自行对材料进行的一般鉴定、检查所发生的费用。

(五)未注明单价的材料均为未计价材料(主材),综合单价中不包括其价格,应根据“( )”内所列的用量,按各市、县的材料预算价格计算。

(六)本定额中使用的混凝土均按预拌混凝土编制。实际使用现拌混凝土时,按以下方法调整:

1. 人工增加 0.80 工日/m<sup>3</sup>;
2. 混凝土搅拌机(400L) 增加 0.052 台班/m<sup>3</sup>。

(七)本定额中使用的砂浆均按预拌砂浆编制,若实际使用现拌砂浆时,按以下方法调整:

1. 人工增加 0.382 工日/m<sup>3</sup>;
2. 将原定额中的干混罐式搅拌机调换为灰浆搅拌机(200L),台班含量不变。

(八)对于用量少、低值易耗的零星材料,列为其他材料。

(九)本定额材料价格根据 2016 年第四季度材料的平均价格取定。

#### 十一、关于机械台班消耗量和价格的确定。

(一)机械台班消耗量是根据合理施工组织设计及机械配备综合取定,已包括机械幅度差。实际施工配备的机械与定额不同时,除另有规定外,不得调整。

(二)本定额的机械台班单价包括折旧费、检修费、维护费、安拆及场外运输费、人工费(部分台班单价中没有人工费的,在编制相应定额时已综合考虑,不应重复计算)、燃料动力费及其他费用。

(三)本定额的机械台班单价按照《2017 海南省建设工程施工机械台班单价》取定。

(四)凡单位价值 2000 元以内,使用年限在一年以内的不构成固定资产的施工机械,不列入机械台班消耗量,作为工具用具在建筑安装工程费中(包括市政工程)的企业管理费考虑,其消耗的燃料动力等列入材料。

#### 十二、关于仪器仪表台班消耗量和价格的确定。

(一)本定额的仪器仪表台班消耗量按正常施工工效综合取定。

(二)凡单位价值 2000 元以内,使用年限在一年以内的不构成固定资产的仪器仪表,不列入仪器仪表台班消耗量。

(三)本定额的仪器仪表单价按照《2017 海南省建设工程施工仪器仪表台班单价》取定。

### 十三、关于管理费和利润的确定。

(一)本定额管理费是根据不同施工企业为组织施工生产及经营所发生的费用综合取定。内容包括:

1. 管理人员工资、办公费、差旅交通费、固定资产使用费、工具用具使用费、劳动保险费、工会经费、职工教育经费、财产保险费、财务费等。
2. 城市建设维护税、教育费附加及地方教育费附加。
3. 意外伤害险。
4. 材料检验费。

(二)利润水平按照不同施工企业的利润水平综合取定。

(三)本定额的管理费、利润是以定额人工费+机械费或人工费为基数计算。管理费和利润不得因人工、机械价格变动而调整。

### 十四、关于场内水平运输。

材料、成品、半成品和设备,包括自施工单位现场仓库或现场指定堆放地点运至施工安装地点的水平运输,按 150m 综合取定。

### 十五、其他几项费用规定。

(一)施工单位因建设单位要求发生合同外的借工及施工机械费用,由建设单位与施工单位根据实际情况,双方协商确定,列入独立费用中。

(二)因建设单位原因造成的停工,停工期间的人工补偿和机械台班停置费由建设单位与施工单位在合同中商定。

(三)大型机械(自重 5 吨以上)的安拆费和场外运输费按《2017 海南省建设工程施工机械台班单价》规定计算,其管理费、利润按相应章节标准计算。

(四)关于招标人自行供应材料的保管费,按招标人供应材料价值的 1%另列项计算。

(五)材料因施工环境和场地限制,不能直接运达现场,必须再次运输所发生的费用,由建设单位与施工单位根据实际情况进行签证,列入独立费中。

(六)施工与生产同时进行和在有害身体健康的环境中施工的项目的降效增加费,按该部分项目的定额人工增加 10%作为补偿功效损失费,列入综合单价。

(七)在净高小于 1.6m 涵洞内、断面小于或等于 2m<sup>2</sup> 隧道、暗室或洞内进行施工的项目,按该部分的定额人工增加 20%作为补偿功效损失费,列入综合单价。

(八)在施工过程中发生保护性拆除的项目费用,按相应定额子目(人工费+机械费)乘以系数 0.5 计算,同时扣除材料费和其他材料费;管理费及利润率不变。

(九)旧设备的拆除费用,按相应定额子目乘以系数 0.15 计算。

(十)本定额施工用水、电是按现场有水、电考虑,水、电源供应均满足施工正常使用。如现场无水、电需运水、发电时,其费用另计,但应扣除相应定额中已包含的水电费用。

十六、本定额未考虑抗雨施工和受潮影响工程所需增加的费用。

十七、本定额中注有xxx以内或xxx以下者,均包括本身在内,xxx以外或xxx以上者,则不包括本身在内。

十八、本定额未包括的项目,由建设单位和施工单位根据定额的编制原则和方法编制一次性补充定额,报省建设标准定额站备案。

十九、本定额的印发、勘误、解释、修改由海南省建设标准定额站负责。在执行过程中出现的问题,报海南省建设标准定额站处理。

# 第一章 桩基

## 说 明

一、本章定额内容包括搭拆桩基础工作平台、组装拆卸船排、组装拆卸柴油打桩机、钢筋混凝土方桩、钢筋混凝土管桩、钢管桩、埋设钢护筒、旋挖钻机钻孔、回旋钻机钻孔、冲击式钻机钻孔、卷扬机带冲抓锥冲孔、泥浆制作与运输、灌注桩混凝土、人工挖孔桩、灌注桩后注浆、截桩头、声测管等项目。

二、本章定额桩基工作平台适用于陆上、支架上打桩及钻孔灌注桩。支架平台分陆上平台与水上平台两类，其划分范围：

(一)水上工作平台：凡从河道原有河岸线向陆地延伸 2.5m 范围，均属水上工作平台；

(二)陆上工作平台：水上工作平台范围以外的陆地部分，均属陆上工作平台，但不包括河塘坑洼地段。在河塘坑洼地段，如平均水深超过 2m 时，可套用水上工作平台定额；平均水深在 1~2m 范围内，按水上、陆上工作平台定额各取 50% 计算；平均水深在 1m 以内时，按陆上工作平台计算；

三、本章项目不包括桩基施工中遇到障碍必须清除的工作，发生时另行计算。

四、组装、拆卸船排项目未包括压舱费用。压舱材料取定为大石块，并按船排总吨位的 30% 计取(包括装、卸在内 150m 的二次运输费)。

五、打桩工作平台根据相应的打桩项目打桩机的锤重进行选择。钻孔灌注桩工作平台按孔径  $\varphi \leq 1000$  套用锤重  $\leq 2500\text{kg}$  打桩工作平台； $\varphi > 1000$  套用锤重  $\leq 5000\text{kg}$  打桩工作平台。

六、搭、拆水上工作平台项目已综合考虑了组装、拆卸船排及组装、拆卸打拔桩机工作内容，不得重复计算。

七、打桩土质类别综合取定。本章定额均为打直桩，打斜桩(包括俯打、仰打)斜率在 1:6 以内时，人工乘以系数 1.33，机械乘以系数 1.43。

八、船上打桩定额按两艘船只拼搭、捆绑考虑。

九、陆上、支架上、船上打桩项目均未包括运桩。

十、打桩项目中送桩定额按送 4m 为界,如实际超过 4m 时,按相应项目乘以  
下列调整系数:

送桩 5m 以内乘以系数 1.2;

送桩 6m 以内乘以系数 1.5;

送桩 7m 以内乘以系数 2.0;

送桩 7m 以上,以调整后 7m 为基础,每超过 1m 递增系数 0.75。

十一、静压桩送桩按相应静压桩定额子目工日及机械台班乘以下表系数计算,不计方桩、管桩主材。

送桩深度系数表

送桩深度	系数
2m 以内	1.25
4m 以内	1.43
4m 以上	1.67

十二、打钢管桩项目不包括接桩费用,如发生接桩,按实际接头数量套用钢管桩接桩定额;打钢管桩送桩,按相应打桩项目人工、机械数量乘以系数 1.9,不计钢管桩主材。如发生拔桩,按打桩人工、机械数量乘以系数 0.9。

十三、本章项目钻孔的土质分类按现行国家标准《岩土勘察规范》GB 50021—2001(2009 年局部修订版)和《工程岩体分级标准》GB 50218—94 划分。

十四、成孔项目按孔径、深度和土质划分项目,若超过定额使用范围时,应另行计算。

十五、埋设钢护筒项目钢护筒按摊销量计算,若在深水作业,钢护筒无法拔出时,经建设单位签证后可按钢护筒实际用量(或参考下表重量)减去定额数量一次增列计算,但该部分不得计取除税金外的其他费用。

桩径(mm)	800	1000	1200	1500	2000
每米护筒重量(kg/m)	155.06	184.87	285.93	345.09	554.60

十六、灌注桩混凝土均按水下混凝土导管倾注考虑,采用非水下混凝土时混凝土材料可抽换。项目已包括设备(如导管等)摊销,混凝土用量中均已包括了充盈系数和材料损耗(见下表)。

**灌注桩充盈系数和材料损耗率表**

项目名称	充盈系数	损耗率(%)
回旋(旋挖)钻孔	1.20	1
冲击钻孔	1.25	1
冲抓钻孔	1.30	1

十七、泥浆制作定额按普通泥浆考虑,若需采用膨润土或其他材料允许换算;利用原有土质自造泥浆的,扣除相应定额中的黏土含量。

十八、本章项目未包括:桩机场外运输和安拆、泥浆池制作和拆除,桩基础的承载力检测,桩身完整性检测,实际发生时其费用可另行计算。

十九、本章定额未包括钢筋笼、铁件制安,桩头插筋、桩头钢筋截断、桩头钢筋整理等项目,实际发生时执行第九册《钢筋工程》相应项目。

二十、打桩机械锤重选择表:

桩类别	桩长度(m)	桩截面积 S(m <sup>2</sup> )或管径 φ(mm)	柴油桩机锤重(kg)
钢筋混凝土方桩	L≤8	S≤0.05	600
	L≤8	0.05<S≤0.105	1200
	8<L≤16	0.105<S≤0.125	1800
	16<L≤24	0.125<S≤0.160	2500
	24<L≤28	0.160<S≤0.225	4000
	28<L≤32	0.225<S≤0.250	5000
	32<L≤40	0.250<S≤0.300	7000
钢筋混凝土管桩	L≤25	φ400	2500
	L≤25	φ550	4000
	L≤25	φ600	5000
	L≤50	φ600	7000
	L≤25	φ800	5000
	L≤50	φ800	7000
	L≤25	φ1000	7000
	L≤50	φ1000	8000



# 工程量计算规则

一、搭拆打桩工作平台面积计算：

1. 桥梁打桩：
 

	$F=N_1 F_1+N_2 F_2$
每座桥台(桥墩)：	$F_1=(5.5+A+2.5)\times(6.5+D)$
每条通道：	$F_2=6.5\times[L-(6.5+D)]$
2. 钻孔灌注桩：
 

	$F=N_1 F_1+N_2 F_2$
每座桥台(桥墩)：	$F_1=(A+6.5)\times(6.5+D)$
每条通道：	$F_2=6.5\times[L-(6.5+D)]$

式中： $F$ ……工作平台总面积；

$F_1$ ……每座桥台(桥墩)工作平台面积；

$F_2$ ……桥台至桥墩间或桥墩至桥墩间通道工作平台面积；

$N_1$ ……桥台和桥墩总数量；

$N_2$ ……通道总数量；

$D$ ……二排桩之间距离(m)；

$L$ ……桥梁跨径或护岸的第一根桩中心至最后一根桩中心之间的距离(m)；

$A$ ……桥台(桥墩)每排桩的第一根桩中心至最后一根桩中心之间的距离(m)。

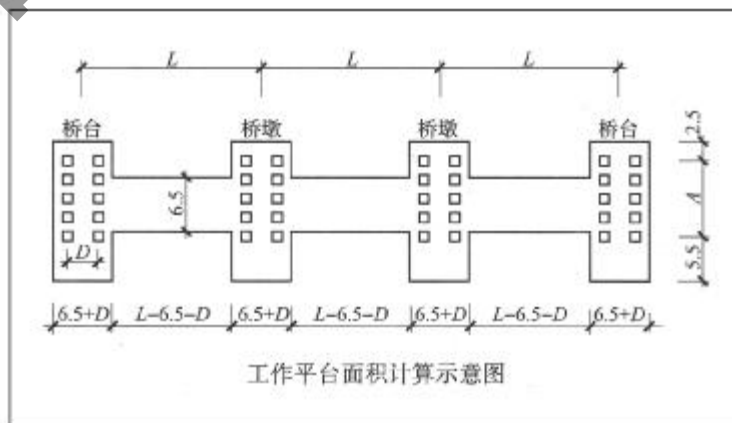

## 二、打(压)桩:

(一)打(压)钢筋混凝土方桩按桩长度(包括桩尖长度)乘以桩截面面积计算;

(二)打钢筋混凝土管桩按桩长度(包括桩尖长度)乘以桩截面面积,空心部分体积不计;

(三)静压钢筋混凝土管桩按桩长度(包括桩尖长度)计算;

(四)打(压)钢筋混凝土方桩、管桩,预算时,按设计桩长加桩尖长度计算;结算时,按实际入土桩长加桩尖计算。剩余未入土部分桩的材料按现场实际长度,单独列入综合单价中。如管桩的空心部分按设计要求灌注混凝土或其他填充材料时,应按实际填充体积另行计算;

(五)钢管桩按成品桩考虑,以吨计算。钢管桩内切割、精割盖帽按设计要求的数量计算;

(六)机械切割混凝土桩头按个计算;管桩内取土、填芯按设计长度乘以桩芯截面积以体积计算。

三、焊接桩型钢用量可按实调整。

## 四、送桩:

(一)陆上打桩时,以原地面平均标高增加 1m 为界线,界线以下至设计桩顶标高之间的打桩实体积为送桩工程量;

(二)支架上打桩时,以当地施工期间的最高潮水位增加 0.5m 为界线,界线以下至设计桩顶标高之间的打桩实体积为送桩工程量;

(三)船上打桩时,以当地施工期间的平均水位增加 1m 为界线,界线以下至设计桩顶标高之间的打桩实体积为送桩工程量。

## 五、灌注桩:

(一)回旋钻机钻孔、冲击式钻机钻孔、卷扬机带冲抓锥冲孔的成孔工程量按设计入土深度计算。项目的孔深指原地面(水上指工作平台顶面)至设计桩底的深度。成孔项目同一孔内的不同土质,不论其所在的深度如何,均执行总孔深定额;

旋挖钻机钻孔按设计入土深度乘以桩截面面积计算,入岩增加费按实际入岩体积计算,中风化岩和微风化岩作入岩计算;

(二)泥浆制作工程量按成孔体积计算;

(三)灌注桩水下混凝土工程量按设计桩长增加 1.0m 乘以设计桩径截面面积计算;

(四)人工挖孔工程量按护壁外缘包围的面积乘以深度计算,现浇混凝土护壁和灌注桩混凝土按设计图示尺寸以体积计算;挖淤泥、流砂工程量按该层实际厚度乘以设计截面积以体积计算;

(五)灌注桩后注浆工程量计算按设计注浆量计算,注浆管管材费用另计,但利用声测管注浆时不得重复计算;

(六)凿除桩顶钢筋混凝土按设计图示尺寸截面积乘以凿桩长度再乘以充盈系数以体积计算;

(七)声测管、钢桩尖工程量按设计图示尺寸以吨计算。

六、台与墩或墩与墩之间不能连续施工时(如不能断航、断交通或拆迁工作不能配合),每个墩、台可计一次组装、拆卸柴油打桩架及设备运输费。

## 一、搭拆桩基础工作平台

工作内容:平整场地、铺碎石、碾压等。

单位:100m<sup>2</sup>

定额编号		3-1-1	3-1-2	3-1-3		
项 目		陆上工作平台				
综合单价(元)		≤2500	≤5000	≤8000		
其中	人工费(元)	1026.38	1137.47	1248.56		
	材料费(元)	1378.68	2068.44	2757.36		
	机械费(元)	228.20	338.09	447.08		
	管理费(元)	315.28	370.81	426.11		
	利 润(元)	247.40	290.98	334.38		
名 称	单 位	单 价(元)	数 量			
人 工	综合人工	工日	115.00	8.925	9.891	10.857
材 料	碎石(综合)	m <sup>3</sup>	120.00	11.489	17.237	22.978
机 械	轮胎压路机(工作质量 9t)	台班	396.47	0.028	0.028	0.028
	履带式推土机(功率 90kW)	台班	893.40	0.243	0.366	0.488

工作内容:竖拆桩架;制桩、打桩;装、拆桩箍;装订支柱、盖木、斜撑、搁梁及铺板;  
拆除脚手板及拔桩;搬运材料,整理、堆放;组装,拆卸船排等。

单位:100m<sup>2</sup>

定额编号				3-1-4	3-1-5	3-1-6	3-1-7	3-1-8
项 目				水上工作平台				
				锤重(kg)				
				≤600	≤1200	≤1800	≤2500	≤4000
综合单价(元)				24502.38	28452.16	36532.69	46410.02	68594.36
其中	人工费(元)			10142.77	11656.86	15041.54	18819.06	28008.48
	材料费(元)			3096.03	3701.03	4621.82	6095.72	8649.13
	机械费(元)			4635.52	5430.56	6988.75	9012.70	13375.87
	管理费(元)			3713.78	4294.07	5536.21	6994.12	10399.89
	利 润(元)			2914.28	3369.64	4344.37	5488.42	8160.99
名 称		单位	单价(元)	数 量				
人	综合人工	工日	115.00	88.198	101.364	130.796	163.644	243.552
材	圆木桩	m <sup>3</sup>	1500.00	1.008	1.302	1.751	2.493	3.827
	板枋材	m <sup>3</sup>	1500.00	0.832	0.901	0.993	1.124	1.316
	型钢(综合)	kg	3.60	56.000	64.000	75.000	89.000	111.000
	六角螺栓	kg	7.00	8.500	10.970	16.210	25.140	38.590
	圆钉	kg	5.13	0.010	0.010	0.010	0.010	0.010
	铁件(综合)	kg	4.20	17.400	20.830	28.690	40.950	62.630
	铁丝 Φ4.0~2.8	kg	7.50	0.240	0.240	0.240	0.240	0.240
机	轨道式柴油打桩机 (冲击质量0.6t)	台班	358.41	1.535	1.925	2.520	3.513	5.297
	电动双筒快速卷扬机 50KN	台班	268.39	2.335	2.919	3.830	5.317	7.997
	履带式起重机(提升质量15t)	台班	697.69	1.926	1.926	2.399	2.399	3.425
	木驳船 50t	t.d	2.81	752.640	930.048	1204.224	1655.808	2470.272

## 二、组装拆卸船排

工作内容:选料;捆绑船排;就位;拆除、整理、堆放等。

单位:次

定额编号				3-1-9	3-1-10	3-1-11	3-1-12	3-1-13	
项 目				船排(t)					
				30×2	50×2	80×2	100×2	120×2	
综合单价(元)				3882.17	5583.50	9187.71	11552.57	20593.32	
其中	人工费(元)			1738.11	1943.27	2680.31	2922.73	5165.11	
	材料费(元)			603.50	930.60	1642.06	2188.44	2276.38	
	机械费(元)			525.38	1268.95	2528.98	3541.98	7480.35	
	管理费(元)			568.82	807.23	1309.09	1624.58	3177.80	
	利 润(元)			446.36	633.45	1027.27	1274.84	2493.68	
名 称		单位	单价(元)	数 量					
人 工	综合人工		工日	115.00	15.114	16.898	23.307	25.415	44.914
材 料	板枋材		m <sup>3</sup>	1500.00	0.213	0.352	0.708	1.030	1.075
	铁丝 Φ4.0~2.8		kg	7.50	24.370	28.230	41.020	46.010	47.630
	扒钉		kg	5.20	6.890	6.890	9.180	9.180	9.180
	钢丝绳		kg	7.00	7.990	20.820	30.260	33.910	35.110
	其他材料费		元	—	9.470	9.310	12.850	13.260	13.150
机 械	木驳船 30t		台班	2.14	245.504	—	—	—	—
	木驳船 50t		台班	2.81	—	451.584	—	—	—
	木驳船 80t		台班	2.58	—	—	980.224	—	—
	木驳船 100t		台班	2.39	—	—	—	1482.000	—
	木驳船 120t		台班	2.60	—	—	—	—	2877.056

### 三、组装拆卸柴油打桩机

工作内容: 组装、就位; 拆除等。

单位: 架次

定额编号				3-1-14	3-1-15	3-1-16	3-1-17	3-1-18	
项 目				轨道式柴油打桩机					
				锤重(kg)					
				≤600	≤1200	≤1800	≤2500	≤4000	
综合单价(元)				5673.07	6716.63	8000.83	9798.69	13262.34	
其中	人工费(元)			1347.11	1946.84	2469.63	3244.61	5191.68	
	材料费(元)			—	—	—	—	—	
	机械费(元)			2569.40	2690.11	3053.90	3520.11	3964.23	
	管理费(元)			984.22	1165.27	1388.06	1699.97	2300.88	
	利 润(元)			772.34	914.41	1089.24	1334.00	1805.55	
名 称		单位	单价(元)	数 量					
人	综合人工		工日	115.00	11.714	16.929	21.475	28.214	45.145
机 械	轨道式柴油打桩机 (冲击质量 0.6t)		台班	358.41	0.444	—	—	—	—
	轨道式柴油打桩机 (冲击质量 1.2t)		台班	630.28	—	0.444	—	—	—
	轨道式柴油打桩机 (冲击质量 1.8t)		台班	714.79	—	—	0.444	—	—
	轨道式柴油打桩机 (冲击质量 2.5t)		台班	965.41	—	—	—	0.444	—
	轨道式柴油打桩机 (冲击质量 4t)		台班	1405.57	—	—	—	—	0.444
	汽车式起重机(提升质量 8t)		台班	681.25	3.538	3.538	—	—	—
	汽车式起重机(提升质量 12t)		台班	773.47	—	—	3.538	—	—
	汽车式起重机(提升质量 16t)		台班	873.79	—	—	—	3.538	—
汽车式起重机(提升质量 20t)		台班	944.08	—	—	—	—	3.538	

工作内容:组装、就位;拆除等。

单位:架次

定额编号				3-1-19	3-1-20	3-1-21	3-1-22	
项 目				履带式柴油打桩机				
				锤重(kg)				
				≤2500	≤5000	≤7000	≤8000	
综合单价(元)				8153.40	9468.78	10327.18	10807.36	
其中	人工费(元)			2173.16	2655.81	2921.35	3213.45	
	材料费(元)			—	—	—	—	
	机械费(元)			3455.70	3881.14	4208.22	4247.62	
	管理费(元)			1414.53	1642.74	1791.66	1874.97	
	利 润(元)			1110.01	1289.09	1405.95	1471.32	
名 称		单 位	单 价(元)	数 量				
人 工	综合人工		工日	115.00	18.897	23.094	25.403	27.943
	材 料	履带式柴油打桩机 (冲击质量 2.5t)		台班	820.35	0.444	—	—
履带式柴油打桩机 (冲击质量 5t)		台班	1778.54	—	0.444	—	—	
履带式柴油打桩机 (冲击质量 7t)		台班	1955.09	—	—	0.444	—	
履带式柴油打桩机 (冲击质量 8t)		台班	2043.83	—	—	—	0.444	
汽车式起重机 (提升质量 16t)		台班	873.79	3.538	3.538	—	—	
汽车式起重机 (提升质量 20t)		台班	944.08	—	—	3.538	3.538	



## 四、钢筋混凝土方桩

### 1. 预制方桩

工作内容：混凝土浇筑、捣固、抹平、养生；模板制作、安装、涂脱模剂；模板拆除、修理、整堆等。

单位：见表

定额编号		3-1-23		3-1-24	
项 目		预制方桩			
		混凝土		模板	
		10m <sup>3</sup>		10m <sup>2</sup>	
综合单价(元)		4344.71		482.40	
其中	人工费(元)	618.82		266.46	
	材料费(元)	3448.35		96.43	
	机械费(元)	—		—	
	管理费(元)	155.51		66.96	
	利 润(元)	122.03		52.55	
名 称		单位	单价(元)	数 量	
人	综合人工	工日	115.00	5.381	2.317
材 料	预拌混凝土 C30	m <sup>3</sup>	335.00	10.100	—
	无纺土工布	m <sup>2</sup>	7.14	3.890	—
	水	m <sup>3</sup>	4.17	7.370	—
	板枋材	m <sup>3</sup>	1500.00	—	0.032
	组合钢模板	kg	3.86	—	1.970
	钢模板连接件	kg	3.20	—	1.180
	圆钉	kg	5.13	—	0.170
	脱模剂	kg	4.32	—	1.000
	电	kw·h	0.73	8.686	—
	模板嵌缝剂	kg	13.60	—	0.500
钢支撑	kg	5.40	—	4.640	

## 2. 打钢筋混凝土方桩

工作内容:准备工作;安拆桩帽;捆桩、吊桩、就位、打桩、校正;移动桩架;安置或更换衬垫;测量,记录等。

单位:10m<sup>3</sup>

定额编号				3-1-25	3-1-26	3-1-27	3-1-28	3-1-29	3-1-30
项 目				打钢筋混凝土方桩					
				L≤8m			8m<L≤16m		
				陆上	支架上	船上	陆上	支架上	船上
综合单价(元)				<b>3587.07</b>	<b>3758.60</b>	<b>5563.27</b>	<b>1724.98</b>	<b>1848.43</b>	<b>2905.21</b>
其中	人工费(元)			1350.56	1573.20	2156.48	632.50	726.34	1010.85
	材料费(元)			63.06	63.06	63.06	75.57	75.57	75.57
	机械费(元)			1082.31	978.09	1640.70	506.20	497.59	942.65
	管理费(元)			611.38	641.14	954.23	286.16	307.57	490.91
	利 润(元)			479.76	503.11	748.80	224.55	241.36	385.23
名 称		单 位	单 价(元)	数 量					
人 工	综合人工	工日	115.00	11.744	13.680	18.752	5.500	6.316	8.790
主 材	钢筋混凝土方桩	m <sup>3</sup>	—	(10.100)	(10.100)	(10.100)	(10.100)	(10.100)	(10.100)
材 料	桩帽	kg	5.30	4.710	4.710	4.710	7.070	7.070	7.070
	硬垫木	m <sup>3</sup>	1500.00	0.010	0.010	0.010	0.010	0.010	0.010
	白棕绳 Φ40	kg	9.00	0.900	0.900	0.900	0.900	0.900	0.900
	草纸	kg	6.00	2.500	2.500	2.500	2.500	2.500	2.500
机 械	履带式起重机 (提升质量 15t)	台班	697.69	0.486	0.522	—	0.227	0.245	—
	履带式柴油打桩机 (冲击质量 2.5t)	台班	820.35	0.906	—	—	0.424	—	—
	轨道式柴油打桩机 (冲击质量 1.2t)	台班	630.28	—	0.974	2.168	—	—	—
	轨道式柴油打桩机 (冲击质量 1.8t)	台班	714.79	—	—	—	—	0.457	1.020
	木驳船 50t	t.d	2.81	—	—	97.600	—	—	76.000

工作内容:准备工作;安拆桩帽;捆桩、吊桩、就位、打桩、校正;安置或更换衬垫;测量,记录等。

单位:10m<sup>3</sup>

定额编号				3-1-31	3-1-32	3-1-33	3-1-34	3-1-35	3-1-36
项 目				打钢筋混凝土方桩					
				16m<L≤24m			24m<L≤28m		
				陆上	支架上	船上	陆上	支架上	船上
综合单价(元)				2327.90	2600.17	4074.38	2036.06	2028.78	3533.56
其中	人工费(元)			789.82	866.99	1199.45	510.26	532.80	848.70
	材料费(元)			103.03	103.03	103.03	130.53	130.53	130.53
	机械费(元)			746.16	856.96	1542.25	805.26	777.69	1500.65
	管理费(元)			385.99	433.23	688.99	330.59	329.33	590.39
	利 润(元)			302.90	339.96	540.66	259.42	258.43	463.29
名 称	单位	单价(元)	数 量						
人工	综合人工	工日	115.00	6.868	7.539	10.430	4.437	4.633	7.380
主材	钢筋混凝土方桩	m <sup>3</sup>	—	(10.100)	(10.100)	(10.100)	(10.100)	(10.100)	(10.100)
材 料	桩帽	kg	5.30	9.420	9.420	9.420	11.780	11.780	11.780
	硬垫木	m <sup>3</sup>	1500.00	0.020	0.020	0.020	0.030	0.030	0.030
	白棕绳 Φ40	kg	9.00	0.900	0.900	0.900	0.900	0.900	0.900
	草纸	kg	6.00	2.500	2.500	2.500	2.500	2.500	2.500
机 械	履带式起重机 (提升质量 15t)	台班	697.69	0.451	0.470	—	0.290	0.333	—
	履带式柴油打桩机 (冲击质量 2.5t)	台班	820.35	0.526	—	—	—	—	—
	履带式柴油打桩机 (冲击质量 5t)	台班	1778.54	—	—	—	0.339	—	—
	轨道式柴油打桩机 (冲击质量 2.5t)	台班	965.41	—	0.548	1.210	—	—	—
	轨道式柴油打桩机 (冲击质量 4t)	台班	1405.57	—	—	—	—	0.388	0.850
	木驳船 80t	t.d	2.58	—	—	145.000	—	—	—
	木驳船 100t	t.d	2.39	—	—	—	—	—	128.000

工作内容:准备工作;安拆桩帽;捆桩、吊桩、就位、打桩、校正;移动桩架;安置或更换衬垫;测量,记录等。

单位:10m<sup>3</sup>

定额编号				3-1-37	3-1-38
项 目				打钢筋混凝土方桩	
				28m<L≤32m	32m<L≤40m
				陆上	
综合单价(元)				1678.08	1736.21
其中	人工费(元)			406.64	394.91
	材料费(元)			155.44	180.46
	机械费(元)			644.55	679.13
	管理费(元)			264.16	269.91
	利润(元)			207.29	211.80
名 称		单位	单价(元)	数 量	
人工	综合人工	工日	115.00	3.536	3.434
主材	钢筋混凝土方桩	m <sup>3</sup>		(10.100)	(10.100)
材 料	桩帽	kg	5.30	16.480	21.200
	硬垫木	m <sup>3</sup>	1500.00	0.030	0.030
	白棕绳 Φ40	kg	9.00	0.900	0.900
	草纸	kg	6.00	2.500	2.500
机 械	履带式起重机(提升质量 15t)	台班	697.69	0.233	0.228
	履带式柴油打桩机(冲击质量 5t)	台班	1778.54	0.271	—
	履带式柴油打桩机(冲击质量 7t)	台班	1955.09	—	0.266

### 3. 方桩接桩

工作内容:1. 浆锚接桩:对接、校正;安装夹箍及拆除;熬制及灌注硫磺胶泥等。

2. 焊接桩:对接、校正;垫铁片;安角铁,焊接等。

3. 法兰接桩:上下对接、校正;垫铁片、上螺栓、绞紧;焊接等。

单位:个

定额编号				3-1-39	3-1-40	3-1-41
项 目				方桩接桩		
				浆锚接桩	焊接桩	法兰接桩
综合单价(元)				472.81	540.00	340.41
其中	人工费(元)			53.82	116.15	96.14
	材料费(元)			239.44	230.77	92.38
	机械费(元)			107.29	97.33	75.09
	管理费(元)			40.49	53.65	43.03
	利 润(元)			31.77	42.10	33.77
名 称		单 位	单 价(元)	数 量		
人 工	综合人工	工 日	115.00	0.468	1.010	0.836
材 料	板枋材	m <sup>3</sup>	1500.00	0.002	—	—
	硫磺胶泥	kg	17.60	12.850	—	—
	木柴	kg	0.86	0.500	—	—
	型钢(综合)	kg	3.60	—	48.000	—
	低合金电焊条 E43 系列	kg	8.46	—	6.760	1.040
	氧气	m <sup>3</sup>	3.85	—	0.086	—
	乙炔气	kg	15.38	—	0.029	—
	石油沥青	kg	4.10	—	—	14.000
	六角螺栓	kg	7.00	—	—	3.740
	其他材料费	元	—	9.850	—	—
机 械	履带式起重机(提升质量 15t)	台班	697.69	0.047	0.038	—
	轨道式柴油打桩机 (冲击质量 2.5t)	台班	965.41	—	—	0.071
	轨道式柴油打桩机 (冲击质量 4t)	台班	1405.57	0.053	0.044	—
	交流弧焊机(容量 32kV.A)	台班	87.96	—	0.100	0.073
	电焊条烘干箱 (容积 45×35×45cm <sup>3</sup> )	台班	17.34	—	0.010	0.007

#### 4. 打方桩送桩

工作内容:准备工作;安装、拆除送桩帽、送桩杆;打送桩;安置或更换衬垫;移动桩架;测量、记录等。

单位:10m<sup>3</sup>

定额编号				3-1-42	3-1-43	3-1-44
项 目				打方桩送桩		
				L≤8m		
				陆上	支架上	船上
综合单价(元)				7346.45	7688.41	8868.84
其中	人工费(元)			2152.46	2530.81	3429.30
	材料费(元)			130.02	130.02	130.02
	机械费(元)			2829.54	2687.27	2603.71
	管理费(元)			1251.98	1311.30	1516.10
	利 润(元)			982.45	1029.01	1189.71
名 称		单 位	单 价(元)	数 量		
人 工	综合人工	工日	115.00	18.717	22.007	29.820
材 料	桩帽	kg	5.30	5.420	5.420	5.420
	送桩帽	kg	4.50	12.510	12.510	12.510
	硬垫木	m <sup>3</sup>	1500.00	0.010	0.010	0.010
	草纸	kg	6.00	5.000	5.000	5.000
机 械	履带式起重机(提升质量 15t)	台班	697.69	1.236	1.455	—
	履带式柴油打桩机 (冲击质量 2.5t)	台班	820.35	2.398	—	—
	轨道式柴油打桩机 (冲击质量 1.2t)	台班	630.28	—	2.653	3.440
	木驳船 50t	t.d	2.81	—	—	155.000

工作内容:准备工作;安装、拆除送桩帽、送桩杆;打送桩;安置或更换衬垫;移动桩架;测量、记录等。

单位:10m<sup>3</sup>

定额编号				3-1-45	3-1-46	3-1-47	3-1-48	3-1-49	3-1-50	
项 目				打方桩送桩						
				8m<L≤16m			16m<L≤24m			
				陆上	支架上	船上	陆上	支架上	船上	
综合单价(元)				6690.86	7291.38	8803.72	9031.51	10965.07	12530.61	
其中	人工费(元)			1949.25	2295.17	3098.10	2373.37	2792.78	3644.35	
	材料费(元)			172.51	172.51	172.51	229.99	229.99	229.99	
	机械费(元)			2550.82	2619.48	2860.62	3702.93	4618.39	4847.62	
	管理费(元)			1130.87	1235.05	1497.43	1526.97	1862.43	2134.03	
	利 润(元)			887.41	969.17	1175.06	1198.25	1461.48	1674.62	
名 称		单位	单价(元)	数 量						
材 料	综合人工		工日	115.00	16.950	19.958	26.940	20.638	24.285	31.690
	桩帽		kg	5.30	8.130	8.130	8.130	10.830	10.830	10.830
	送桩帽		kg	4.50	18.760	18.760	18.760	25.020	25.020	25.020
	硬垫木		m <sup>3</sup>	1500.00	0.010	0.010	0.010	0.020	0.020	0.020
草纸		kg	6.00	5.000	5.000	5.000	5.000	5.000	5.000	
机 械	履带式起重机 (提升质量 15t)		台班	697.69	1.114	1.309	—	2.188	2.568	—
	履带式柴油打桩机 (冲击质量 2.5t)		台班	820.35	2.162	—	—	2.653	—	—
	轨道式柴油打桩机 (冲击质量 1.8t)		台班	714.79	—	2.387	3.090	—	—	—
	轨道式柴油打桩机 (冲击质量 2.5t)		台班	965.41	—	—	—	—	2.928	3.800
	木驳船 50t		t.d	2.81	—	—	232.000	—	—	—
	木驳船 80t		t.d	2.58	—	—	—	—	—	457.000

工作内容:准备工作;安装、拆除送桩帽、送桩杆;打送桩;安置或更换衬垫;移动桩架;测量、记录等。

单位:10m<sup>3</sup>

定额编号				3-1-51	3-1-52	3-1-53	3-1-54	3-1-55
项 目				打方桩送桩				
				24m<L≤28m			L≤32m	L≤40m
				陆上	支架上	船上	陆上	
<b>综合单价(元)</b>				<b>12739.07</b>	<b>12851.41</b>	<b>15406.70</b>	<b>12570.92</b>	<b>17054.79</b>
其中	人工费(元)			2372.45	2787.83	3769.70	2405.80	3114.32
	材料费(元)			256.68	256.68	256.68	329.35	402.01
	机械费(元)			6245.01	5907.18	6689.41	6045.40	8382.25
	管理费(元)			2165.57	2185.06	2628.37	2123.79	2889.09
	利润(元)			1699.36	1714.66	2062.54	1666.58	2267.12
名 称		单位	单价(元)	数 量				
人工	综合人工	工日	115.00	20.630	24.242	32.780	20.920	27.081
材料	桩帽	kg	5.30	11.780	11.780	11.780	16.490	21.200
	送桩帽	kg	4.50	26.500	26.500	26.500	37.100	47.700
	硬垫木	m <sup>3</sup>	1500.00	0.030	0.030	0.030	0.030	0.030
	草纸	kg	6.00	5.000	5.000	5.000	5.000	5.000
机械	履带式起重机 (提升质量 15t)	台班	697.69	2.188	2.568	—	2.218	2.865
	履带式柴油打桩机 (冲击质量 5t)	台班	1778.54	2.653	—	—	2.529	—
	履带式柴油打桩机 (冲击质量 7t)	台班	1955.09	—	—	—	—	3.265
	轨道式柴油打桩机 (冲击质量 4t)	台班	1405.57	—	2.928	3.790	—	—
	木驳船 100t	t.d	2.39	—	—	570.000	—	—



### 5. 静压钢筋混凝土方桩

工作内容:准备压桩机具、移动压桩机就位,捆桩身、吊桩找位、安卸桩帽、校正、压桩。

单位:10m<sup>3</sup>

定额编号				3-1-56	3-1-57	3-1-58	3-1-59	
项 目				静压钢筋混凝土方桩				
				L≤12m	L≤25m	L≤45m	L>45m	
综合单价(元)				1777.60	2359.78	2131.33	2022.78	
其中	人工费(元)			366.39	287.39	229.89	201.14	
	材料费(元)			60.36	60.84	61.36	61.87	
	机械费(元)			819.14	1299.73	1199.15	1152.61	
	管理费(元)			297.92	398.84	359.12	340.20	
	利 润(元)			233.79	312.98	281.81	266.96	
名 称		单位	单价(元)	数 量				
人工	综合人工		工日	115.00	3.186	2.499	1.999	1.749
主材	钢筋混凝土方桩		m <sup>3</sup>	—	(10.100)	(10.100)	(10.100)	(10.100)
材 料	白棕绳 Φ40		kg	9.00	0.900	0.900	0.900	0.900
	硬垫木		m <sup>3</sup>	1500.00	0.030	0.030	0.030	0.030
	金属周转材料		kg	3.20	2.270	2.420	2.580	2.740
机 械	履带式起重机 (提升质量 15t)		台班	697.69	0.300	0.240	0.190	—
	履带式起重机 (提升质量 25t)		台班	758.10	—	—	—	0.170
	静力压桩机(液压) (压力 900KN)		台班	1195.75	0.510	—	—	—
	静力压桩机(液压) (压力 2000KN)		台班	2830.71	—	0.400	—	—
	静力压桩机(液压) (压力 3000KN)		台班	3333.08	—	—	0.320	—
静力压桩机(液压) (压力 4000KN)		台班	3656.20	—	—	—	0.280	

## 五、钢筋混凝土管桩

### 1. 打钢筋混凝土管桩

工作内容:准备工作;安拆桩帽;捆桩、吊桩、就位、打桩、校正;移动桩架;安置或更换衬垫;测量,记录等。

单位:10m<sup>3</sup>实体

定额编号				3-1-60	3-1-61	3-1-62	3-1-63	3-1-64	3-1-65
项 目				打钢筋混凝土管桩					
				Φ400 L≤24m			Φ550 L≤24m		
				陆上	支架上	船上	陆上	支架上	船上
<b>综合单价(元)</b>				<b>2974.82</b>	<b>3825.63</b>	<b>4633.28</b>	<b>3247.32</b>	<b>3811.69</b>	<b>4690.85</b>
其中	人工费(元)			762.45	953.93	1357.00	586.50	807.42	1143.10
	材料费(元)			152.95	152.95	152.95	177.97	177.97	177.97
	机械费(元)			1185.68	1581.58	1736.08	1532.49	1701.19	1972.45
	管理费(元)			489.57	637.17	777.29	532.50	630.41	782.94
	利 润(元)			384.17	500.00	609.96	417.86	494.70	614.39
名 称		单 位	单 价(元)	数 量					
人 工	综合人工	工日	115.00	6.630	8.295	11.800	5.100	7.021	9.940
主 材	钢筋混凝土管桩	m <sup>3</sup>	—	(10.100)	(10.100)	(10.100)	(10.100)	(10.100)	(10.100)
材 料	桩帽	kg	5.30	18.840	18.840	18.840	23.560	23.560	23.560
	硬垫木	m <sup>3</sup>	1500.00	0.020	0.020	0.020	0.020	0.020	0.020
	白棕绳 Φ40	kg	9.00	0.900	0.900	0.900	0.900	0.900	0.900
	草纸	kg	6.00	2.500	2.500	2.500	2.500	2.500	2.500
机 械	履带式起重机 (提升质量 15t)	台班	697.69	0.700	0.879	—	0.537	0.740	—
	履带式柴油打桩机 (冲击质量 2.5t)	台班	820.35	0.850	—	—	—	—	—
	履带式柴油打桩机 (冲击质量 5t)	台班	1778.54	—	—	—	0.651	—	—
	轨道式柴油打桩机 (冲击质量 2.5t)	台班	965.41	—	1.003	1.360	—	—	—
	轨道式柴油打桩机 (冲击质量 4t)	台班	1405.57	—	—	—	—	0.843	1.150
	木驳船 80t	t.d	2.58	—	—	164.000	—	—	138.000

工作内容:准备工作;安拆桩帽;捆桩、吊桩、就位、打桩、校正;移动桩架;安置或更换衬垫;测量,记录等。

单位:10m<sup>3</sup> 实体

定额编号				3-1-66	3-1-67	3-1-68	3-1-69	3-1-70	3-1-71
项 目				陆上打钢筋混凝土管桩					
				Φ600		Φ800		Φ1000	
				L≤25m	L≤50m	L≤25m	L≤50m	L≤25m	L≤50m
综合单价(元)				<b>3255.51</b>	<b>4050.69</b>	<b>2707.92</b>	<b>3638.32</b>	<b>2475.17</b>	<b>3221.33</b>
其中	人工费(元)			601.11	720.36	485.88	629.63	406.64	529.81
	材料费(元)			202.93	202.93	252.86	252.86	302.78	302.78
	机械费(元)			1506.30	1936.01	1209.02	1707.59	1093.11	1485.07
	管理费(元)			529.59	667.55	425.93	587.34	376.89	506.34
	利 润(元)			415.58	523.84	334.23	460.90	295.75	397.33
名 称		单位	单价(元)	数 量					
人 工	综合人工	工日	115.00	5.227	6.264	4.225	5.475	3.536	4.607
主 材	钢筋混凝土管桩	m <sup>3</sup>	—	(10.100)	(10.100)	(10.100)	(10.100)	(10.100)	(10.100)
材 料	桩帽	kg	5.30	28.270	28.270	37.690	37.690	47.110	47.110
	硬垫木	m <sup>3</sup>	1500.00	0.020	0.020	0.020	0.020	0.020	0.020
	白棕绳 Φ40	kg	9.00	0.900	0.900	0.900	0.900	0.900	0.900
	草纸	kg	6.00	2.500	2.500	2.500	2.500	2.500	2.500
机 械	履带式起重机 (提升质量 15t)	台班	697.69	0.553	0.662	0.443	0.584	0.373	0.491
	履带式柴油打桩机 (冲击质量 5t)	台班	1778.54	0.630	—	0.506	—	—	—
	履带式柴油打桩机 (冲击质量 7t)	台班	1955.09	—	0.754	—	0.665	0.426	—
	履带式柴油打桩机 (冲击质量 8t)	台班	2043.83	—	—	—	—	—	0.559

## 2. 管桩电焊接桩

工作内容:准备工作;磨焊接头;上下节桩对接;焊接等。

单位:个

定额编号				3-1-72	3-1-73	3-1-74	3-1-75	3-1-76	
项 目				管桩电焊接桩					
				Φ400	Φ550	Φ600	Φ800	Φ1000	
综合单价(元)				163.82	289.06	410.03	517.27	677.18	
其中	人工费(元)			20.36	27.83	30.36	40.37	50.60	
	材料费(元)			15.57	21.40	23.18	30.96	38.75	
	机械费(元)			81.99	156.95	236.71	295.36	390.15	
	管理费(元)			25.72	46.44	67.11	84.37	110.76	
	利润(元)			20.18	36.44	52.67	66.21	86.92	
名 称		单位	单价(元)	数 量					
人工	综合人工		工日	115.00	0.177	0.242	0.264	0.351	0.440
材料	低合金电焊条 E43 系列		kg	8.46	1.840	2.530	2.740	3.660	4.580
机 械	履带式起重机 (提升质量 15t)		台班	697.69	0.029	0.044	0.089	0.101	0.124
	轨道式柴油打桩机 (冲击质量 2.5t)		台班	965.41	0.053	—	—	—	—
	轨道式柴油打桩机 (冲击质量 4t)		台班	1405.57	—	0.080	—	—	—
	履带式柴油打桩机 (冲击质量 5t)		台班	1778.54	—	—	0.089	0.115	—
	履带式柴油打桩机 (冲击质量 7t)		台班	1955.09	—	—	—	—	0.142
	交流弧焊机(容量 32KV·A)		台班	87.96	0.118	0.154	0.182	0.227	0.290
电焊条烘干箱 (容积 45×35×45cm)		台班	17.34	17.34	0.015	0.018	0.023	0.029	

### 3. 打管桩送桩

工作内容:准备工作;安装、拆除送桩帽、送桩杆;打送桩;安置或更换衬垫;移动桩架;测量、记录等。

单位:10m<sup>3</sup> 实体

定额编号				3-1-77	3-1-78	3-1-79	3-1-80	3-1-81	3-1-82
项 目				打管桩送桩					
				Φ400			Φ550		
				陆上	支架上	船上	陆上	支架上	船上
综合单价(元)				<b>9885.86</b>	<b>12048.43</b>	<b>15296.96</b>	<b>16013.41</b>	<b>16020.70</b>	<b>20396.24</b>
其中	人工费(元)			2832.80	3332.24	4508.00	3170.09	3731.06	5048.50
	材料费(元)			377.93	377.93	377.93	457.38	457.38	457.38
	机械费(元)			3731.18	4724.72	5791.64	7569.32	7013.38	8716.68
	管理费(元)			1649.53	2024.71	2588.30	2698.81	2700.08	3459.19
	利 润(元)			1294.42	1588.83	2031.09	2117.81	2118.80	2714.49
名 称	单位	单价(元)	数 量						
人 工	综合人工	工日	115.00	24.633	28.976	39.200	27.566	32.444	43.900
材 料	桩帽	kg	5.30	18.850	18.850	18.850	23.550	23.550	23.550
	送桩帽	kg	4.50	48.450	48.450	48.450	60.570	60.570	60.570
	硬垫木	m <sup>3</sup>	1500.00	0.020	0.020	0.020	0.020	0.020	0.020
	草纸	kg	6.00	5.000	5.000	5.000	5.000	5.000	5.000
机 械	履带式起重机 (提升质量 15t)	台班	697.69	1.630	1.922	—	1.825	2.151	—
	履带式柴油打桩机 (冲击质量 2.5t)	台班	820.35	3.162	—	—	—	—	—
	履带式柴油打桩机 (冲击质量 5t)	台班	1778.54	—	—	—	3.540	—	—
	轨道式柴油打桩机 (冲击质量 2.5t)	台班	965.41	—	3.505	4.540	—	—	—
	轨道式柴油打桩机 (冲击质量 4t)	台班	1405.57	—	—	—	—	3.922	5.080
	木驳船 80t	t.d	2.58	—	—	546.000	—	—	611.000

工作内容:准备工作;安装、拆除送桩帽、送桩杆;打送桩;安置或更换衬垫;移动桩架;测量、记录等。

单位:10m<sup>3</sup>实体

定额编号				3-1-83	3-1-84	3-1-85	3-1-86	3-1-87	3-1-88
项 目				打管桩送桩					
				Φ600		Φ800		Φ1000	
				L≤25m	L≤50m	L≤25m	L≤50m	L≤25m	L≤50m
<b>综合单价(元)</b>				<b>15728.42</b>	<b>16529.38</b>	<b>15355.83</b>	<b>16127.38</b>	<b>14463.82</b>	<b>14805.99</b>
其中	人工费(元)			2979.42	2979.42	2877.76	2877.76	2529.89	2529.89
	材料费(元)			566.89	566.89	740.90	740.90	899.86	899.86
	机械费(元)			7487.64	8040.59	7211.94	7744.59	6834.25	7070.48
	管理费(元)			2630.37	2769.33	2535.54	2669.40	2353.21	2412.57
	利 润(元)			2064.10	2173.15	1989.69	2094.73	1846.61	1893.19
名 称		单 位	单 价(元)	数 量					
人 工	综合人工	工日	115.00	25.908	25.908	25.024	25.024	21.999	21.999
	材料								
	桩帽	kg	5.30	28.270	28.270	37.690	37.690	47.110	47.110
	送桩帽	kg	4.50	72.680	72.680	96.920	96.920	121.150	121.150
	硬垫木	m <sup>3</sup>	1500.00	0.040	0.040	0.050	0.050	0.050	0.050
	草纸	kg	6.00	5.000	5.000	5.000	5.000	5.000	5.000
机 械	履带式起重机 (提升质量 15t)	台班	697.69	2.748	2.748	2.646	2.646	2.336	2.336
	履带式柴油打桩机 (冲击质量 5t)	台班	1778.54	3.132	—	3.017	—	—	—
	履带式柴油打桩机 (冲击质量 7t)	台班	1955.09	—	3.132	—	3.017	2.662	—
	履带式柴油打桩机 (冲击质量 8t)	台班	2043.83	—	—	—	—	—	2.662

#### 4. 静压钢筋混凝土管桩

工作内容:准备压桩机具、移动压桩机就位,捆桩身、吊桩找位、安卸桩帽、校正、压桩。

单位:100m

定额编号				3-1-89	3-1-90	3-1-91	3-1-92	
项 目				静压钢筋混凝土管桩				
				$\Phi \leq 400\text{mm}$	$\Phi \leq 500\text{mm}$	$\Phi \leq 600\text{mm}$	$\Phi > 600\text{mm}$	
综合单价(元)				3177.23	3589.29	4574.52	6151.64	
其中	人工费(元)			297.85	332.47	372.26	466.33	
	材料费(元)			65.02	99.50	135.26	169.74	
	机械费(元)			1850.72	2076.78	2692.47	3663.39	
	管理费(元)			539.94	605.44	770.17	1037.80	
	利润(元)			423.70	475.10	604.36	814.38	
名 称		单位	单价(元)	数 量				
人工	综合人工		工日	115.00	2.590	2.891	3.237	4.055
主材	钢筋混凝土管桩		m	—	(10.100)	(10.100)	(10.100)	(10.100)
材 料	白棕绳 $\Phi 40$		kg	9.00	1.300	1.300	1.300	1.300
	硬垫木		$\text{m}^3$	1500.00	0.030	0.050	0.070	0.090
	金属周转材料		kg	3.20	2.600	4.000	5.800	7.200
机 械	履带式起重机 (提升质量 15t)		台班	697.69	0.340	0.380	—	—
	履带式起重机 (提升质量 25t)		台班	758.10	—	—	0.430	0.540
	静力压桩机(液压) (压力 2000KN)		台班	2830.71	0.570	0.640	—	—
	静力压桩机(液压) (压力 3000KN)		台班	3333.08	—	—	0.710	—
	静力压桩机(液压) (压力 4000KN)		台班	3656.20	—	—	—	0.890

## 六、钢管桩

### 1. 打钢管桩

工作内容:准备工作;安拆桩帽;捆桩、吊桩、就位、打桩、校正;移动桩架;安置或更换衬垫;测量,记录等。

单位:10t

定额编号				3-1-93	3-1-94	3-1-95	3-1-96	3-1-97	3-1-98	
项 目				打钢管桩						
				Φ406.40			Φ609.60			
				L≤30m	L≤50m	L≤70m	L≤30m	L≤50m	L≤70m	
综合单价(元)				6156.19	5919.30	5966.09	6020.68	4528.31	4476.10	
其中	人工费(元)			1842.42	1285.70	1223.83	1290.88	920.12	878.95	
	材料费(元)			82.57	121.79	171.50	143.67	160.79	210.50	
	机械费(元)			2350.62	2716.72	2776.58	2766.43	2095.08	2065.89	
	管理费(元)			1053.71	1005.81	1005.30	1019.60	757.72	740.04	
	利润(元)			826.87	789.28	788.88	800.10	594.60	580.72	
名 称		单位	单价(元)	数 量						
人工 主材	综合人工		工日	115.00	16.021	11.180	10.642	11.225	8.001	7.643
	钢管桩		t	—	(10.100)	(10.100)	(10.100)	(10.100)	(10.100)	(10.100)
材 料	桩帽		kg	5.30	5.560	12.960	22.340	9.730	12.960	22.340
	硬垫木		m <sup>3</sup>	1500.00	0.020	0.020	0.020	0.046	0.046	0.046
	白棕绳 Φ40		kg	9.00	0.900	0.900	0.900	0.900	0.900	0.900
	草纸		kg	6.00	2.500	2.500	2.500	2.500	2.500	2.500
机 械	履带式起重机 (提升质量 15t)		台班	697.69	1.539	1.093	1.043	1.113	0.787	0.751
	履带式柴油打桩机 (冲击质量 2.5t)		台班	820.35	1.539	—	—	—	—	—
	履带式柴油打桩机 (冲击质量 5t)		台班	1778.54	—	1.093	—	1.113	—	—
	风割机		台班	9.33	1.539	1.093	1.043	1.113	0.787	0.751
	履带式柴油打桩机 (冲击质量 7t)		台班	1955.09	—	—	1.043	—	0.787	—
	履带式柴油打桩机 (冲击质量 8t)		台班	2043.83	—	—	—	—	—	0.751



工作内容:准备工作;安拆桩帽;捆桩、吊桩、就位、打桩、校正;移动桩架;安置或更换衬垫;测量,记录等。

单位:10t

定额编号				3-1-99	3-1-100	3-1-101
项 目				打钢管桩		
				Φ914.40		
				L≤30m	L≤50m	L≤70m
综合单价(元)				4440.29	3510.44	3513.81
其中	人工费(元)			915.86	660.79	632.39
	材料费(元)			247.79	297.50	358.45
	机械费(元)			1978.51	1557.33	1545.98
	管理费(元)			727.36	557.41	547.42
	利润(元)			570.77	437.41	429.57
名 称		单 位	单 价(元)	数 量		
人工	综合人工	工日	115.00	7.964	5.746	5.499
主材	钢管桩	t	—	(10.100)	(10.100)	(10.100)
材 料	桩帽	kg	5.30	12.960	22.340	33.840
	硬垫木	m <sup>3</sup>	1500.00	0.104	0.104	0.104
	白棕绳 Φ40	kg	9.00	0.900	0.900	0.900
	草纸	kg	6.00	2.500	2.500	2.500
机 械	履带式起重机(提升质量 15t)	台班	697.69	0.796	0.585	0.562
	履带式柴油打桩机 (冲击质量 5t)	台班	1778.54	0.796	—	—
	履带式柴油打桩机 (冲击质量 7t)	台班	1955.09	—	0.585	—
	履带式柴油打桩机 (冲击质量 8t)	台班	2043.83	—	—	0.562
	风割机	台班	9.33	0.796	0.585	0.562

## 2. 钢管桩电焊接桩

工作内容:准备工作;磨焊接头;上下节桩对接;焊接等。

单位:个

定额编号				3-1-102	3-1-103	3-1-104
项 目				钢管桩电焊接桩		
综合单价(元)				Φ406.40	Φ609.60	Φ914.40
其中	人工费(元)			75.44	81.31	87.40
	材料费(元)			77.15	114.32	166.83
	机械费(元)			58.31	117.72	181.78
	管理费(元)			33.61	50.02	67.64
	利 润(元)			26.38	39.25	53.08
名 称		单 位	单 价(元)	数 量		
人 工	综合人工	工日	115.00	0.656	0.707	0.760
材 料	焊丝 Φ3.2	kg	36.00	1.720	2.590	3.860
	砂轮片	片	20.45	0.500	0.750	1.000
	导电嘴	套	1.70	0.365	0.371	0.946
	导电杆	只	35.00	0.004	0.007	0.010
	乙炔气	kg	15.38	0.162	0.186	0.209
	氧气	m <sup>3</sup>	3.85	0.455	0.520	0.585
机 械	履带式柴油打桩机 (冲击质量 2.5t)	台班	820.35	0.062	—	—
	履带式柴油打桩机 (冲击质量 5t)	台班	1778.54	—	0.062	—
	履带式柴油打桩机 (冲击质量 8t)	台班	2043.83	—	—	0.080
	自动埋弧焊机 (电流 500A)	台班	107.62	0.064	0.064	0.163
	风割机	台班	9.33	0.060	0.060	0.078

### 3. 钢管桩内切割、精割盖帽

工作内容:1. 内切割 :准备机具;测定标高;内切割钢管;截除钢管、就地安放等。

2. 精割盖帽:准备机具;测定标高划线,整圆;精割;清泥;除锈;安放及焊接盖帽等。

单位:根

定额编号				3-1-105	3-1-106	3-1-107	3-1-108	3-1-109	3-1-110
项 目				钢管桩内切割			钢管桩精割盖帽		
				Φ406.40	Φ609.60	Φ914.40	Φ406.40	Φ609.60	Φ914.40
综合单价(元)				366.24	397.55	436.23	412.13	522.04	700.27
其中	人工费(元)			119.14	128.92	138.69	183.54	219.54	278.53
	材料费(元)			28.55	29.12	35.01	69.93	100.15	147.39
	机械费(元)			113.99	125.43	138.30	52.70	71.72	103.16
	管理费(元)			58.59	63.92	69.61	59.37	73.19	95.92
	利 润(元)			45.97	50.16	54.62	46.59	57.44	75.27
名 称		单 位	单 价(元)	数 量					
人工	综合人工	工日	115.00	1.036	1.121	1.206	1.596	1.909	2.422
主材	钢帽 Φ400	个	—	—	—	—	(0.100)	—	—
	钢帽 Φ600	个	—	—	—	—	—	(0.100)	—
	钢帽 Φ900	个	—	—	—	—	—	—	(0.100)
材料	氧气	m <sup>3</sup>	3.85	3.180	3.250	3.900	—	—	—
	乙炔气	kg	15.38	1.060	1.080	1.300	—	—	—
	焊丝 Φ3.2	kg	36.00	—	—	—	1.720	2.590	3.860
	其他材料费	元	—	—	—	—	8.010	6.910	8.430
机械	内切割机	台班	199.57	0.078	0.086	0.095	—	—	—
	履带式起重机 (提升质量 15t)	台班	697.69	—	—	—	0.063	0.086	0.124
	履带式起重机 (提升质量 40t)	台班	1230.33	0.080	0.088	0.097	—	—	—
	自动埋弧焊机 (电流 500A)	台班	107.62	—	—	—	0.073	0.100	0.145
	风割机	台班	9.33	—	—	—	0.095	0.103	0.112

#### 4. 管内钻孔取土、填芯

工作内容:1. 钻孔取土:准备钻孔机具;钻机就位;钻孔取土;土方现场运输等。

2. 填芯:冲洗管桩内芯;排水;材料填芯等。

单位:100m<sup>3</sup>

定额编号				3-1-111	3-1-112	3-1-113	3-1-114	
项 目				管内钻孔取土	管内填混凝土	管内填砂	管内填碎石	
综合单价(元)				<b>3815.78</b>	<b>4604.08</b>	<b>1418.38</b>	<b>2307.82</b>	
其中	人工费(元)			1228.66	831.91	120.87	200.56	
	材料费(元)			—	3396.44	1240.68	2014.68	
	机械费(元)			1405.64	1.81	1.81	1.81	
	管理费(元)			662.00	209.51	30.83	50.86	
	利 润(元)			519.48	164.41	24.19	39.91	
名 称		单位	单价(元)	数 量				
人 工	综合人工		工日	115.00	10.684	7.234	1.051	1.744
	预拌混凝土 C30		m <sup>3</sup>	335.00	—	10.100	—	—
材 料	电		kw·h	0.73	—	1.410	—	—
	水		m <sup>3</sup>	4.17	—	2.857	4.000	4.000
	中砂		m <sup>3</sup>	120.00	—	—	10.200	—
	碎石(综合)		m <sup>3</sup>	120.00	—	—	—	16.650
机 械	自卸汽车 4t		台班	439.29	0.755	—	—	—
	履带式柴油打桩机 (冲击质量 2.5t)		台班	820.35	0.710	—	—	—
	螺旋钻机 Φ600		台班	651.03	0.755	—	—	—
	潜水泵 (出口直径 100mm)		台班	29.12	—	0.062	0.062	0.062

## 七、埋设钢护筒

工作内容:准备工作;挖土;吊装、就位、埋设、接护筒;定位下沉;还土、夯实、材料运输;拆除;清洗堆放等。

单位:10m

定额编号				3-1-115	3-1-116	3-1-117	3-1-118	3-1-119	
项 目				陆上埋设钢护筒					
				$\Phi \leq 800$	$\Phi \leq 1000$	$\Phi \leq 1200$	$\Phi \leq 1500$	$\Phi \leq 2000$	
综合单价(元)				4201.01	5233.42	6478.74	8415.94	11062.98	
其中	人工费(元)			1944.42	2430.64	2989.43	3890.68	5187.42	
	材料费(元)			108.21	125.85	187.59	227.28	355.17	
	机械费(元)			881.12	1095.47	1353.79	1762.52	2204.92	
	管理费(元)			710.06	886.11	1091.45	1420.65	1857.70	
	利 润(元)			557.20	695.35	856.48	1114.81	1457.77	
名 称		单位	单价(元)	数 量					
人 工	综合人工		工日	115.00	16.908	21.136	25.995	33.832	45.108
材 料	原木		$m^3$	1500.00	0.003	0.003	0.003	0.003	0.003
	板枋材		$m^3$	1500.00	0.003	0.003	0.003	0.003	0.003
	圆钉		kg	5.13	0.010	0.010	0.010	0.010	0.010
	扒钉		kg	5.20	0.310	0.310	0.310	0.310	0.310
	钢护筒		t	4200.00	0.022	0.026	0.040	0.049	0.078
其他材料费		元	—	5.150	5.990	8.930	10.820	16.910	
机 械	电动单筒快速卷扬机 (牵引力 30kN)		台班	173.47	0.920	1.150	1.371	1.725	2.291
	电动双筒慢速卷扬机 50KN		台班	212.47	0.920	1.150	1.371	1.725	2.291
	履带式起重机(提升质量 15t)		台班	697.69	0.754	0.934	1.182	1.572	1.893

工作内容:准备工作;挖土;吊装、就位、埋设、接护筒;定位下沉;还土、夯实、材料运输;拆除;清洗堆放等。

单位:10m

定额编号				3-1-120	3-1-121	3-1-122	3-1-123	3-1-124
项 目				支架上埋设钢护筒				
				Φ≤800	Φ≤1000	Φ≤1200	Φ≤1500	Φ≤2000
综合单价(元)				2060.78	2391.77	2711.69	3415.37	5695.86
其中	人工费(元)			690.35	807.65	907.93	1112.74	2175.57
	材料费(元)			196.92	214.56	303.06	342.75	497.40
	机械费(元)			596.40	695.43	754.92	1008.50	1413.29
	管理费(元)			323.36	377.72	417.87	533.07	901.88
	利 润(元)			253.75	296.41	327.91	418.31	707.72
名 称		单位	单价(元)	数 量				
人工	综合人工	工日	115.00	6.003	7.023	7.895	9.676	18.918
材 料	圆钉	kg	5.13	0.010	0.010	0.010	0.010	0.010
	扒钉	kg	5.20	0.310	0.310	0.310	0.310	0.310
	钢护筒	t	4200.00	0.022	0.026	0.040	0.049	0.078
	钢轨	kg	3.34	12.720	12.720	20.350	20.350	27.980
	原木	m <sup>3</sup>	1500.00	0.004	0.004	0.004	0.004	0.004
	板枋材	m <sup>3</sup>	1500.00	0.030	0.030	0.030	0.030	0.030
	其他材料费	元	—	9.370	10.210	14.430	16.320	23.680
机 械	电动单筒快速卷扬机 10KN	台班	173.47	0.548	0.681	0.734	1.318	2.291
	振动沉拔桩机(激振力 400KN)	台班	1084.23	0.355	0.399	0.435	0.461	0.488
	电动双筒慢速卷扬机 50KN	台班	212.47	0.548	0.681	0.734	1.318	2.291

## 八、旋挖钻机成孔

工作内容:测量定位、准备钻孔机具;钻孔出渣;清除桩孔;更换钻头及清理等。

单位:10m<sup>3</sup>

定额编号				3-1-125	3-1-126	3-1-127	3-1-128
项 目				砂土、黏土、砂砾、砾石、卵石			
				Φ≤1000	Φ≤1200	Φ≤1600	Φ≤2000
综合单价(元)				5544.87	5462.01	4058.84	2697.17
其中	人工费(元)			386.40	382.95	285.20	187.45
	材料费(元)			29.65	29.65	29.65	29.65
	机械费(元)			3421.14	3367.38	2496.43	1654.12
	管理费(元)			956.83	942.46	699.02	462.79
	利 润(元)			750.85	739.57	548.54	363.16
名 称		单位	单价(元)	数 量			
人 工	综合人工	工日	115.00	3.360	3.330	2.480	1.630
材 料	低合金电焊条 E43 系列	kg	8.46	1.040	1.040	1.040	1.040
	水	m <sup>3</sup>	4.17	5.000	5.000	5.000	5.000
机 械	交流弧焊机 (容量 32kV·A)	台班	87.96	0.180	0.180	0.100	0.060
	电焊条烘干箱 (容积 45×35×45cm)	台班	17.34	0.018	0.018	0.010	0.006
	履带式旋挖钻机 2000mm	台班	4122.71	0.680	0.670	0.500	0.330
	履带式单斗液压挖掘机 (斗容量)1.25m <sup>3</sup>	台班	1253.24	0.480	0.470	0.340	0.230

工作内容:测量定位、准备钻孔机具;钻孔出渣;清除桩孔;更换钻头及清理等。

单位:10m<sup>3</sup>

定额编号				3-1-129	3-1-130	3-1-131	3-1-132
项 目				入岩增加费			
				Φ≤1000	Φ≤1200	Φ≤1600	Φ≤2000
综合单价(元)				10597.40	10383.42	7727.34	5150.23
其中	人工费(元)			770.50	759.00	568.10	375.02
	材料费(元)			37.09	37.09	28.97	28.97
	机械费(元)			6520.01	6383.79	4746.62	3160.54
	管理费(元)			1832.11	1794.98	1335.59	888.49
	利 润(元)			1437.69	1408.56	1048.06	697.21
名 称		单 位	单 价(元)	数 量			
人 工	综合人工	工日	115.00	6.700	6.600	4.940	3.261
	低合金电焊条 E43 系列	kg	8.46	1.920	1.920	0.960	0.960
材 料	水	m <sup>3</sup>	4.17	5.000	5.000	5.000	5.000
	交流弧焊机(32KV·A)	台班	87.96	0.260	0.260	0.150	0.150
机 械	电焊条烘干箱 (容积 45×35×45cm)	台班	17.34	0.026	0.026	0.015	0.015
	履带式旋挖钻机 2000mm	台班	4122.71	1.360	1.330	0.990	0.660
	履带式单斗液压挖掘机 (斗容量 1.25m <sup>3</sup> )	台班	1253.24	0.710	0.700	0.520	0.340



## 九、回旋钻机钻孔

工作内容:准备工作;装拆钻架、就位、移动;钻进、提钻、出渣、清孔;测量孔径、孔深等。

单位:10m

定额编号				3-1-133	3-1-134	3-1-135	3-1-136	3-1-137	3-1-138	
项 目				$\Phi \leq 1000; H \leq 40m$						
				砂土、黏土	砂砾	砾石	卵石	软岩	较硬岩	
综合单价(元)				2824.04	4691.03	7345.00	8651.26	13751.98	19576.93	
其中	人工费(元)			772.57	1223.72	1840.12	2134.75	3304.87	4653.59	
	材料费(元)			28.00	31.16	34.47	37.85	58.79	69.21	
	机械费(元)			1157.73	1993.31	3206.85	3811.68	6148.49	8813.94	
	管理费(元)			485.08	808.44	1268.30	1494.34	2375.63	3384.39	
	利 润(元)			380.66	634.40	995.26	1172.64	1864.20	2655.80	
名 称		单位	单价(元)	数 量						
人 工	综合人工		工日	115.00	6.718	10.641	16.001	18.563	28.738	40.466
	材 料	低合金电焊条 E43系列		kg	8.46	0.150	0.300	0.500	0.900	1.000
铁件(综合)		kg	4.20	0.100	0.100	0.100	0.100	0.100	0.100	
钻头		kg	22.20	0.725	0.810	0.883	0.883	1.788	2.181	
枕木		m <sup>3</sup>	1459.70	0.007	0.007	0.007	0.007	0.007	0.007	
机 械	回旋钻机 1000mm		台班	649.04	1.781	3.067	4.934	5.859	9.458	13.562
	交流弧焊机 (容量 32kV·A)		台班	87.96	0.020	0.030	0.050	0.100	0.110	0.130
	电焊条烘干箱 (容积 45×35×45cm)		台班	17.34	0.002	0.004	0.005	0.009	0.011	0.013

工作内容:准备工作;装拆钻架、就位、移动;钻进、提钻、出渣、清孔;测量孔径、孔深等。

单位:10m

定额编号				3-1-139	3-1-140	3-1-141	3-1-142	3-1-143	3-1-144
项 目				Φ≤1000;H≤60m					
				砂土、黏土	砂砾	砾石	卵石	软岩	较硬岩
综合单价(元)				2931.28	5037.84	8143.98	10100.69	17326.53	24491.10
其中	人工费(元)			801.90	1314.22	2040.56	2495.50	4164.04	5821.65
	材料费(元)			28.69	34.17	38.56	43.98	74.34	86.94
	机械费(元)			1201.96	2140.16	3555.17	4447.34	7746.34	11026.24
	管理费(元)			503.57	868.09	1406.21	1744.74	2993.08	4233.87
	利 润(元)			395.16	681.20	1103.48	1369.13	2348.73	3322.40
名 称		单 位	单 价(元)	数 量					
材 料	综合人工	工日	115.00	6.973	11.428	17.744	21.700	36.209	50.623
	枕木	m <sup>3</sup>	1459.70	0.007	0.008	0.008	0.008	0.009	0.009
	低合金电焊条 E43系列	kg	8.46	0.156	0.322	0.554	1.052	1.260	1.501
	铁件(综合)	kg	4.20	0.104	0.108	0.111	0.117	0.126	0.125
	钻头	kg	22.20	0.753	0.870	0.979	1.032	2.253	2.729
机 械	回旋钻机 1000mm	台班	649.04	1.849	3.293	5.470	6.836	11.916	16.966
	交流弧焊机 (容量 32kV·A)	台班	87.96	0.021	0.032	0.055	0.117	0.138	0.163
	电焊条烘干箱 (容积 45×35×45cm)	台班	17.34	0.002	0.003	0.005	0.012	0.014	0.017

工作内容:准备工作;装拆钻架、就位、移动;钻进、提钻、出渣、清孔;测量孔径、孔深等。

单位:10m

定额编号				3-1-145	3-1-146	3-1-147	3-1-148	3-1-149	3-1-150
项 目				$\Phi \leq 1200; H \leq 40m$					
				砂土、黏土	砂砾	砾石	卵石	软岩	较硬岩
综合单价(元)				2921.91	5067.15	7923.40	9510.37	14470.81	21048.30
其中	人工费(元)			812.82	1322.04	1965.01	2322.31	3429.88	4912.69
	材料费(元)			35.60	39.13	42.78	47.01	71.94	84.11
	机械费(元)			1179.80	2149.15	3475.53	4210.90	6510.66	9560.35
	管理费(元)			500.75	872.31	1367.21	1641.80	2498.06	3637.07
	利 润(元)			392.94	684.52	1072.87	1288.35	1960.27	2854.08
名 称		单位	单价(元)	数 量					
材 料	综合人工	工日	115.00	7.068	11.496	17.087	20.194	29.825	42.719
	枕木	m <sup>3</sup>	1459.70	0.010	0.010	0.010	0.010	0.010	0.010
	低合金电焊条 E43 系列	kg	8.46	0.150	0.300	0.500	1.000	1.100	1.300
	铁件(综合)	kg	4.20	0.100	0.100	0.100	0.100	0.100	0.100
	钻头	kg	22.20	0.870	0.972	1.060	1.060	2.145	2.617
机 械	回旋钻机 1500mm	台班	672.38	1.752	3.191	5.161	6.248	9.667	14.200
	交流弧焊机 (容量 32kV·A)	台班	87.96	0.020	0.040	0.060	0.110	0.120	0.140
	电焊条烘干箱 (容积 45×35×45cm)	台班	17.34	0.002	0.004	0.006	0.011	0.012	0.014

工作内容:准备工作;装拆钻架、就位、移动;钻进、提钻、出渣、清孔;测量孔径、孔深等。

单位:10m

定额编号				3-1-151	3-1-152	3-1-153	3-1-154	3-1-155	3-1-156
项 目				Φ≤1200;H≤60m					
				砂土、黏土	砂砾	砾石	卵石	软岩	较硬岩
综合单价(元)				3228.20	5623.41	8990.33	11923.93	18573.36	26626.28
其中	人工费(元)			844.10	1420.14	2179.48	2715.27	4323.20	6145.26
	材料费(元)			31.64	36.45	38.40	43.48	68.41	80.58
	机械费(元)			1362.71	2436.93	4000.66	5486.63	8452.05	12181.08
	管理费(元)			554.57	969.28	1553.07	2061.14	3210.42	4605.41
	利 润(元)			435.18	760.61	1218.72	1617.41	2519.28	3613.95
名 称		单 位	单 价(元)	数 量					
材 料	综合人工	工日	115.00	7.340	12.349	18.952	23.611	37.593	53.437
	枕木	m <sup>3</sup>	1459.70	0.007	0.007	0.007	0.007	0.007	0.007
	低合金电焊条 E43系列	kg	8.46	0.200	0.500	0.500	1.100	1.200	1.400
	铁件(综合)	kg	4.20	0.100	0.100	0.100	0.100	0.100	0.100
	钻头	kg	22.20	0.870	0.972	1.060	1.060	2.145	2.617
机 械	回旋钻机 1500mm	台班	672.38	2.024	3.619	5.942	8.144	12.553	18.095
	交流弧焊机 (容量 32kV·A)	台班	87.96	0.020	0.040	0.060	0.120	0.130	0.160
	电焊条烘干箱 (容积 45×35×45cm)	台班	17.34	0.003	0.004	0.006	0.012	0.013	0.017

工作内容:准备工作;装拆钻架、就位、移动;钻进、提钻、出渣、清孔;测量孔径、孔深等。

单位:10m

定额编号				3-1-157	3-1-158	3-1-159	3-1-160	3-1-161	3-1-162
项 目				$\Phi \leq 1500; H \leq 40m$					
				砂土、黏土	砂砾	砾石	卵石	软岩	较硬岩
综合单价(元)				3349.96	5500.35	8526.24	10358.55	15527.17	22455.06
其中	人工费(元)			955.77	1482.70	2170.51	2581.41	3724.74	5287.70
	材料费(元)			41.68	45.79	49.93	55.00	85.98	101.59
	机械费(元)			1328.17	2282.96	3681.28	4531.85	6935.38	10144.45
	管理费(元)			573.95	946.31	1470.55	1787.56	2678.89	3878.10
	利 润(元)			450.39	742.59	1153.97	1402.73	2102.18	3043.22
名 称		单 位	单 价(元)	数 量					
材 料	综合人工	工日	115.00	8.311	12.893	18.874	22.447	32.389	45.980
	枕木	m <sup>3</sup>	1459.70	0.010	0.010	0.010	0.010	0.010	0.010
	低合金电焊条 E43 系列	kg	8.46	0.250	0.400	0.600	1.200	1.300	1.600
	铁件(综合)	kg	4.20	0.200	0.200	0.200	0.200	0.200	0.200
	钻头	kg	22.20	1.087	1.215	1.325	1.325	2.682	3.271
机 械	回旋钻机 1500mm	台班	672.38	1.972	3.390	5.467	6.724	10.296	15.066
	交流弧焊机 (容量 32kV·A)	台班	87.96	0.025	0.040	0.060	0.120	0.140	0.160
	电焊条烘干箱 (容积 45×35×45cm)	台班	17.34	0.002	0.004	0.006	0.012	0.014	0.017

工作内容:准备工作;装拆钻架、就位、移动;钻进、提钻、出渣、清孔;测量孔径、孔深等。

单位:10m

定额编号				3-1-163	3-1-164	3-1-165	3-1-166	3-1-167	3-1-168
项 目				$\Phi \leq 1500; H \leq 60m$					
				砂土、黏土	砂砾	砾石	卵石	软岩	较硬岩
综合单价(元)				3597.84	6307.02	9975.18	12360.92	20084.39	28885.07
其中	人工费(元)			973.59	1634.61	2465.26	3001.16	4725.12	6707.95
	材料费(元)			41.68	45.79	49.93	55.00	85.98	101.59
	机械费(元)			1481.47	2687.95	4386.83	5494.47	9081.17	13163.28
	管理费(元)			616.96	1086.26	1721.93	2134.95	3469.52	4993.64
	利润(元)			484.14	852.41	1351.23	1675.34	2722.60	3918.61
名 称		单 位	单 价(元)	数 量					
材 料	综合人工	工日	115.00	8.466	14.214	21.437	26.097	41.088	58.330
	枕木	m <sup>3</sup>	1459.70	0.010	0.010	0.010	0.010	0.010	0.010
	低合金电焊条 E43系列	kg	8.46	0.250	0.400	0.600	1.200	1.300	1.600
	铁件(综合)	kg	4.20	0.200	0.200	0.200	0.200	0.200	0.200
	钻头	kg	22.20	1.087	1.215	1.325	1.325	2.682	3.271
机 械	回旋钻机 1500mm	台班	672.38	2.200	3.991	6.515	8.153	13.486	19.553
	交流弧焊机 (容量 32kV·A)	台班	87.96	0.025	0.050	0.070	0.140	0.150	0.181
	电焊条烘干箱 (容积 45x35x45cm)	台班	17.34	0.002	0.005	0.007	0.014	0.015	0.018

工作内容:准备工作;装拆钻架、就位、移动;钻进、提钻、出渣、清孔;测量孔径、孔深等。

单位:10m

定额编号				3-1-169	3-1-170	3-1-171	3-1-172	3-1-173	3-1-174
项 目				$\Phi \leq 2000; H \leq 40m$					
				砂土、黏土	砂砾	砾石	卵石	软岩	较硬岩
综合单价(元)				3926.42	6572.91	10124.97	12128.57	18284.00	25414.05
其中	人工费(元)			1161.16	1813.21	2572.44	3001.16	4278.46	5796.81
	材料费(元)			64.76	69.80	75.58	80.66	121.69	141.67
	机械费(元)			1504.81	2676.34	4365.35	5316.35	8260.24	11650.47
	管理费(元)			669.96	1128.22	1743.47	2090.19	3150.98	4384.50
	利 润(元)			525.73	885.34	1368.13	1640.21	2472.63	3440.60
名 称		单 位	单 价(元)	数 量					
材 料	综合人工	工日	115.00	10.097	15.767	22.369	26.097	37.204	50.407
	枕木	m <sup>3</sup>	1459.70	0.020	0.020	0.020	0.020	0.020	0.020
	低合金电焊条 E43系列	kg	8.46	0.250	0.400	0.700	1.300	1.400	1.700
	铁件(综合)	kg	4.20	0.300	0.300	0.300	0.300	0.300	0.300
机 械	钻头	kg	22.20	1.450	1.620	1.766	1.766	3.576	4.362
	回旋钻机 2000mm	台班	728.82	2.061	3.666	5.981	7.276	11.314	15.962
	交流弧焊机 (容量 32kV·A)	台班	87.96	0.030	0.050	0.070	0.150	0.160	0.190
	电焊条烘干箱 (容积 45×35×45cm)	台班	17.34	0.004	0.005	0.007	0.015	0.017	0.019

工作内容:准备工作;装拆钻架、就位、移动;钻进、提钻、出渣、清孔;测量孔径、孔深等。

单位:10m

定额编号				3-1-175	3-1-176	3-1-177	3-1-178	3-1-179	3-1-180
项 目				$\Phi \leq 2000; H \leq 60m$					
				砂土、黏土	砂砾	砾石	卵石	软岩	较硬岩
综合单价(元)				4215.60	7363.39	11616.29	15092.28	21439.91	30129.65
其中	人工费(元)			1183.47	1947.18	2858.33	3367.43	4912.69	6770.51
	材料费(元)			54.54	60.01	64.94	70.87	112.74	134.19
	机械费(元)			1689.20	3094.85	5116.37	7002.89	9810.93	13937.43
	管理费(元)			721.90	1267.06	2004.04	2606.06	3700.05	5203.91
	利润(元)			566.49	994.29	1572.61	2045.03	2903.50	4083.61
名 称		单 位	单 价(元)	数 量					
材 料	综合人工	工日	115.00	10.291	16.932	24.855	29.282	42.719	58.874
	枕木	m <sup>3</sup>	1459.70	0.013	0.013	0.013	0.013	0.013	0.014
	低合金电焊条 E43系列	kg	8.46	0.300	0.500	0.700	1.400	1.600	1.900
	铁件(综合)	kg	4.20	0.200	0.200	0.200	0.200	0.200	0.200
机 械	钻头	kg	22.20	1.450	1.620	1.766	1.766	3.576	4.362
	回旋钻机 2000mm	台班	728.82	2.314	4.239	7.009	9.595	13.438	19.095
	交流弧焊机 (容量 32kV·A)	台班	87.96	0.030	0.060	0.090	0.110	0.190	0.230
	电焊条烘干箱 (容积 45x35x45cm)	台班	17.34	0.004	0.006	0.009	0.011	0.019	0.022



## 十、冲击式钻机钻孔

工作内容:准备工作;装拆钻架、就位、移动;钻进、提钻、出渣、清孔;测量孔径、孔深等。

单位:10m

定额编号				3-1-181	3-1-182	3-1-183	3-1-184
项 目				$\Phi \leq 1000; H \leq 20m$			
				砂土	黏土	砂砾	砾石
<b>综合单价(元)</b>				<b>3352.32</b>	<b>4346.90</b>	<b>9677.63</b>	<b>14572.61</b>
其中	人工费(元)			1362.06	1585.39	2958.72	4164.50
	材料费(元)			72.58	77.53	82.71	90.84
	机械费(元)			902.17	1362.05	3665.32	5833.27
	管理费(元)			569.00	740.69	1664.62	2512.44
	利 润(元)			446.51	581.24	1306.26	1971.56
名 称		单位	单价(元)	数 量			
人工	综合人工	工日	115.00	11.844	13.786	25.728	36.213
材 料	枕木	m <sup>3</sup>	1459.70	0.016	0.016	0.016	0.016
	铁件(综合)	kg	4.20	0.200	0.200	0.200	0.200
	钻头	kg	22.20	2.065	2.174	2.369	2.583
	低合金电焊条 E43 系列	kg	8.46	0.300	0.600	0.700	1.100
机 械	冲击成孔机 1000mm	台班	533.49	1.686	2.543	6.857	10.914
	交流弧焊机 (容量 32kV·A)	台班	87.96	0.030	0.060	0.080	0.120
	电焊条烘干箱 (容积 45×35×45cm)	台班	17.34	0.004	0.006	0.008	0.012

工作内容:准备工作;装拆钻架、就位、移动;钻进、提钻、出渣、清孔;测量孔径、孔深等。

单位:10m

定额编号				3-1-185	3-1-186	3-1-187	3-1-188
项 目				$\Phi \leq 1000; H \leq 20m$			
				卵石	软岩	较硬岩	坚硬岩
综合单价(元)				17436.25	27269.27	38481.08	66479.49
其中	人工费(元)			4868.07	7279.62	10048.47	16959.74
	材料费(元)			100.15	108.55	120.37	128.33
	机械费(元)			7100.24	11471.31	16434.59	28847.07
	管理费(元)			3007.64	4712.11	6655.19	11511.25
	利 润(元)			2360.15	3697.68	5222.46	9033.10
名 称		单 位	单 价(元)	数 量			
材 料	综合人工	工日	115.00	42.331	63.301	87.378	147.476
	枕木	m <sup>3</sup>	1459.70	0.016	0.016	0.016	0.016
	铁件(综合)	kg	4.20	0.200	0.200	0.200	0.200
	钻头	kg	22.20	2.583	2.885	3.227	3.433
	低合金电焊条 E43 系列	kg	8.46	2.200	2.400	2.900	3.300
机 械	冲击成孔机 1000mm	台班	533.49	13.267	21.457	30.752	54.010
	交流弧焊机 (容量 32kV·A)	台班	87.96	0.250	0.270	0.320	0.371
	电焊条烘干箱 (容积 45×35×45cm)	台班	17.34	0.025	0.027	0.032	0.037

工作内容:准备工作;装拆钻架、就位、移动;钻进、提钻、出渣、清孔;测量孔径、孔深等。

单位:10m

定额编号				3-1-189	3-1-190	3-1-191	3-1-192	
项 目				$\Phi \leq 1000; H \leq 40m$				
				砂土	黏土	砂砾	砾石	
综合单价(元)				3718.25	5105.67	12834.95	19245.00	
其中	人工费(元)			1217.05	1518.46	3505.78	5091.17	
	材料费(元)			60.48	65.44	70.61	78.75	
	机械费(元)			1308.16	1961.16	5306.33	8140.62	
	管理费(元)			634.59	874.43	2214.48	3325.15	
	利 润(元)			497.97	686.18	1737.75	2609.31	
名 称		单位	单价(元)	数 量				
人工	综合人工		工日	115.00	10.583	13.204	30.485	44.271
	材料	枕木		m <sup>3</sup>	1459.70	0.008	0.008	0.008
铁件(综合)		kg	4.20	0.100	0.100	0.100	0.100	
钻头		kg	22.20	2.065	2.174	2.369	2.583	
低合金电焊条 E43 系列		kg	8.46	0.300	0.600	0.700	1.100	
机械	冲击成孔机 1000mm		台班	533.49	2.447	3.666	9.933	15.239
	交流弧焊机 (容量 32kV·A)		台班	87.96	0.030	0.060	0.080	0.120
	电焊条烘干箱 (容积 45×35×45cm)		台班	17.34	0.004	0.006	0.008	0.012

工作内容:准备工作;装拆钻架、就位、移动;钻进、提钻、出渣、清孔;测量孔径、孔深等。

单位:10m

定额编号				3-1-193	3-1-194	3-1-195	3-1-196
项 目				$\Phi \leq 1000; H \leq 40m$			
				卵石	软岩	较硬岩	坚硬岩
综合单价(元)				23405.98	48704.10	58139.99	95537.44
其中	人工费(元)			6107.31	10338.73	14670.90	23915.63
	材料费(元)			88.05	96.45	108.27	116.23
	机械费(元)			9990.68	23218.50	25392.42	41960.25
	管理费(元)			4045.42	8432.93	10067.91	16554.61
	利润(元)			3174.52	6617.49	7900.49	12990.72
名 称		单位	单价(元)	数 量			
人工	综合人工	工日	115.00	53.107	89.902	127.573	207.962
材料	铁件(综合)	kg	4.20	0.100	0.100	0.100	0.100
	枕木	m <sup>3</sup>	1459.70	0.008	0.008	0.008	0.008
	钻头	kg	22.20	2.583	2.885	3.227	3.433
	低合金电焊条 E43 系列	kg	8.46	2.200	2.400	2.900	3.300
机械	冲击成孔机 1000mm	台班	533.49	18.685	43.438	47.543	78.590
	交流弧焊机 (容量 32kV·A)	台班	87.96	0.250	0.499	0.320	0.371
	电焊条烘干箱 (容积 45×35×45cm)	台班	17.34	0.025	0.050	0.032	0.037

工作内容:准备工作;装拆钻架、就位、移动;钻进、提钻、出渣、清孔;测量孔径、孔深等。

单位:10m

定额编号				3-1-197	3-1-198	3-1-199	3-1-200		
项 目				$\Phi \leq 1000; H \leq 60m$					
				砂土	黏土	砂砾	砾石		
综合单价(元)				3319.93	4892.47	17892.27	30643.64		
其中	人工费(元)			1086.75	1454.64	4154.38	6226.68		
	材料费(元)			53.80	63.18	82.97	96.62		
	机械费(元)			1168.09	1879.36	8140.62	14862.04		
	管理费(元)			566.64	837.83	3089.73	5299.60		
	利 润(元)			444.65	657.46	2424.57	4158.70		
名 称		单位	单价(元)	数 量					
人工	综合人工		工日	115.00	9.450	12.649	36.125	54.145	
	材料	铁件(综合)		kg	4.20	0.089	0.095	0.119	0.122
		枕木		m <sup>3</sup>	1459.70	0.007	0.008	0.009	0.010
		钻头		kg	22.20	1.844	2.083	2.807	3.159
	低合金电焊条 E43 系列		kg	8.46	0.268	0.575	0.829	1.345	
机械	冲击成孔机 1000mm		台班	533.49	2.185	3.513	15.239	27.823	
	交流弧焊机 (容量 32kV·A)		台班	87.96	0.027	0.058	0.120	0.209	
	电焊条烘干箱 (容积 45×35×45cm)		台班	17.34	0.002	0.006	0.012	0.021	

工作内容:准备工作;装拆钻架、就位、移动;钻进、提钻、出渣、清孔;测量孔径、孔深等。

单位:10m

定额编号				3-1-201	3-1-202	3-1-203	3-1-204	
项 目				$\Phi \leq 1000; H \leq 60m$				
				卵石	软岩	较硬岩	坚硬岩	
综合单价(元)				36734.14	54907.05	66628.07	109008.38	
其中	人工费(元)			7664.64	14681.13	16812.89	27287.66	
	材料费(元)			110.43	136.44	123.84	132.43	
	机械费(元)			17619.25	23130.82	29099.59	47876.96	
	管理费(元)			6353.84	9502.14	11537.81	18888.87	
	利润(元)			4985.98	7456.52	9053.94	14822.46	
名 称		单位	单价(元)	数 量				
人工	综合人工		工日	115.00	66.649	127.662	146.199	237.284
	材料	铁件(综合)		kg	4.20	0.126	0.142	0.115
枕木		m <sup>3</sup>	1459.70	0.010	0.011	0.009	0.009	
钻头		kg	22.20	3.241	4.097	3.698	3.917	
低合金电焊条 E43 系列		kg	8.46	2.761	3.408	3.324	3.766	
机械	冲击成孔机 1000mm		台班	533.49	32.981	43.293	54.484	89.672
	交流弧焊机 (容量 32kV·A)		台班	87.96	0.270	0.384	0.367	0.422
	电焊条烘干箱 (容积 45×35×45cm)		台班	17.34	0.027	0.038	0.037	0.042

工作内容:准备工作;装拆钻架、就位、移动;钻进、提钻、出渣、清孔;测量孔径、孔深等。

单位:10m

定额编号				3-1-205	3-1-206	3-1-207	3-1-208	
项 目				$\Phi \leq 1500; H \leq 20m$				
				砂土	黏土	砂砾	砾石	
综合单价(元)				3927.76	5409.31	13618.64	19683.73	
其中	人工费(元)			1217.05	1518.46	3505.78	5091.17	
	材料费(元)			83.41	89.57	96.92	107.43	
	机械费(元)			1436.97	2154.13	5829.20	8423.71	
	管理费(元)			666.96	922.92	2345.88	3396.29	
	利 润(元)			523.37	724.23	1840.86	2665.13	
名 称		单位	单价(元)	数 量				
人工	综合人工		工日	115.00	10.583	13.204	30.485	44.271
	材料	枕木		m <sup>3</sup>	1459.70	0.008	0.008	0.008
铁件(综合)		kg	4.20	0.100	0.100	0.100	0.100	
钻头		kg	22.20	3.098	3.261	3.554	3.875	
低合金电焊条 E43 系列		kg	8.46	0.300	0.600	0.700	1.100	
机械	冲击成孔机 1500mm		台班	586.13	2.447	3.666	9.933	14.337
	交流弧焊机 (容量 32kV·A)		台班	87.96	0.030	0.060	0.080	0.227
	电焊条烘干箱 (容积 45×35×45cm)		台班	17.34	0.004	0.006	0.008	0.023

工作内容:准备工作;装拆钻架、就位、移动;钻进、提钻、出渣、清孔;测量孔径、孔深等。

单位:10m

定额编号				3-1-209	3-1-210	3-1-211	3-1-212	
项 目				$\Phi \leq 1500; H \leq 20m$				
				卵石	软岩	较硬岩	坚硬岩	
综合单价(元)				24535.02	42768.56	61800.92	101567.98	
其中	人工费(元)			5899.50	10338.73	14670.90	23915.63	
	材料费(元)			377.70	128.48	144.10	154.35	
	机械费(元)			10777.97	19098.67	27895.08	46097.23	
	管理费(元)			4191.05	7397.62	10696.83	17594.23	
	利润(元)			3288.80	5805.06	8394.01	13806.54	
名 称		单位	单价(元)	数 量				
人工	综合人工		工日	115.00	51.300	89.902	127.573	207.962
	材料	铁件(综合)		kg	4.20	0.100	0.100	0.100
枕木		m <sup>3</sup>	1459.70	0.008	0.008	0.008	0.008	
钻头		kg	22.20	15.630	4.328	4.841	5.150	
低合金电焊条 E43 系列		kg	8.46	2.200	2.400	2.900	3.300	
机械	冲击成孔机 1500mm		台班	586.13	18.312	32.508	47.543	78.590
	交流弧焊机 (容量 32kV·A)		台班	87.96	0.499	0.499	0.320	0.371
	电焊条烘干箱 (容积 45×35×45cm)		台班	17.34	0.050	0.050	0.032	0.037



工作内容:准备工作;装拆钻架、就位、移动;钻进、提钻、出渣、清孔;测量孔径、孔深等。

单位:10m

定额编号				3-1-213	3-1-214	3-1-215	3-1-216	
项 目				$\Phi \leq 1500; H \leq 40m$				
				砂土	黏土	砂砾	砾石	
综合单价(元)				4919.51	6523.73	16875.84	25359.58	
其中	人工费(元)			1596.55	1875.65	4466.03	6431.03	
	材料费(元)			88.21	94.37	102.56	113.07	
	机械费(元)			1738.83	2562.98	7113.73	10998.39	
	管理费(元)			838.18	1115.43	2909.99	4380.01	
	利 润(元)			657.74	875.30	2283.53	3437.08	
名 称		单位	单价(元)	数 量				
人工	综合人工		工日	115.00	13.883	16.310	38.835	55.922
	材料	枕木		m <sup>3</sup>	1459.70	0.011	0.011	0.011
铁件(综合)		kg	4.20	0.200	0.200	0.200	0.200	
钻头		kg	22.20	3.098	3.261	3.554	3.875	
低合金电焊条 E43 系列		kg	8.46	0.300	0.600	0.800	1.200	
机械	冲击成孔机 1500mm		台班	586.13	2.962	4.362	12.123	18.743
	交流弧焊机 (容量 32kV·A)		台班	87.96	0.030	0.070	0.090	0.140
	电焊条烘干箱 (容积 45×35×45cm)		台班	17.34	0.004	0.007	0.009	0.014

工作内容:准备工作;装拆钻架、就位、移动;钻进、提钻、出渣、清孔;测量孔径、孔深等。

单位:10m

定额编号				3-1-217	3-1-218	3-1-219	3-1-220
项 目				$\Phi \leq 1500; H \leq 40m$			
				卵石	软岩	较硬岩	坚硬岩
综合单价(元)				30515.40	<b>53252.96</b>	<b>76141.55</b>	<b>123836.07</b>
其中	人工费(元)			7625.77	12862.18	18176.67	29263.59
	材料费(元)			124.07	135.82	151.44	162.53
	机械费(元)			13355.47	23808.27	34284.57	56116.83
	管理费(元)			5272.59	9215.28	13183.51	21456.10
	利润(元)			4137.50	7231.41	10345.36	16837.02
名 称		单位	单价(元)	数 量			
材 料	综合人工	工日	115.00	66.311	111.845	158.058	254.466
	铁件(综合)	kg	4.20	0.200	0.200	0.200	0.200
	枕木	m <sup>3</sup>	1459.70	0.011	0.011	0.011	0.011
	钻头	kg	22.20	3.875	4.328	4.841	5.150
	低合金电焊条 E43 系列	kg	8.46	2.500	2.700	3.200	3.700
机 械	冲击成孔机 1500mm	台班	586.13	22.743	40.572	58.438	95.677
	交流弧焊机 (容量 32kV·A)	台班	87.96	0.280	0.310	0.360	0.420
	电焊条烘干箱 (容积 45×35×45cm)	台班	17.34	0.028	0.031	0.037	0.042

工作内容:准备工作;装拆钻架、就位、移动;钻进、提钻、出渣、清孔;测量孔径、孔深等。

单位:10m

定额编号				3-1-221	3-1-222	3-1-223	3-1-224	
项 目				$\Phi \leq 1500; H \leq 60m$				
				砂土	黏土	砂砾	砾石	
综合单价(元)				<b>6453.64</b>	<b>16601.50</b>	<b>27917.99</b>	32029.08	
其中	人工费(元)			2094.73	2316.56	5689.74	8122.45	
	材料费(元)			115.11	117.34	130.66	142.96	
	机械费(元)			2281.20	9063.60	13493.78	13890.75	
	管理费(元)			1099.67	2859.83	4820.82	5531.92	
	利 润(元)			862.93	2244.17	3782.99	4341.00	
名 称		单位	单价(元)	数 量				
人工	综合人工		工日	115.00	18.215	20.144	49.476	70.630
	材料	铁件(综合)		kg	4.20	0.263	0.247	0.255
枕木		m <sup>3</sup>	1459.70	0.014	0.014	0.014	0.014	
钻头		kg	22.20	4.065	4.036	4.528	4.894	
低合金电焊条 E43 系列		kg	8.46	0.393	0.741	1.020	1.515	
机械	冲击成孔机 1500mm		台班	586.13	3.886	15.446	23.001	23.672
	交流弧焊机 (容量 32kV·A)		台班	87.96	0.039	0.114	0.136	0.177
	电焊条烘干箱 (容积 45×35×45cm)		台班	17.34	0.004	0.012	0.014	0.018

工作内容:准备工作;装拆钻架、就位、移动;钻进、提钻、出渣、清孔;测量孔径、孔深等。

单位:10m

定额编号				3-1-225	3-1-226	3-1-227	3-1-228		
项 目				$\Phi \leq 1500; H \leq 60m$					
				卵石	软岩	较硬岩	坚硬岩		
综合单价(元)				38113.93	66246.53	138203.36	151574.23		
其中	人工费(元)			9524.53	16000.41	22520.91	35818.71		
	材料费(元)			155.35	169.42	188.00	198.25		
	机械费(元)			16680.91	29617.20	72760.66	68686.63		
	管理费(元)			6585.43	11463.71	23944.26	26262.19		
	利 润(元)			5167.71	8995.79	18789.53	20608.45		
名 称		单位	单价(元)						
人工	综合人工		工日	115.00	82.822	139.134	195.834	311.467	
	材 料	枕木		m <sup>3</sup>	1459.70	0.014	0.014	0.014	0.013
		铁件(综合)		kg	4.20	0.250	0.249	0.248	0.245
		钻头		kg	22.20	4.840	5.384	5.998	6.303
低合金电焊条 E43 系列		kg	8.46	3.123	3.359	3.944	4.529		
机 械	冲击成孔机 1500mm		台班	586.13	28.406	50.471	124.069	117.108	
	交流弧焊机 (容量 32kV·A)		台班	87.96	0.349	0.386	0.446	0.514	
	电焊条烘干箱 (容积 45×35×45cm)		台班	17.34	0.035	0.039	0.050	0.052	

## 十一、卷扬机带冲抓锥冲孔

工作内容:装、拆、移钻架,安卷扬机,串钢丝绳;准备抓具、冲抓、提钻、出渣、清孔等。

单位:10m

定额编号				3-1-229	3-1-230	3-1-231	3-1-232	3-1-233	
项 目				H≤20m					
				砂土	黏土	砂砾	砾石	卵石	
综合单价(元)				3959.77	4881.22	10595.79	16772.72	22132.33	
其中	人工费(元)			2001.00	2334.50	4634.50	6842.50	8970.00	
	材料费(元)			350.66	373.70	493.16	501.62	600.58	
	机械费(元)			490.62	777.35	2340.05	4390.57	5894.86	
	管理费(元)			626.14	782.01	1752.70	2822.87	3735.54	
	利 润(元)			491.35	613.66	1375.38	2215.16	2931.35	
名 称		单位	单价(元)	数 量					
材 料	综合人工		工日	115.00	17.400	20.300	40.300	59.500	78.000
	钻头		kg	22.20	15.00	16.000	21.00	21.000	25.000
	铁件(综合)		kg	4.20	3.600	3.600	3.600	3.600	3.600
低合金电焊条 E43 系列		kg	8.46	0.300	0.400	1.400	2.400	3.600	
机 械	电动双筒快速卷扬机 50KN		台班	268.39	1.813	2.875	8.652	16.277	21.797
	交流弧焊机(容量 32kV·A)		台班	87.96	0.045	0.064	0.200	0.245	0.499
	电焊条烘干箱 (容积 45×35×45cm)		台班	17.34	0.004	0.006	0.020	0.025	0.050

工作内容:装、拆、移钻架,安卷扬机,串钢丝绳;准备抓具、冲抓、提钻、出渣、清孔等。

单位:10m

定额编号				3-1-234	3-1-235	3-1-236	3-1-237	3-1-238
项 目				H≤30m				
				砂土	黏土	砂砾	砾石	卵石
综合单价(元)				4664.12	5411.13	13078.58	21720.68	27989.39
其中	人工费(元)			2093.00	2426.50	5589.00	8625.00	11166.50
	材料费(元)			350.66	353.20	493.16	501.62	634.76
	机械费(元)			884.88	1065.34	3099.59	6023.99	7718.30
	管理费(元)			748.34	877.50	2183.44	3681.29	4745.75
	利 润(元)			587.24	688.59	1713.39	2888.78	3724.08
名 称		单位	单价(元)	数 量				
人工	综合人工	工日	115.00	18.200	21.100	48.600	75.000	97.100
材料	钻头	kg	22.20	15.000	15.000	21.000	21.000	26.540
	铁件(综合)	kg	4.20	3.600	3.600	3.600	3.600	3.600
	低合金电焊条 E43 系列	kg	8.46	0.300	0.600	1.400	2.400	3.600
机械	电动双筒快速卷扬机 50KN	台班	268.39	3.282	3.945	11.482	22.363	28.591
	交流弧焊机(容量 32kV·A)	台班	87.96	0.045	0.073	0.200	0.245	0.499
	电焊条烘干箱 (容积 45×35×45cm)	台班	17.34	0.004	0.007	0.020	0.025	0.050

工作内容:装、拆、移钻架,安卷扬机,串钢丝绳;准备抓具、冲抓、提钻、出渣、清孔等。

单位:10m

定额编号				3-1-239	3-1-240	3-1-241	3-1-242	3-1-243	
项 目				H≤40m					
				砂土	黏土	砂砾	砾石	卵石	
综合单价(元)				5311.31	7065.37	17501.81	28228.67	39128.44	
其中	人工费(元)			2300.12	2944.00	6900.00	10982.50	14340.50	
	材料费(元)			350.66	353.20	493.16	501.62	628.33	
	机械费(元)			1124.56	1689.88	4842.25	8159.41	12238.79	
	管理费(元)			860.62	1164.49	2950.83	4810.36	6679.38	
	利 润(元)			675.35	913.80	2315.57	3774.78	5241.44	
名 称		单位	单价(元)	数 量					
人工	综合人工		工日	115.00	20.001	25.600	60.000	95.500	124.700
	材料	钻头		kg	22.20	15.000	15.000	21.000	21.000
铁件(综合)		kg	4.20	3.600	3.600	3.600	3.600	3.600	
低合金电焊条 E43 系列		kg	8.46	0.300	0.600	1.400	2.400	3.600	
机 械	电动双筒快速卷扬机 50KN		台班	268.39	4.175	6.272	17.975	30.289	45.434
	交流弧焊机(容量 32kV·A)		台班	87.96	0.045	0.073	0.200	0.336	0.499
	电焊条烘干箱 (容积 45×35×45cm)		台班	17.34	0.004	0.007	0.020	0.034	0.050

工作内容:装、拆、移钻架,安卷扬机,串钢丝绳;准备抓具、冲抓、提钻、出渣、清孔等。

单位:10m

定额编号				3-1-244	3-1-245	3-1-246	3-1-247	3-1-248
项 目				H≤50m				
				砂土	黏土	砂砾	砾石	卵石
综合单价(元)				6043.27	9028.83	22025.07	36930.29	55406.74
其中	人工费(元)			2202.37	3392.62	7439.47	12621.25	19006.74
	材料费(元)			350.66	353.20	493.16	501.62	628.33
	机械费(元)			1727.63	2596.77	7425.50	12527.99	18810.59
	管理费(元)			987.61	1505.13	3735.57	6320.00	9503.50
	利 润(元)			775.00	1181.11	2931.37	4959.43	7457.58
名 称		单位	单价(元)	数 量				
人工	综合人工	工日	115.00	19.151	29.501	64.691	109.750	165.276
材料	钻头	kg	22.20	15.000	15.000	21.000	21.000	26.250
	铁件(综合)	kg	4.20	3.600	3.600	3.600	3.600	3.600
	低合金电焊条 E43 系列	kg	8.46	0.300	0.600	1.400	2.400	3.600
机械	电动双筒快速卷扬机 50KN	台班	268.39	6.422	9.651	27.600	46.566	69.920
	交流弧焊机(容量 32kV·A)	台班	87.96	0.045	0.073	0.200	0.336	0.499
	电焊条烘干箱 (容积 45×35×45cm)	台班	17.34	0.004	0.007	0.020	0.034	0.050



## 十二、泥浆制作与运输

工作内容: 1. 泥浆制作: 搭、拆溜槽和工作平台; 拌和泥浆; 倒运护壁泥浆等。

2. 泥浆运输: 泵装、运输、自卸、空回。

单位: 10m<sup>3</sup>

定额编号			3-1-249	3-1-250	3-1-251
项 目			泥浆制作	泥浆运输	
				运距 1km 内	每增加 1km
综合单价(元)			734.04	273.23	66.23
其中	人工费(元)		176.99	43.70	—
	材料费(元)		95.5	—	—
	机械费(元)		263.84	144.93	45.72
	管理费(元)		110.78	47.40	11.49
	利 润(元)		86.93	37.20	9.02
名 称		单 位	单 价(元)	数 量	
人 工	综合人工	工 日	115.00	1.539	0.380
材 料	黏土	m <sup>3</sup>	33.76	1.770	—
	水	m <sup>3</sup>	4.17	8.571	—
机 械	灰浆搅拌机(拌筒容量 200L)	台 班	180.98	0.169	—
	潜水泵(出口直径 100mm)	台 班	29.12	1.000	—
	泥浆泵(出口直径 100mm)	台 班	204.13	1.000	0.150
	泥浆罐车 5000L	台 班	457.23	—	0.250

### 十三、灌注桩混凝土

工作内容:安拆导管、漏斗;灌注混凝土等。

单位:10m<sup>3</sup>

定额编号		3-1-252	3-1-253	3-1-254	
项 目		回旋(旋挖)钻孔	冲击钻孔	冲抓钻孔	
综合单价(元)		<b>5107.07</b>	5319.33	<b>5530.60</b>	
其中	人工费(元)	525.09	547.17	568.56	
	材料费(元)	4087.76	4256.92	4426.09	
	机械费(元)	178.61	186.28	193.96	
	管理费(元)	176.84	184.32	191.62	
	利 润(元)	138.77	144.64	150.37	
名 称		单 位	单 价(元)	数 量	
人 工	综合人工	工日	115.00	4.566	4.758
材 料	预拌水下混凝土 C30	m <sup>3</sup>	335.00	12.120	12.625
	导管	kg	3.20	3.800	3.800
	六角螺栓	kg	7.00	0.413	0.410
	水	m <sup>3</sup>	4.17	3.000	3.000
机 械	履带式起重机(提升质量 15t)	台班	697.69	0.256	0.267

## 十四、人工挖孔桩

工作内容: 1. 人工挖土石;打桩、胀孔;装土石、吊运土石出孔;清理、少量排水;修整孔壁、验平基底、临时支撑及警戒防护等。

2. 挖淤泥流砂,堵漏、防塌。

单位: 10m<sup>3</sup>

定额编号				3-1-255	3-1-256	3-1-257	3-1-258	
项 目				人工挖孔				
				砂(黏)土、砂砾	砾(卵)石	软石	挖淤泥、流砂 增加费	
综合单价(元)				2282.84	2786.91	6165.84	2199.05	
其中	人工费(元)			1035.00	1265.00	2311.50	1334.00	
	材料费(元)			1.50	1.50	185.41	30.00	
	机械费(元)			539.97	658.09	1817.21	163.44	
	管理费(元)			395.79	483.27	1037.54	376.31	
	利 润(元)			310.58	379.23	814.18	295.30	
名 称		单位	单价(元)	数 量				
人 工	综合人工		工日	115.00	9.000	11.000	20.100	11.600
材 料	水		m <sup>3</sup>	4.17	—	3.246	—	
	高压胶皮水管 Φ19-6P-20m		m	4.50	—	0.273	—	
	高压胶皮风管 Φ25-6P-20m		m	5.60	—	0.273	—	
	合金钢钻头		个	10.00	—	1.350	—	
	膨胀水泥		kg	0.47	—	307.200	—	
	六角空心钢(综合)		kg	3.60	—	1.942	—	
	板枋材		m <sup>3</sup>	1500.00	0.001	0.001	0.001	—
	其他材料费		元	—	—	2.740	30.000	
机 械	电动单筒慢速卷扬机 50KN		台班	187.49	2.880	3.510	4.270	—
	风动凿岩机(手持式)		台班	12.23	—	—	1.827	—
	电动修钎机		台班	109.15	—	—	0.050	—
	内燃空气压缩机 (17m <sup>3</sup> /min)		台班	1076.43	—	—	0.914	—
	风动锻钎机		台班	25.47	—	—	0.195	—
	电动单级离心清水泵 (出口直径 50mm)		台班	28.18	—	—	—	5.800

工作内容:1. 现浇土护壁:模板制作、安拆;混凝土浇捣、养护等。

2. 灌注桩混凝土:安拆导管及漏斗;灌注混凝土、养护等。

单位:10m<sup>3</sup>

定额编号				3-1-259	3-1-260
项 目				人工挖孔	
				现浇混凝土护壁	灌注桩混凝土
综合单价(元)				5312.09	4197.29
其中	人工费(元)			1055.70	441.95
	材料费(元)			3435.56	3398.53
	机械费(元)			239.80	109.49
	管理费(元)			325.56	138.58
	利润(元)			255.47	108.74
名 称		单位	单价(元)	数 量	
人工	综合人工	工日	115.00	9.180	3.843
材料	预拌混凝土 C20	m <sup>3</sup>	305.00	10.100	—
	预拌混凝土 C30	m <sup>3</sup>	335.00	—	10.100
	型钢(综合)	kg	3.60	32.000	—
	枕木	m <sup>3</sup>	1459.70	0.059	—
	导管	kg	3.20	—	3.800
	六角螺栓	kg	7.00	—	0.410
	铁件(综合)	kg	4.20	32.100	—
	组合钢模板	kg	3.86	4.901	—
机械	电动单筒慢速卷扬机 50KN	台班	187.49	1.279	0.584

## 十五、灌注桩后注浆

工作内容:送料;浆液制作;注浆、检查、堵孔等。

单位:10m<sup>3</sup>

定额编号				3-1-261	3-1-262	3-1-263
项 目				预留孔注浆		
				水泥浆	水泥水玻璃 双液浆	水泥砂浆
综合单价(元)				557.94	1402.31	555.57
其中	人工费(元)			135.24	163.99	135.24
	材料费(元)			331.40	1133.49	341.80
	机械费(元)			21.16	21.59	12.34
	管理费(元)			39.30	46.64	37.09
	利 润(元)			30.84	36.60	29.10
名 称		单 位	单 价(元)	数 量		
人 工	综合人工		工日	115.00	1.176	1.426
材 料	枕木		m <sup>3</sup>	1459.70	0.008	0.011
	水泥 P.O42.5		t	413.00	0.765	0.441
	水		m <sup>3</sup>	4.17	0.905	0.695
	硅酸钠(水玻璃)		kg	2.34	—	390.000
	磷酸氢二钠		kg	3.00	—	6.600
	预拌水泥砂浆 1:1		m <sup>3</sup>	315.66	—	1.020
机 械	电动灌浆机		台班	25.29	0.121	0.138
	灰浆搅拌机(拌筒容量 200L)		台班	180.98	0.100	0.100
	干混砂浆罐式搅拌机公称储量 (20000L)		台班	226.41	—	0.041

## 十六、截 桩 头

工作内容:1. 凿桩头:截桩头、凿平,弯曲钢筋;桩头、余渣场内运输等。  
2. 机械截桩头:定位、切割、桩头运至 50m 内堆放。

单位:见表

定 额 编 号				3-1-264	3-1-265	3-1-266	3-1-267	
项 目				凿除桩顶钢筋混凝土		机械切割截桩		
				打入桩	钻孔灌注桩	方桩	管桩	
				10m <sup>3</sup>		10 根		
综合单价(元)				7496.69	4117.97	955.55	705.70	
其中	人工费(元)			3474.04	1478.67	305.67	248.29	
	材料费(元)			96.00	48.00	366.00	247.05	
	机械费(元)			1635.17	1331.11	101.34	68.35	
	管理费(元)			1283.94	706.10	102.28	79.57	
	利 润(元)			1007.54	554.09	80.26	62.44	
名 称		单 位	单 价(元)	数 量				
人 工	综合人工		工日	115.00	30.209	12.858	2.658	2.159
	材 料	风镐凿子		根	16.00	6.00	—	—
石料切割锯片		片	36.60	—	—	10.000	6.750	
机 械	电动空气压缩机 9m <sup>3</sup> /min		台班	335.35	4.876	1.945	—	—
	履带式起重机 (提升质量 15t)		台班	697.69	—	0.973	—	—
	岩石切割机 3KW		台班	47.80	—	—	2.120	1.430

## 十七、声测管、钢桩尖

工作内容:声测管:检测管截断、封头;套管制作、焊接;定位、固定等。钢桩尖:钢板矫正、放样、号料、氧气切割、剪断、刨边、焊接、材料成品现场水平搬运。单位:t

定 额 编 号				3-1-268	3-1-269
项 目				声测管	钢桩尖
综合单价(元)				4830.38	8266.25
其中	人工费(元)			645.15	2463.30
	材料费(元)			3758.55	4009.65
	机械费(元)			94.81	475.32
	管理费(元)			185.95	92.71
	利 润(元)			145.92	579.50
名 称		单 位	单 价(元)	数 量	
人 工	综合人工	工 日	115.00	5.610	21.420
材 料	钢板(综合)	kg	3.40	1.000	1060.000
	钢管	kg	3.48	1068.000	—
	低合金电焊条 E43 系列	kg	8.46	3.400	29.330
	铁丝 Φ4.0~2.8	kg	7.50	1.300	—
	氧气	m <sup>3</sup>	3.85	—	9.590
	乙炔气	kg	15.38	—	4.170
	其他材料费	元	—	—	56.460
机 械	交流弧焊机(容量 32kV·A)	台班	87.96	1.057	3.780
	电焊条烘干箱(容积 45×35×45cm)	台班	17.34	0.106	0.378
	剪板机(厚度×宽度 6.3×2000)	台班	209.42	—	0.070
	轨道平车(装载质量 5t)	台班	34.18	—	0.390
	汽车式起重机(提升质量 12t)	台班	773.47	—	0.140

## 第二章 基坑与边坡支护

### 说 明

一、本章定额内容包括钢筋混凝土板桩、地下连续墙、咬合灌注桩、型钢水泥土搅拌墙、锚杆(索)、土钉、喷射混凝土等项目。

二、本章定额适用于黏土、砂土及冲填土等软土层土质情况下桥涵工程的基坑与边坡支护项目,遇其他较硬地层时执行相应项目。

三、本章定额均为打直桩,打斜桩(包括俯打、仰打)斜率在 1:6 以内时,人工乘以系数 1.33,机械乘以系数 1.43。

四、打桩工作平台根据相应的打桩项目打桩机的锤重进行选择,执行本册第一章桩基相关项目。

五、船上打桩项目按两艘船只拼搭、捆绑考虑。压船、组装拆卸船排、桩机等均参照第一章桩基相关项目。

六、打板桩项目均已包括打、拔导向桩内容,不得重复计算。

七、陆上、支架上、船上打桩项目均未包括运桩。

八、地下连续墙成槽的护壁泥浆,是按普通泥浆编制的,若需要重晶石泥浆时,可自行调整。

九、地下连续墙项目未包括泥浆池的制作、拆除,发生时根据施工组织设计另行计算。泥浆使用后的废浆运弃,其费用可另行计算。

十、咬合灌注桩导墙执行地下连续墙导墙相应项目。

十一、砂浆土钉定额钢筋按  $\Phi 10\text{mm}$  以外编制,材料品种、规格不同时允许换算。

十二、边坡支护腰梁、冠梁制作执行本册第三章现浇混凝土小型构件地梁项目。



## 工程量计算规则

一、打钢筋混凝土板桩按桩长度(包括桩尖长度)乘以桩截面面积以体积计算。

二、地下连续墙成槽土方量及浇筑混凝土工程量按连续墙设计截面面积(设计长度乘以宽度)乘以槽深(设计槽深加超深 0.5m)以体积计算;锁口管、接头箱吊拔及清底置换按设计图示连续墙的单元以“段”为单位,其中清底置换按连续墙设计段数计算,锁口管、接头箱吊拔按连续墙段数加 1 段计算。

三、水泥石搅拌墙按设计截面面积乘以设计长度以体积计算;搅拌桩成孔中重复套钻工程量已在项目考虑,不另行计算。如设计与定额掺量不同时可作换算,人工、机械不作调整。

四、咬合灌注桩按设计图示单桩尺寸以体积计算。

五、锚杆和锚索的钻孔、压浆按设计图示长度以米计算,制作、安装按照设计图示主材(钢筋或钢绞线)重量以吨计算,不包括附件重量。

六、砂浆土钉、钢管护坡土钉按照设计图示长度以米计算。

七、喷射混凝土按设计图示尺寸以面积计算;挂网按设计用钢量以吨计算。

## 一、钢筋混凝土板桩

工作内容:混凝土浇筑、捣固、抹平、养生;模板制作、安装、涂脱模剂;模板拆除、修理、整堆等。

单位:见表

定额编号				3-2-1	3-2-2
项 目				预制钢筋混凝土板桩	
				混凝土	模板
				10m <sup>3</sup>	10m <sup>2</sup>
综合单价(元)				<b>4410.42</b>	<b>969.44</b>
其中	人工费(元)			648.03	456.67
	材料费(元)			3471.75	284.26
	机械费(元)			—	16.36
	管理费(元)			162.85	118.87
	利 润(元)			127.79	93.28
名 称		单 位	单 价(元)	数 量	
人 工	综合人工		工日	115.00	5.635
材 料	预拌混凝土 C30		m <sup>3</sup>	335.00	10.100
	水		m <sup>3</sup>	4.17	8.850
	无纺土工布		m <sup>2</sup>	7.14	6.222
	板枋材		m <sup>3</sup>	1500.00	—
	圆钉		kg	5.13	—
	脱模剂		kg	4.32	—
	电		kw·h	0.73	9.486
	模板嵌缝剂		kg	13.60	—
机 械	木工圆锯机(直径 500mm)		台班	26.53	—
	木工平刨床(刨削宽度 500mm)		台班	23.49	—

工作内容:准备工作;打拔导桩、安拆导向夹桩;移动桩架;捆桩、吊桩、就位、打桩、校正;安置或更换衬垫;测量,记录等。 单位:10m<sup>3</sup>

定额编号				3-2-3	3-2-4	3-2-5	3-2-6	3-2-7	3-2-8
项 目				打钢筋混凝土板桩					
				L≤8m			L≤12m		
				陆上	支架上	船上	陆上	支架上	船上
综合单价(元)				3187.58	3803.54	5190.71	2153.60	2631.96	3257.37
其中	人工费(元)			752.10	977.73	1950.52	578.57	752.10	1078.59
	材料费(元)			211.62	212.67	213.72	230.42	231.57	232.71
	机械费(元)			1302.41	1501.30	1485.44	749.14	905.06	1009.54
	管理费(元)			516.30	622.98	863.46	333.65	416.44	524.75
	利 润(元)			405.15	488.86	677.57	261.82	326.79	411.78
名 称		单位	单价(元)	数 量					
人工	综合人工	工日	115.00	6.540	8.502	16.961	5.031	6.540	9.379
主材	钢筋混凝土板桩	m <sup>3</sup>	—	(10.000)	(10.000)	(10.000)	(10.000)	(10.000)	(10.000)
材料	桩帽	kg	5.30	7.070	7.070	7.070	10.600	10.600	10.600
	硬垫木	m <sup>3</sup>	1500.00	0.100	0.100	0.100	0.100	0.100	0.100
	白棕绳 Φ40	kg	9.00	0.900	0.900	0.900	0.900	0.900	0.900
	草纸	kg	6.00	2.500	2.500	2.500	2.500	2.500	2.500
	其他材料费	元	—	1.050	2.100	3.150	1.140	2.290	3.430
机械	履带式起重机 (提升质量 15t)	台班	697.69	0.705	0.813	—	0.374	0.452	—
	轨道式柴油打桩机 (冲击质量 1.2t)	台班	630.28	1.286	1.482	1.960	—	—	—
	轨道式柴油打桩机 (冲击质量 1.8t)	台班	714.79	—	—	—	0.683	0.825	1.090
	木驳船 50t	t.d	2.81	—	—	89.000	—	—	82.000

工作内容:准备工作;打拔导桩、安拆导向夹桩;移动桩架;捆桩、吊桩、就位、打桩、校正;安置或更换衬垫;测量,记录等。 单位:10m<sup>3</sup>

定额编号			3-2-9	3-2-10	3-2-11	
项 目			打钢筋混凝土板桩			
			L≤16m			
			陆上	支架上	船上	
综合单价(元)			<b>1960.12</b>	<b>2565.32</b>	<b>2998.24</b>	
其中	人工费(元)		462.88	601.68	869.40	
	材料费(元)		128.62	129.26	129.90	
	机械费(元)		801.53	1080.10	1410.81	
	管理费(元)		317.75	422.63	497.63	
	利 润(元)		249.34	331.65	390.50	
名 称		单 位	单 价(元)	数 量		
人 工	综合人工	工日	115.00	4.025	5.232	7.560
主 材	钢筋混凝土板桩	m <sup>3</sup>	—	(10.000)	(10.000)	(10.000)
材 料	桩帽	kg	5.30	14.130	14.130	14.130
	硬垫木	m <sup>3</sup>	1500.00	0.020	0.020	0.020
	白棕绳 Φ40	kg	9.00	0.900	0.900	0.900
	草纸	kg	6.00	2.500	2.500	2.500
	其他材料费	元	—	0.630	1.270	1.910
机 械	履带式起重机(提升质量 15t)	台班	697.69	0.528	0.639	—
	履带式柴油打桩机 (冲击质量 2.5t)	台班	820.35	0.528	—	—
	轨道式柴油打桩机 (冲击质量 2.5t)	台班	965.41	—	0.657	0.870
	木驳船 80t	台班	2.58	—	—	105.000

## 二、地下连续墙

工作内容:1. 导墙开挖:挖土、装车、整修;浇捣混凝土基底;沟槽排水等。

2. 现浇导墙:配模单边立模;设置分割板;浇捣混凝土,养护;拆模,清理堆放等。

单位:见表

定额编号				3-2-12	3-2-13	3-2-14
项 目				导墙		
				导墙开挖	现浇混凝土导墙	
					混凝土	模板
				10m <sup>3</sup>	10m <sup>3</sup>	10m <sup>2</sup>
综合单价(元)				563.86	3760.77	730.57
其中	人工费(元)			229.77	421.02	368.92
	材料费(元)			120.99	3150.92	196.19
	机械费(元)			75.98	—	—
	管理费(元)			76.83	105.80	92.17
	利 润(元)			60.29	83.03	72.75
名 称		单 位	单 价(元)	数 量		
人 工	综合人工	工日	115.00	1.998	3.661	3.208
材 料	圆钉	kg	5.13	—	—	0.194
	铁件(综合)	kg	4.20	—	—	9.714
	电	kw·h	0.73	—	3.430	—
	组合钢模板	kg	3.86	—	—	6.232
	钢模支撑	kg	3.20	—	—	3.672
	板枋材	m <sup>3</sup>	1500.00	—	—	0.074
	钢模板连接件	kg	3.20	—	—	1.173
	预拌混凝土 C20	m <sup>3</sup>	305.00	0.384	10.100	—
	其他材料费	元	—	3.870	67.920	3.840
机 械	履带式单斗液压挖掘机 (斗容量 0.6m <sup>3</sup> )	台班	759.81	0.100	—	—

工作内容:机具定位;安放跑板导轨;制浆、输送、循环分离泥浆;钻孔、挖土成槽、护壁、整修测量;场内运输、堆土等。

单位:10m<sup>3</sup>

定额编号				3-2-15	3-2-16	3-2-17	3-2-18	3-2-19	3-2-20
项 目				挖土成槽					
				履带式液压抓斗				二钻一抓	
				15m 以内	25m 以内	35m 以内	45m 以内	25m 以内	35m 以内
<b>综合单价(元)</b>				<b>4927.78</b>	6403.41	<b>7608.98</b>	<b>9257.94</b>	<b>8101.74</b>	<b>9970.87</b>
其中	人工费(元)			1185.42	1338.37	1513.17	1863.69	1489.14	1653.01
	材料费(元)			664.80	664.80	664.80	664.80	771.07	771.07
	机械费(元)			1757.61	2492.22	3280.88	4068.75	3571.73	4698.25
	管理费(元)			739.58	962.63	1204.74	1490.82	1271.80	1596.07
	利 润(元)			580.37	755.39	945.39	1169.88	998.00	1252.47
名 称		单 位	单 价(元)	数 量					
人 工	综合人工	工日	115.00	10.308	11.638	13.158	16.206	12.949	14.374
	护壁泥浆	kg	81.67	7.540	7.540	7.540	7.540	9.080	9.080
材 料	其他材料费	元	—	49.010	49.010	49.010	49.010	29.510	29.510
	自卸汽车 (装载质量 12t)	台班	787.73	0.296	0.421	0.556	0.690	0.421	0.556
机 械	反循环钻机 (60P-45A)	台班	2343.58	—	—	—	—	0.689	0.906
	履带式抓斗成槽机 800mm	台班	2693.82	—	—	—	—	0.417	0.550
	导杆式液压抓斗 成槽机	台班	3977.31	0.293	0.417	0.550	0.683	—	—
	泥浆制作循环设备	台班	1152.89	0.293	0.417	0.550	0.683	0.417	0.550
	超声波测壁机	台班	91.39	0.233	0.233	0.233	0.233	0.233	0.233

工作内容:接头管组装、入槽;拔除、拆卸、冲洗堆放等。

单位:段

定额编号				3-2-21	3-2-22	3-2-23	3-2-24
项 目				接头管吊拔			
				15m 以内	25m 以内	35m 以内	45m 以内
综合单价(元)				5380.49	7036.45	8769.80	10582.69
其中	人工费(元)			1941.09	2504.36	3092.35	3708.87
	材料费(元)			274.19	457.23	640.03	822.23
	机械费(元)			1584.14	2037.73	2520.20	3029.45
	管理费(元)			885.89	1141.43	1410.43	1693.34
	利 润(元)			695.18	895.70	1106.79	1328.80
名 称		单位	单价(元)	数 量			
人工	综合人工	工日	115.00	16.879	21.777	26.890	32.251
	钢丝绳	kg	7.00	0.135	0.203	0.271	0.339
	锁口管	kg	5.13	51.910	86.530	121.140	155.751
材料	水	m <sup>3</sup>	4.17	1.667	2.857	4.000	5.000
	履带式起重机 (提升质量 15t)	台班	697.69	1.693	2.180	2.696	3.238
机械	锁口管顶升机	台班	508.13	0.793	1.017	1.258	1.516

工作内容:接头箱组装、入槽;拔除、拆卸、冲洗堆放等。

单位:段

定额编号				3-2-25	3-2-26	3-2-27	3-2-28
项 目				接头箱吊拔			
				15m 以内	25m 以内	35m 以内	45m 以内
综合单价(元)				5370.54	6943.90	8754.67	10830.08
其中	人工费(元)			1944.88	2504.36	3092.35	3708.87
	材料费(元)			258.76	364.68	624.90	1069.62
	机械费(元)			1584.14	2037.73	2520.20	3029.45
	管理费(元)			886.84	1141.43	1410.43	1693.34
	利 润(元)			695.92	895.70	1106.79	1328.80
名 称		单 位	单 价(元)	数 量			
材 料	综合人工	工日	115.00	16.912	21.777	26.890	32.251
	钢丝绳	kg	7.00	0.244	0.366	0.488	0.610
	接头箱	kg	5.00	50.020	70.040	120.960	208.900
机 械	水	m <sup>3</sup>	4.17	1.667	2.857	4.000	5.000
	履带式起重机 (提升质量 15t)	台班	697.69	1.693	2.180	2.696	3.238
	锁口管顶升机	台班	508.13	0.793	1.017	1.258	1.516



工作内容:1. 清底置换:地下墙接缝清刷;空压机吹气搅拌吸泥;清底置换等。

2. 浇注混凝土:浇捣架就位;导管安拆;混凝土浇注;吸泥浆入池等。

单位:见表

定额编号				3-2-29	3-2-30		
项 目				浇捣混凝土连续墙			
				清底置换		浇注混凝土	
				段		10m <sup>3</sup>	
综合单价(元)				4263.96	5120.47		
其中	人工费(元)			1460.73	668.15		
	材料费(元)			236.68	3976.71		
	机械费(元)			1319.58	121.47		
	管理费(元)			698.69	198.43		
	利润(元)			548.28	155.71		
名 称		单位	单价(元)	数 量			
人	综合人工	工日	115.00	12.702	5.810		
材	水	m <sup>3</sup>	4.17	—	5.710		
	护壁泥浆	m <sup>3</sup>	81.67	2.500	—		
	预拌水下混凝土 C25	m <sup>3</sup>	325.00	—	11.938		
	其他材料费	元	—	32.500	73.050		
机	履带式起重机 (提升质量 15t)	台班	697.69	1.035	0.127		
	电动空气压缩机(排气量 1m <sup>3</sup> /min)	台班	52.30	2.240	—		
	泥浆泵(出口直径 100mm)	台班	204.13	2.353	0.161		

### 三、咬合灌注桩

工作内容:桩机移位;成孔、固壁;混凝土灌注、养护;套管压拔等。

单位:10m<sup>3</sup>

定额编号				3-2-31	3-2-32
项 目				咬合灌注桩	
				成孔	灌注混凝土
综合单价(元)				4133.17	2610.42
其中	人工费(元)			819.15	530.73
	材料费(元)			44.10	47.72
	机械费(元)			2003.82	1238.48
	管理费(元)			709.41	444.60
	利 润(元)			556.69	348.89
名 称		单 位	单 价(元)	数 量	
人 工	综合人工		工日	115.00	7.123
材 料	预拌水下混凝土 C25		m <sup>3</sup>	325.00	—
	铁件(综合)		kg	4.20	10.500
	枕木		m <sup>3</sup>	1459.70	—
	导管		kg	3.20	—
	六角螺栓		kg	7.00	—
	其他材料费		元	—	—
机 械	钻孔咬合桩机		台班	1725.95	1.070
	电动多级离心清水泵 (出口直径 100mm 扬程 120m 下)		台班	159.61	0.984
	履带式起重机(提升质量 15t)		台班	697.69	—
				0.511	0.511

## 四、型钢水泥土搅拌墙

工作内容:钻机移位;钻进;浆液制作、运输、压浆;搅拌、成桩;型钢插拔等。

单位:见表

定额编号				3-2-33	3-2-34	3-2-35
项 目				三轴水泥土 搅拌墙水泥掺 量 20%	水泥掺量 每增减 1%	插拔型钢
				10m <sup>3</sup>	10m <sup>3</sup>	t
综合单价(元)				2404.36	<b>79.04</b>	<b>1414.28</b>
其中	人工费(元)			211.83	—	136.85
	材料费(元)			1565.53	79.04	986.35
	机械费(元)			367.27	—	158.58
	管理费(元)			145.53	—	74.24
	利 润(元)			114.20	—	58.26
名 称		单 位	单 价(元)	数 量		
人 工	综合人工		工日	115.00	1.842	—
材 料	型钢(综合)		kg	3.60	—	—
	低合金电焊条 E43 系列		kg	8.46	—	—
	水泥 P.O42.5		t	413.00	3.672	0.183
	枕木		m <sup>3</sup>	1459.70	0.005	—
	氧气		m <sup>3</sup>	3.85	—	—
	乙炔气		kg	15.38	—	—
	水		m <sup>3</sup>	4.17	10.000	0.830
机 械	液压机 2000KN		台班	364.17	—	—
	挤压式灰浆输送泵 (输送量 3m <sup>3</sup> /h)		台班	197.95	0.129	—
	三轴搅拌桩机 850mm		台班	2092.76	0.129	—
	灰浆搅拌机(拌筒容量 200L)		台班	180.98	0.129	—
	履带式起重机(提升质量 40t)		台班	1230.33	—	—
	交流弧焊机(容量 32kV·A)		台班	87.96	—	—
	立式油压千斤顶(起重量200t)		台班	11.51	—	—
	电动空气压缩机 (排气量 10m <sup>3</sup> /min)		台班	375.36	0.129	—
	电焊条烘干箱 (容积 45×35×45cm)		台班	17.34	—	—
			台班	17.34	—	0.007

## 五、锚杆(索)

工作内容:1. 锚杆(索)钻孔压浆:搭拆操作平台、坡面清理、定位、钻孔、压浆等。

2. 锚杆(索)制作、安装:制作、安装、锚索张拉锚固。

3. 锚墩、承压板制作、安装:制作、安装、锚固、防锈处理等。

单位:见表

定额编号				3-2-36	3-2-37	3-2-38	3-2-39	3-2-40	
项 目				锚杆		锚索			
				钻孔压浆	制作安装	钻孔压浆	制作安装	锚墩、承压板制作、安装	
				10m	t	10m	t	10个	
综合单价(元)				1533.33	7784.29	2066.06	16156.24	3038.20	
其中	人工费(元)			421.71	2778.29	477.48	4243.62	1612.07	
	材料费(元)			91.00	3632.10	124.45	8561.85	703.12	
	机械费(元)			574.03	88.26	862.95	999.31	—	
	管理费(元)			250.23	720.36	336.85	1317.55	405.11	
	利 润(元)			196.36	565.28	264.33	1033.91	317.90	
名 称		单位	单价(元)	数 量					
人工	综合人工		工日	115.00	3.667	24.159	4.152	36.901	14.018
材 料	圆木桩		m <sup>3</sup>	1500.00	0.010	—	0.010	—	—
	板枋材		m <sup>3</sup>	1500.00	—	—	—	—	0.050
	石油沥青 10#		kg	4.10	—	—	—	—	19.000
	速凝剂		kg	13.00	1.000	—	2.000	—	—
	钢筋 Φ10 以外		kg	2.90	—	1091.000	—	—	—
	钢筋 Φ10 以内		kg	2.93	—	—	—	51.500	—
	钢绞线(综合)		t	7000.00	—	—	—	1.030	—
	钢板(综合)		kg	3.40	—	38.570	—	—	98.280
	波纹管		kg	6.00	—	—	—	36.900	—
	钢绞线群锚		套	12.50	—	—	—	8.601	—
	铁件(综合)		kg	4.20	—	—	—	19.330	12.700
	防锈漆		kg	12.30	—	—	—	—	1.000
	聚氯乙烯软管 D20×2.5		m	2.00	—	—	—	233.900	—
	垫圈(综合)		kg	7.00	—	33.460	—	—	—
	扩孔钻头		个	485.00	0.020	—	0.020	—	—
	合金刀片		片	16.50	0.500	—	—	—	—
	低合金电焊条 E43 系列		kg	8.46	—	2.930	—	8.710	—
	预拌混凝土 C30		m <sup>3</sup>	335.00	—	0.179	—	—	0.428
	预拌水泥砂浆 1:1		m <sup>3</sup>	315.66	0.130	—	0.220	—	—
	水		m <sup>3</sup>	4.17	0.352	—	—	—	—
其他材料费		元	—	2.550	18.090	4.300	249.370	7.050	

续前

名 称		单 位	单 价(元)	数 量				
机 械	工程地质液压钻机	台班	619.17	0.784	—	1.180	—	—
	电动修钎机	台班	109.15	0.164	—	0.250	—	—
	电动空气压缩机 (排气量10m <sup>3</sup> /min)	台班	375.36	0.181	—	0.267	—	—
	气动灌浆机	台班	11.15	0.146	—	0.250	—	—
	汽车式起重机(提升质量 8t)	台班	681.25	—	0.037	—	—	—
	电动单筒慢速卷扬机 10KN	台班	175.23	—	0.138	—	1.454	—
	钢筋切断机(直径 40mm)	台班	42.81	—	0.132	—	—	—
	钢筋弯曲机(直径 40mm)	台班	26.23	—	0.179	—	—	—
	交流弧焊机(容量 32kV·A)	台班	87.96	—	0.318	—	0.626	—
	半自动切割机(厚度 100mm)	台班	88.45	—	—	—	0.154	—
	预应力钢筋拉伸机 (拉伸力650KN)	台班	26.28	—	—	—	3.446	—
	高压油泵(压力 80MPa)	台班	173.97	—	—	—	3.358	—
	电焊条烘干箱 (容积 45×35×45cm)	台班	17.34	—	0.032	—	0.063	—
	干混砂浆罐式搅拌机公称 储量(20000L)	台班	226.41	0.005	—	0.009	—	—

## 六、土 钉

工作内容:搭拆操作平台、选眼位、打眼、洗眼;土钉制作、安装;调制砂浆、灌浆、封口等。

单位:10m

定 额 编 号				3-2-41	3-2-42	
项 目				砂浆土钉	钢管护坡土钉	
综合单价(元)				418.46	414.45	
其中	人工费(元)			152.84	221.84	
	材料费(元)			148.40	40.79	
	机械费(元)			33.60	36.12	
	管理费(元)			46.85	64.83	
	利 润(元)			36.77	50.87	
名 称		单 位	单 价(元)	数 量		
人 工	综合人工		工日	115.00	1.329	
主 材	镀锌钢管 DN65		m	—	(10.200)	
材 料	水泥 P.O 42.5		kg	0.41	30.500	
	板枋材		m <sup>3</sup>	1500.00	0.010	
	中砂		m <sup>3</sup>	120.00	0.040	
	钢筋 φ10 以外		kg	2.90	31.290	
	钢板(综合)		kg	3.40	5.890	
	合金钢钻头		个	10.00	0.300	
	水		m <sup>3</sup>	4.17	0.381	
	其他材料费		元	—	0.740	0.610
机 械	风动凿岩机(气腿式)		台班	14.32	0.312	
	电动空气压缩机(排气量 10m <sup>3</sup> /min)		台班	375.36	0.060	
	气动灌浆机		台班	11.15	0.026	0.172
	灰浆搅拌机(拌筒容量 200L)		台班	180.98	0.009	0.189
	电动修钎机		台班	109.15	0.043	—

## 七、喷射混凝土

工作内容:钢筋网制作、挂网、绑扎点焊;基层清理、喷射混凝土、收回弹料、找平面层等。

单位:见表

定额编号				3-2-43	3-2-44	3-2-45	3-2-46	3-2-47	
项 目				喷射混凝土挂网制作安装 t	喷射混凝土支护无筋 (斜面)		喷射混凝土支护有筋 (斜面)		
					初喷	每增 1cm	初喷	每增 1cm	
					100m <sup>2</sup>				
综合单价(元)				5345.98	5349.85	807.16	6201.25	915.49	
其中	人工费(元)			1289.15	1824.48	196.65	2280.57	245.18	
	材料费(元)			3111.69	1944.01	369.58	1944.01	369.58	
	机械费(元)			253.33	526.81	105.44	658.50	131.70	
	管理费(元)			387.63	590.88	75.92	738.59	94.71	
	利润(元)			304.18	463.67	59.57	579.58	74.32	
名 称		单位	单价(元)	数 量					
人工	综合人工		工日	115.00	11.210	15.865	1.710	19.831	2.132
材 料	钢筋 Φ10 以内		kg	2.93	1020.000	—	—	—	—
	低合金电焊条 E43 系列		kg	8.46	10.200	—	—	—	—
	镀锌铁丝 Φ1.2~0.7		kg	7.50	0.800	—	—	—	—
	喷射混凝土 1 : 2.5 : 2		m <sup>3</sup>	330.00	—	5.750	1.100	5.750	1.100
	高压胶皮风管 Φ25-6P-20m		m	5.60	—	1.500	0.200	1.500	0.200
其他材料费		元	—	30.800	38.110	5.460	38.110	5.460	
机 械	钢筋调直机 40mm		台班	37.24	0.165	—	—	—	—
	钢筋切断机(直径 40mm)		台班	42.81	0.157	—	—	—	—
	交流弧焊机(容量 32kV·A)		台班	87.96	2.681	—	—	—	—
	混凝土湿喷机 5m <sup>3</sup> /h		台班	355.21	—	0.755	0.151	0.944	0.189
	电动空气压缩机 (排气量10m <sup>3</sup> /min)		台班	375.36	—	0.689	0.138	0.861	0.172
电焊条烘干箱 (容积 45×35×45cm)		台班	17.34	0.268	—	—	—	—	

## 第三章 现浇混凝土构件

### 说 明

一、本章定额包括垫层、基础、承台、墩(台)帽、墩(台)身、支撑梁及横梁、墩(台)盖、拱桥、梁、板、挡墙、小型构件、桥面铺装、桥头搭板、桥涵支架、挂篮、混凝土输送及泵管安拆使用、复合模板和定型钢模等项目。

二、本章定额适用于桥涵工程现浇各种混凝土构筑物。

三、本章项目均未包括预埋铁件,如设计要求预埋铁件时,执行其他分册相关项目。

四、本章项目毛石混凝土的块石含量为 15%,如与设计不同时可以换算,但人工、机械不作调整。

五、承台分有底模及无底模两种,应按不同的施工方法执行本章相应项目。

六、项目混凝土按常用强度等级列出,如设计要求不同时可以换算。

七、钢纤维混凝土中的钢纤维含量,如设计含量不同时可以换算。

八、本章项目模板按部位取定了木模、工具式钢模(除防撞护栏采用定型模外),并结合桥梁实际情况综合了不分部位的复合模板与定型钢模项目。

九、定型钢模板数量包括配件在内,接缝的橡胶板费用已摊入定型钢模板单价中。

十、现浇梁、板等模板项目均已包括铺筑底模内容,但不包括支架部分,如发生时执行本章有关项目。

十一、桥梁支架不包括底模及地基加固。

十二、挂篮与 0 号块扇形支架场外运输费用另行计算。

十三、Y 形等异形柱模板按柱式墩台身模板项目,人工、机械数量乘以系数 1.2,方木数量乘以系数 1.05。



十四、采用沥青混合料铺装桥面时,执行第二册《市政道路工程》相应项目,铺装面积在  $800\text{m}^2$  内的,人工、机械乘以系数 1.5。

十五、项目中预拌混凝土单价均已包括添加剂、搅拌、运输。如采用泵车(天泵、拖泵)泵送,其泵送费并入预拌混凝土单价内。

海南省建设标准定额站

# 工程量计算规则

一、混凝土工程量按设计尺寸以实体体积计算(不包括空心板、梁的空心体积),不扣除钢筋、铁丝、铁件、预留压浆孔道和螺栓所占的体积。

二、模板工程量按模板接触混凝土的面积计算。

三、现浇混凝土墙、板上单孔面积在  $0.3\text{m}^2$  以内的孔洞不予扣除,洞侧壁模板面积亦不再计算,单孔面积在  $0.3\text{m}^2$  以上时应予扣除,洞侧壁模板面积并入墙、板模板工程量之内计算。

四、桥涵拱盔、支架空间体积计算:

(一)桥涵拱盔体积按起拱线以上弓形侧面积乘以(桥宽+2m)计算;

(二)桥涵支架体积为结构底到原地面(水上支架为水上支架平台顶面)平均高度乘以纵向距离再乘以(桥宽+2m)计算。

五、支架堆载预压按设计要求计算,设计未规定时按支架承载的梁体设计重量乘以系数 1.1 计算。

六、装配式钢支架定额只含万能杆件摊销量,其使用费( $t \cdot d$ )另行计算,使用天数按批准的施工组织设计中工期计算,工程量按每立方米空间体积 125kg 计算。

七、满堂式钢管支架定额只含搭拆,使用费( $t \cdot d$ )另行计算,使用天数按批准的施工组织设计中工期计算,工程量按每立方米空间体积 50kg 计算(包括扣件等)。

八、0号块扇形支架安拆工程量按顶面梁宽计算。边跨采用挂篮施工时,其合拢段扇形支架的安拆工程量按梁宽的 50% 计算。

九、项目的挂篮形式为自锚式无压重钢挂篮,钢挂篮重量按设计要求确定。推移工程量按挂篮重量乘以推移距离以“ $t \cdot m$ ”计算。

十、混凝土输送及泵管安拆使用:

(一)混凝土固定泵输送按混凝土相应定额子目的混凝土数量以体积计算,若采用多级输送时,工程量应分级计算。

(二)泵管安拆按实际需要的长度以米计算。

(三)泵管使用以延长米“ $m \cdot d$ ”为单位计算。

## 一、垫层

工作内容:1. 碎石:安放流槽;碎石装运、找平等。

2. 混凝土;混凝土浇筑、捣固、抹平、养护等。

3. 模板:模板制作、安装、涂脱模剂;模板拆除、修理、整堆等。

单位:见表

定额编号		3-3-1	3-3-2	3-3-3		
项 目		垫层				
		碎石	混凝土	模板		
		10m <sup>3</sup>		10m <sup>2</sup>		
综合单价(元)		2504.90	3672.28	370.05		
其中	人工费(元)	675.86	402.50	155.02		
	材料费(元)	1525.92	3089.26	139.74		
	机械费(元)	—	—	3.98		
	管理费(元)	169.84	101.15	39.96		
	利 润(元)	133.28	79.37	31.35		
名 称		单 位	单 价(元)	数 量		
人 工	综合人工	工日	115.00	5.877	3.500	1.348
材 料	预拌混凝土 C20	m <sup>3</sup>	305.00	—	10.100	—
	碎石 50~80	m <sup>3</sup>	120.00	10.200	—	—
	碎石 30~50	m <sup>3</sup>	120.00	2.516	—	—
	水	m <sup>3</sup>	4.17	—	2.100	—
	板枋材	m <sup>3</sup>	1500.00	—	—	0.079
	圆钉	kg	5.13	—	—	1.973
	脱模剂	kg	4.32	—	—	1.000
	模板嵌缝剂	kg	13.60	—	—	0.500
机 械	木工圆锯机(直径 500mm)	台班	26.53	—	—	0.150

## 二、混凝土基础

工作内容:1. 混凝土:装、运、抛块石;混凝土浇筑、捣固、抹平、养护等。

2. 模板:模板制作、安装、涂脱模剂;模板拆除、修理、整堆等。

单位:见表

定额编号			3-3-4	3-3-5	3-3-6		
项 目			混凝土基础				
			毛石混凝土	混凝土	模板		
			10m <sup>3</sup>		10m <sup>2</sup>		
综合单价(元)			4268.92	3892.87	434.05		
其中	人工费(元)		800.40	338.33	209.07		
	材料费(元)		3109.54	3402.80	131.21		
	机械费(元)		—	—	—		
	管理费(元)		201.14	85.02	52.54		
	利 润(元)		157.84	66.72	41.23		
名 称		单 位	单 价(元)	数 量			
人 工	综合人工		工日	115.00	6.960	2.942	1.818
材 料	预拌混凝土 C30		m <sup>3</sup>	335.00	8.587	10.100	—
	块石		m <sup>3</sup>	88.00	2.430	—	—
	无纺土工布		m <sup>2</sup>	7.14	1.279	1.279	—
	水		m <sup>3</sup>	4.17	1.659	1.659	—
	电		kw·h	0.73	4.114	4.457	—
	组合钢模板		kg	3.86	—	—	5.900
	钢支撑		kg	5.40	—	—	2.320
	钢模板连接件		kg	3.20	—	—	12.050
	板枋材		m <sup>3</sup>	1500.00	—	—	0.030
	圆钉		kg	5.13	—	—	0.240
脱模剂		kg	4.32	—	—	1.000	
模板嵌缝剂		kg	13.60	—	—	0.500	

### 三、混凝土承台

工作内容:1. 混凝土:混凝土浇筑、捣固、抹平、养护等。

2. 模板:模板制作、安装、涂脱模剂;模板拆除、修理、整堆等。

单位:见表

定额编号				3-3-7	3-3-8	3-3-9
项 目				承台		
				混凝土	模板(无底模)	模板(有底模)
				10m <sup>3</sup>	10m <sup>2</sup>	
综合单价(元)				4005.25	499.18	946.60
其中	人工费(元)			414.23	259.79	330.17
	材料费(元)			3405.23	122.87	335.04
	机械费(元)			—	—	92.03
	管理费(元)			104.10	65.29	106.10
	利 润(元)			81.69	51.23	83.26
名 称		单 位	单 价(元)	数 量		
人 工	综合人工	工 日	115.00	3.602	2.259	2.871
材 料	预拌混凝土 C30	m <sup>3</sup>	335.00	10.100	—	—
	无纺土工布	m <sup>2</sup>	7.14	2.615	—	—
	水	m <sup>3</sup>	4.17	—	—	—
	板枋材	m <sup>3</sup>	1500.00	—	0.036	0.208
	圆钉	kg	5.13	—	0.450	0.990
	脱模剂	kg	4.32	—	1.000	1.000
	铁件(综合)	kg	4.20	—	—	1.630
	钢支撑	kg	5.40	—	4.640	—
	组合钢模板	kg	3.86	—	5.900	—
	钢模板连接件	kg	3.20	—	2.380	—
	电	kw·h	0.73	4.190	—	—
	模板嵌缝剂	kg	13.60	—	0.500	0.500
机 械	履带式起重机(提升质量 15t)	台班	697.69	—	—	0.127
	木工圆锯机(直径 500mm)	台班	26.53	—	—	0.129

## 四、混凝土墩(台)帽

工作内容:1. 混凝土:混凝土浇筑、捣固、抹平、养护等。

2. 模板:模板制作、安装、涂脱模剂;模板拆除、修理、整堆等。

单位:见表

定额编号				3-3-10	3-3-11	3-3-12	3-3-13	
项 目				墩帽		台帽		
				混凝土	模板	混凝土	模板	
				10m <sup>3</sup>	10m <sup>2</sup>	10m <sup>3</sup>	10m <sup>2</sup>	
综合单价(元)				4164.90	1101.53	4145.68	1129.91	
其中	人工费(元)			514.40	423.32	501.17	410.90	
	材料费(元)			3419.79	305.88	3419.74	361.35	
	机械费(元)			—	125.97	—	119.69	
	管理费(元)			129.27	138.04	125.94	133.34	
	利 润(元)			101.44	108.32	98.83	104.63	
名 称		单位	单价(元)	数 量				
人 工	综合人工		工日	115.00	4.473	3.681	4.358	3.573
	材 料	预拌混凝土 C30		m <sup>3</sup>	335.00	10.100	—	10.100
无纺土工布		m <sup>2</sup>	7.14	2.350	—	2.058	—	
水		m <sup>3</sup>	4.17	3.665	—	4.179	—	
板枋材		m <sup>3</sup>	1500.00	—	0.195	—	0.234	
电		kw·h	0.73	5.790	—	5.638	—	
圆钉		kg	5.13	—	1.390	—	0.800	
脱模剂		kg	4.32	—	1.000	—	1.000	
模板嵌缝剂		kg	3.86	—	0.500	—	0.500	
机 械	履带式起重机 (提升质量 15t)		台班	697.69	—	0.175	—	0.166
	木工圆锯机(直径 500mm)		台班	26.53	—	0.146	—	0.146

## 五、混凝土墩(台)身

工作内容:1. 混凝土:混凝土浇筑、捣固、抹平、养护等。

2. 模板:模板制作、安装、涂脱模剂;模板拆除、修理、整堆等。

单位:见表

定额编号				3-3-14	3-3-15	3-3-16	3-3-17	3-3-18	3-3-19	
项 目				轻型桥台		实体式桥台		拱桥墩身		
				混凝土	模板	混凝土	模板	混凝土	模板	
				10m <sup>3</sup>	10m <sup>2</sup>	10m <sup>3</sup>	10m <sup>2</sup>	10m <sup>3</sup>	10m <sup>2</sup>	
综合单价(元)				4339.61	865.71	4097.85	932.99	4141.52	948.90	
其中	人工费(元)			645.84	322.92	484.96	410.90	516.81	365.36	
	材料费(元)			3404.11	259.91	3395.39	160.94	3392.93	341.34	
	机械费(元)			—	95.31	—	122.10	—	54.08	
	管理费(元)			162.30	105.10	121.87	133.94	129.87	105.41	
	利 润(元)			127.36	82.47	95.63	105.11	101.91	82.71	
名 称		单位	单价(元)	数 量						
人 工	综合人工		工日	115.00	5.616	2.808	4.217	3.573	4.494	3.177
	材 料	预拌混凝土 C30		m <sup>3</sup>	335.00	10.100	—	10.100	—	10.100
板枋材		m <sup>3</sup>	1500.00	—	0.161	—	0.032	—	0.171	
无纺土工布		m <sup>2</sup>	7.14	0.396	—	0.405	—	0.316	—	
水		m <sup>3</sup>	4.17	2.850	—	1.171	—	0.880	—	
电		kw·h	0.73	8.076	—	5.638	—	4.800	—	
圆钉		kg	5.13	—	0.480	—	0.100	—	0.820	
铁件(综合)		kg	4.20	—	1.150	—	7.920	—	16.550	
脱模剂		kg	4.32	—	1.000	—	1.000	—	1.000	
模板嵌缝剂		kg	13.60	—	0.500	—	0.500	—	0.500	
组合钢模板		kg	3.86	—	—	—	5.900	—	—	
钢模板连接件		kg	3.20	—	—	—	2.380	—	—	
钢支撑		kg	5.40	—	—	—	4.640	—	—	
尼龙帽		个	3.60	—	—	—	3.500	—	—	
机 械	履带式起重机 (提升质量 15t)		台班	697.69	—	0.132	—	0.175	—	0.068
	木工圆锯机 (直径 500mm)		台班	26.53	—	0.121	—	—	—	0.250

工作内容:1. 混凝土:混凝土浇筑、捣固、抹平、养护等。

2. 模板:模板制作、安装、涂脱模剂;模板拆除、修理、整堆等。

单位:见表

定额编号			3-3-20	3-3-21	3-3-22	3-3-23
项 目			拱桥台身		柱式墩台身	
			混凝土	模板	混凝土	模板
			10m <sup>3</sup>	10m <sup>2</sup>	10m <sup>3</sup>	10m <sup>2</sup>
综合单价(元)			4173.62	1171.16	4467.61	1434.36
其中	人工费(元)		538.20	355.01	699.66	666.54
	材料费(元)		3394.04	509.79	3454.16	188.94
	机械费(元)		—	101.58	—	193.26
	管理费(元)		135.25	114.74	175.82	216.07
	利润(元)		106.13	90.04	137.97	169.55
名 称		单位	单价(元)		数 量	
人	综合人工	工日	115.00	4.680	3.087	6.084
材	预拌混凝土 C30	m <sup>3</sup>	335.00	10.100	—	10.100
	无纺土工布	m <sup>2</sup>	7.14	0.434	—	—
	塑料薄膜	m <sup>2</sup>	2.50	—	—	21.475
	水	m <sup>3</sup>	4.17	0.850	—	2.804
	电	kw·h	0.73	5.333	—	7.238
	板枋材	m <sup>3</sup>	1500.00	—	0.296	—
	圆钉	kg	5.13	—	1.430	—
	铁件(综合)	kg	4.20	—	11.270	—
	脱模剂	kg	4.32	—	1.000	—
	模板嵌缝剂	kg	13.60	—	0.500	—
	组合钢模板	kg	3.86	—	—	5.900
	钢模板连接件	kg	3.20	—	—	2.380
	钢支撑	kg	5.40	—	—	8.690
	尼龙帽	个	3.60	—	—	3.570
机	履带式起重机 (提升质量 15t)	台班	697.69	—	0.141	—
	木工圆锯机(直径 500mm)	台班	26.53	—	0.121	—



## 六、混凝土支撑梁及横梁

工作内容: 1. 混凝土: 混凝土浇筑、捣固、抹平、养护等。

2. 模板: 模板制作、安装、涂脱模剂; 模板拆除、修理、整堆等。

单位: 见表

定额编号				3-3-24	3-3-25	3-3-26	3-3-27	
项 目				支撑梁		横梁		
				混凝土	模板	混凝土	模板	
				10m <sup>3</sup>	10m <sup>2</sup>	10m <sup>3</sup>	10m <sup>2</sup>	
<b>综合单价(元)</b>				<b>4104.81</b>	<b>971.83</b>	<b>4028.47</b>	<b>994.12</b>	
其中	人工费(元)			439.30	372.60	414.58	374.67	
	材料费(元)			3468.48	329.13	3427.95	313.05	
	机械费(元)			—	71.10	—	95.52	
	管理费(元)			110.40	111.50	104.18	118.16	
	利润(元)			86.63	87.50	81.76	92.72	
名 称		单位	单价(元)	数 量				
人	综合人工		工日	115.00	3.820	3.240	3.605	3.258
材	预拌混凝土 C30		m <sup>3</sup>	335.00	10.100	—	10.100	—
	无纺土工布		m <sup>2</sup>	7.14	5.175	—	2.589	—
	水		m <sup>3</sup>	4.17	10.784	—	5.492	—
	板枋材		m <sup>3</sup>	1500.00	—	0.209	—	0.194
	圆钉		kg	5.13	—	0.880	—	2.130
	脱模剂		kg	4.32	—	1.000	—	1.000
	电		kw·h	0.73	4.190	—	4.190	—
	模板嵌缝剂		kg	13.60	—	0.500	—	0.500
机	履带式起重机 (提升质量 15t)		台班	697.69	—	0.097	—	0.132
	木工圆锯机(直径 500mm)		台班	26.53	—	0.129	—	0.129

## 七、混凝土墩(台)盖梁

工作内容:1. 混凝土:混凝土浇筑、捣固、抹平、养护等。

2. 模板:模板制作、安装、涂脱模剂;模板拆除、修理、整堆等。

单位:见表

定额编号			3-3-28	3-3-29	3-3-30	3-3-31		
项 目			墩盖梁		台盖梁			
			混凝土	模板	混凝土	模板		
			10m <sup>3</sup>	10m <sup>2</sup>	10m <sup>3</sup>	10m <sup>2</sup>		
综合单价(元)			4158.09	1158.13	4139.79	1275.17		
其中	人工费(元)		514.40	517.50	501.17	569.25		
	材料费(元)		3412.98	117.99	3413.85	128.43		
	机械费(元)		—	200.58	—	222.42		
	管理费(元)		129.27	180.45	125.94	198.95		
	利 润(元)		101.44	141.61	98.83	156.12		
名 称		单位	单价(元)	数 量				
人 工	综合人工		工日	115.00	4.473	4.500	4.358	4.950
材 料	预拌混凝土 C30		m <sup>3</sup>	335.00	10.100	—	10.100	—
	无纺土工布		m <sup>2</sup>	7.14	1.604	—	1.638	—
	水		m <sup>3</sup>	4.17	3.297	—	3.486	—
	板枋材		m <sup>3</sup>	1500.00	—	0.033	—	0.040
	组合钢模板		kg	3.86	—	5.900	—	5.900
	钢支撑		kg	5.40	—	4.640	—	4.640
	钢模板连接件		kg	3.20	—	2.380	—	2.380
	电		kw·h	0.73	5.867	—	5.638	—
	圆钉		kg	5.13	—	0.310	—	0.200
	铁件(综合)		kg	4.20	—	0.080	—	0.200
	脱模剂		kg	4.32	—	1.000	—	1.000
模板嵌缝剂		kg	13.60	—	0.500	—	0.500	
机 械	履带式起重机 (提升质量 15t)		台班	697.69	—	0.277	—	0.307
	木工圆锯机(直径 500mm)		台班	26.53	—	0.276	—	0.310

## 八、混凝土拱桥

工作内容:1. 混凝土:混凝土浇筑、捣固、抹平、养护等。

2. 模板:模板制作、安装、涂脱模剂;模板拆除、修理、整堆等。

单位:见表

定额编号				3-3-32	3-3-33	3-3-34	3-3-35	3-3-36	3-3-37
项 目				拱座		拱肋		拱上构件	
				混凝土	模板	混凝土	模板	混凝土	模板
				10m <sup>3</sup>	10m <sup>2</sup>	10m <sup>3</sup>	10m <sup>2</sup>	10m <sup>3</sup>	10m <sup>2</sup>
综合单价(元)				4542.90	1943.11	4873.67	1267.38	5122.75	1417.97
其中	人工费(元)			784.88	1113.66	964.28	681.03	1100.90	765.90
	材料费(元)			3406.00	314.42	3476.91	267.33	3528.09	308.56
	机械费(元)			—	10.74	—	9.37	—	—
	管理费(元)			197.24	282.56	242.32	173.50	276.66	192.47
	利 润(元)			154.78	221.73	190.16	136.15	217.10	151.04
名 称		单位	单价(元)	数 量					
人 工	综合人工	工日	115.00	6.825	9.684	8.385	5.922	9.573	6.660
材 料	预拌混凝土 C30	m <sup>3</sup>	335.00	10.100	—	10.100	—	10.100	—
	无纺土工布	m <sup>2</sup>	7.14	1.086	—	—	—	8.999	—
	塑料薄膜	m <sup>2</sup>	2.50	—	—	26.555	—	—	—
	水	m <sup>3</sup>	4.17	2.070	—	4.400	—	15.790	—
	板枋材	m <sup>3</sup>	1500.00	—	0.189	—	0.168	—	0.196
	铁件(综合)	kg	4.20	—	1.380	—	—	—	—
	圆钉	kg	5.13	—	2.730	—	0.820	—	0.670
	脱模剂	kg	4.32	—	1.000	—	1.000	—	1.000
	电	kw·h	0.73	8.381	—	11.886	—	19.848	—
	模板嵌缝剂	kg	13.60	—	0.500	—	0.500	—	0.500
机 械	木工圆锯机 (直径 500mm)	台班	26.53	—	0.405	—	0.353	—	—

工作内容:1. 混凝土:混凝土浇筑、捣固、抹平、养护等。

2. 模板:模板制作、安装、涂脱模剂;模板拆除、修理、整堆等。

单位:见表

定额编号				3-3-38	3-3-39
项 目				板拱	
				混凝土	模板
综合单价(元)				4590.82	1310.66
其中	人工费(元)			786.60	625.14
	材料费(元)			3451.43	272.61
	机械费(元)			—	91.50
	管理费(元)			197.67	180.09
	利润(元)			155.12	141.32
名 称		单位	单价(元)	数 量	
人工	综合人工	工日	115.00	6.840	5.436
材料	预拌混凝土 C30	m <sup>3</sup>	335.000	10.100	—
	无纺土工布	m <sup>2</sup>	7.14	5.180	—
	水	m <sup>3</sup>	4.17	5.200	—
	板枋材	m <sup>3</sup>	1500.00	—	0.172
	圆钉	kg	5.13	—	0.680
	脱模剂	kg	4.32	—	1.000
	电	kw·h	0.73	12.686	—
机械	模板嵌缝剂	kg	13.60	—	0.500
	履带式起重机(提升质量 15t)	台班	697.69	—	0.121
	木工圆锯机(直径 500mm)	台班	26.53	—	0.267

## 九、混凝土梁

工作内容: 1. 混凝土: 混凝土浇筑、捣固、抹平、养护等。

2. 模板: 模板制作、安装、涂脱模剂; 模板拆除、修理、整堆等。

单位: 见表

定额编号				3-3-40	3-3-41	3-3-42	3-3-43	3-3-44	3-3-45	
项 目				现浇混凝土 0 号块件		悬浇混凝土箱梁		支架上现浇混凝土箱梁		
				混凝土	模板	混凝土	模板	混凝土	模板	
				10m <sup>3</sup>	10m <sup>2</sup>	10m <sup>3</sup>	10m <sup>2</sup>	10m <sup>3</sup>	10m <sup>2</sup>	
综合单价(元)				<b>5120.25</b>	<b>2666.12</b>	<b>5486.04</b>	<b>2185.09</b>	<b>5270.41</b>	<b>1711.09</b>	
其中	人工费(元)			803.97	1288.58	1050.30	1031.90	888.15	775.22	
	材料费(元)			3955.70	464.53	3964.68	423.22	3983.93	389.55	
	机械费(元)			—	231.33	—	184.44	—	137.13	
	管理费(元)			202.04	381.95	263.94	305.67	223.19	229.27	
	利 润(元)			158.54	299.73	207.12	239.86	175.14	179.92	
名 称		单 位	单 价(元)	数 量						
人 工	综合人工		工日	115.00	6.991	11.205	9.133	8.973	7.723	6.741
	材 料	预拌混凝土 C40		m <sup>3</sup>	385.00	10.100	—	10.100	—	10.100
无纺土工布		m <sup>2</sup>	7.14	2.150	—	2.637	—	2.813	—	
中厚钢板 15mm 以内		kg	3.40	4.000	—	5.000	—	7.000	—	
水		m <sup>3</sup>	4.17	4.505	—	5.502	—	5.828	—	
板枋材		m <sup>3</sup>	1500.00	—	0.293	—	0.269	—	0.245	
铁件(综合)		kg	4.20	—	1.480	—	0.740	—	1.430	
圆钉		kg	5.13	—	1.500	—	1.070	—	0.960	
脱模剂		kg	4.32	—	1.000	—	1.000	—	1.000	
电		kw·h	0.73	26.667	—	23.848	—	37.324	—	
模板嵌缝剂		kg	13.60	—	0.500	—	0.050	—	0.500	
机 械	履带式起重机 (提升质量 15t)		台班	697.69	—	0.287	—	0.229	—	0.170
	木工圆锯机 (直径 500mm)		台班	26.53	—	1.172	—	0.930	—	0.698

附注: 当箱梁内模无法拆除时, 按无法拆除的模板工程量每 10m<sup>2</sup> 增加板方材 0.3m<sup>3</sup>。

工作内容:1. 混凝土:混凝土浇筑、捣固、抹平、养护等。

2. 模板:模板制作、安装、涂脱模剂;模板拆除、修理、整堆等。

单位:见表

定额编号				3-3-46	3-3-47	3-3-48	3-3-49
项 目				实心板梁		空心板梁	
				混凝土	模板	混凝土	模板
				10m <sup>3</sup>	10m <sup>2</sup>	10m <sup>3</sup>	10m <sup>2</sup>
综合单价(元)				4351.65	870.20	4586.09	1380.51
其中	人工费(元)			545.10	423.32	655.62	651.02
	材料费(元)			3562.08	113.86	3636.42	263.89
	机械费(元)			—	98.83	—	119.86
	管理费(元)			136.98	131.22	164.76	193.72
	利润(元)			107.49	102.97	129.29	152.02
名 称		单位	单价(元)	数 量			
人	综合人工	工日	115.00	4.740	3.681	5.701	5.661
材	预拌混凝土 C30	m <sup>3</sup>	335.00	10.100	—	10.100	—
	无纺土工布	m <sup>2</sup>	7.14	1.942	—	2.767	—
	塑料薄膜	m <sup>2</sup>	2.50	59.755	—	85.143	—
	水	m <sup>3</sup>	4.17	1.995	—	2.710	—
	板枋材	m <sup>3</sup>	1500.00	—	0.029	—	0.164
	组合钢模板	kg	3.86	—	5.900	—	—
	钢支撑	kg	5.40	—	4.640	—	—
	钢模板连接件	kg	3.20	—	2.380	—	—
	电	kw·h	0.73	9.600	—	12.343	—
	圆钉	kg	5.13	—	0.740	—	1.320
	脱模剂	kg	4.32	—	1.000	—	1.000
模板嵌缝剂	kg	13.60	—	0.500	—	0.500	
机	履带式起重机 (提升质量 15t)	台班	697.69	—	0.141	—	0.141
	木工圆锯机(直径 500mm)	台班	26.53	—	0.017	—	0.810

## 十、混凝土板

工作内容: 1. 混凝土: 混凝土浇筑、捣固、抹平、养护等。

2. 模板: 模板制作、安装、涂脱模剂; 模板拆除、修理、整堆等。

单位: 见表

定额编号				3-3-50	3-3-51	3-3-52	3-3-53
项 目				矩形实体连续板		矩形空心连续板	
				混凝土	模板	混凝土	模板
				10m <sup>3</sup>	10m <sup>2</sup>	10m <sup>3</sup>	10m <sup>2</sup>
综合单价(元)				4407.00	561.00	4452.27	944.47
其中	人工费(元)			665.85	227.70	679.31	400.55
	材料费(元)			3442.51	107.89	3468.29	244.54
	机械费(元)			—	85.11	—	82.66
	管理费(元)			167.33	78.61	170.71	121.43
	利 润(元)			131.31	61.69	133.96	95.29
名 称		单位	单价(元)	数 量			
人	综合人工	工日	115.00	5.790	1.980	5.907	3.483
材 料	预拌混凝土 C30	m <sup>3</sup>	335.00	10.100	—	10.100	—
	无纺土工布	m <sup>2</sup>	7.14	4.439	—	5.170	—
	水	m <sup>3</sup>	4.17	4.410	—	9.240	—
	板枋材	m <sup>3</sup>	1500.00	—	0.027	—	0.147
	组合钢模板	kg	3.86	—	5.900	—	—
	钢支撑	kg	5.40	—	4.640	—	—
	钢模板连接件	kg	3.20	—	2.380	—	—
	电	kw·h	0.73	12.229	—	12.800	—
	铁件(综合)	kg	4.20	—	—	—	2.600
	圆钉	kg	5.13	—	0.160	—	0.390
	脱模剂	kg	4.32	—	1.000	—	1.100
	模板嵌缝剂	kg	13.60	—	0.500	—	0.500
机 械	履带式起重机 (提升质量 15t)	台班	697.69	—	0.121	—	0.107
	木工圆锯机(直径 500mm)	台班	26.53	—	0.026	—	0.302

## 十一、混凝土挡墙

工作内容:1. 混凝土:混凝土浇筑、捣固、抹平、养护等。

2. 模板:模板制作、安装、涂脱模剂;模板拆除、修理、整堆等。

单位:见表

定额编号				3-3-54	3-3-55	3-3-56	3-3-57	
项 目				挡墙墙身		挡墙压顶		
				混凝土	模板	混凝土	模板	
				10m <sup>3</sup>	10m <sup>2</sup>	10m <sup>3</sup>	10m <sup>2</sup>	
<b>综合单价(元)</b>				<b>4039.50</b>	<b>716.79</b>	<b>3707.21</b>	<b>826.31</b>	
其中	人工费(元)			444.13	284.63	168.48	411.47	
	材料费(元)			3396.18	167.06	3463.17	221.82	
	机械费(元)			—	94.89	—	5.85	
	管理费(元)			111.61	95.37	42.34	104.87	
	利 润(元)			87.58	74.84	33.22	82.30	
名 称		单位	单价(元)	数 量				
人 工	综合人工		工日	115.00	3.862	2.475	1.465	3.578
	材 料	预拌混凝土 C30		m <sup>3</sup>	335.00	10.100	—	10.100
无纺土工布		m <sup>2</sup>	7.14	0.328	—	6.273	—	
水		m <sup>3</sup>	4.17	1.260	—	7.455	—	
组合钢模板		kg	3.86	—	5.900	—	—	
钢模板连接件		kg	3.20	—	2.380	—	—	
钢支撑		kg	5.40	—	5.580	—	—	
铁件(综合)		kg	4.20	—	10.140	—	—	
板枋材		m <sup>3</sup>	1500.00	—	0.026	—	0.140	
圆钉		kg	5.13	—	0.190	—	2.305	
脱模剂		kg	4.32	—	1.000	—	—	
模板嵌缝剂		kg	13.60	—	0.500	—	—	
电		kw·h	0.73	6.971	—	5.200	—	
尼龙帽		个	3.60	—	3.570	—	—	
机 械	履带式起重机 (提升质量 15t)		台班	697.69	—	0.136	—	—
	木工圆锯机(直径 500mm)		台班	26.53	—	—	—	0.117
	木工平刨床 (刨削宽度 501mm)		台班	23.49	—	—	—	0.117



## 十二、混凝土小型构件

工作内容: 1. 混凝土: 混凝土浇筑、捣固、抹平、养护等。

2. 模板: 模板制作、安装、涂脱模剂; 模板拆除、修理、整堆等。

单位: 见表

定额编号				3-3-58	3-3-59	3-3-60	3-3-61	3-3-62	3-3-63
项 目				楼梯		防撞护栏		立柱、端柱、灯柱	
				混凝土	模板	混凝土	模板	混凝土	模板
				10m <sup>3</sup>	10m <sup>2</sup>	10m <sup>3</sup>	10m <sup>2</sup>	10m <sup>3</sup>	10m <sup>2</sup>
综合单价(元)				3862.37	1914.14	4788.66	880.67	7000.54	1277.55
其中	人工费(元)			302.34	1152.30	951.28	454.37	2282.18	687.24
	材料费(元)			3424.43	98.52	3410.73	72.95	3694.80	261.21
	机械费(元)			—	101.15	—	103.26	—	14.41
	管理费(元)			75.98	314.99	239.06	140.13	573.51	176.32
	利 润(元)			59.62	247.18	187.59	109.96	450.05	138.37
名 称	单 位	单 价(元)		数 量					
人 工	综合人工	工日	115.00	2.629	10.020	8.272	3.951	19.845	5.976
材 料	预拌混凝土 C30	m <sup>3</sup>	335.00	10.100	—	10.100	—	10.100	—
	无纺土工布	m <sup>2</sup>	7.14	1.004	—	0.738	—	—	—
	塑料薄膜	m <sup>2</sup>	2.50	—	—	—	—	100.000	—
	圆钉	kg	5.13	—	0.260	—	—	—	0.970
	组合钢模板	kg	3.86	—	2.968	—	—	—	—
	钢模板连接件	kg	3.20	—	1.097	—	—	—	—
	钢模支撑	kg	3.20	—	1.788	—	—	—	—
	水	m <sup>3</sup>	4.17	7.256	—	2.825	—	14.700	—
	板枋材	m <sup>3</sup>	1500.00	—	0.051	—	—	—	0.150
	定型钢模板	kg	5.20	—	—	—	11.890	—	—
	铁件(综合)	kg	4.20	—	—	—	—	—	4.790
	脱模剂	kg	4.32	—	—	—	1.000	—	1.000
	模板嵌缝剂	kg	13.60	—	—	—	0.500	—	0.500
电	kw·h	0.73	4.800	—	13.943	—	—	—	
机 械	履带式起重机 (提升质量 15t)	台班	697.69	—	0.127	—	0.148	—	—
	木工圆锯机 (直径 500mm)	台班	26.53	—	0.264	—	—	—	0.543
	木工平刨床(刨 削宽度 500mm)	台班	23.49	—	0.236	—	—	—	—

工作内容:1. 混凝土:混凝土浇筑、捣固、抹平、养护等。

2. 模板:模板制作、安装、涂脱模剂;模板拆除、修理、整堆等。

单位:见表

定额编号				3-3-64	3-3-65
项 目				地梁、侧石、缘石	
				混凝土	模板
				10m <sup>3</sup>	10m <sup>2</sup>
综合单价(元)				6374.25	679.60
其中	人工费(元)			2005.72	311.54
	材料费(元)			3468.96	224.03
	机械费(元)			—	2.97
	管理费(元)			504.04	79.04
	利润(元)			395.53	62.02
名 称		单位	单价(元)	数 量	
人工	综合人工	工日	115.00	17.441	2.709
材料	预拌混凝土 C30	m <sup>3</sup>	335.000	10.100	—
	无纺土工布	m <sup>2</sup>	7.14	5.177	—
	水	m <sup>3</sup>	4.17	8.915	—
	板枋材	m <sup>3</sup>	1500.00	—	0.139
	圆钉	kg	5.13	—	0.860
	脱模剂	kg	4.32	—	1.000
	模板嵌缝剂	kg	13.60	—	0.500
	电	kw·h	0.73	15.505	—
机械	木工圆锯机(直径 500mm)	台班	26.53	—	0.112

### 十三、桥面铺装

工作内容:混凝土浇筑、捣固、抹平、养护等。

单位:10m<sup>3</sup>

定额编号			3-3-66	3-3-67	3-3-68	
项 目			桥面混凝土铺筑		伸缩缝钢纤维 混凝土	
			人行道	车行道		
综合单价(元)			4173.55	4294.14	7425.79	
其中	人工费(元)		341.67	367.77	386.17	
	材料费(元)		3678.64	3761.43	6866.43	
	机械费(元)		—	—	—	
	管理费(元)		85.86	92.42	97.04	
	利 润(元)		67.38	72.52	76.15	
名 称		单 位	单 价(元)	数 量		
人 工	综合人工		工日	115.00	2.971	3.198
材 料	预拌混凝土 C30		m <sup>3</sup>	335.00	10.100	10.100
	预拌混凝土 C40		m <sup>3</sup>	385.00	—	—
	无纺土工布		m <sup>2</sup>	7.14	31.070	31.070
	钢纤维		kg	5.20	—	—
	板枋材		m <sup>3</sup>	1500.00	0.007	0.017
	水		m <sup>3</sup>	4.17	13.580	29.400
	脱模剂		kg	4.32	0.060	0.150
	电		kw·h	0.73	7.543	8.571
模板嵌缝剂		kg	13.60	0.030	0.080	

## 十四、混凝土桥头搭板

工作内容:1. 混凝土:混凝土浇筑、捣固、抹平、养护等。

2. 模板:模板制作、安装、涂脱模剂;模板拆除、修理、整堆等。

单位:见表

定额编号				3-3-69	3-3-70		
项 目				搭板			
				混凝土		模板	
				10m <sup>3</sup>		10m <sup>2</sup>	
综合单价(元)				<b>4129.69</b>	<b>501.06</b>		
其中	人工费(元)			463.11	308.66		
	材料费(元)			3458.87	53.24		
	机械费(元)			—	0.50		
	管理费(元)			116.38	77.69		
	利 润(元)			91.33	60.97		
名 称		单 位	单 价(元)	数 量			
人 工	综合人工		115.00	4.027	2.684		
材 料	预拌混凝土 C30		335.000	10.100	—		
	无纺土工布		7.14	6.667	—		
	板枋材		1500.00	—	0.015		
	脱模剂		4.32	—	0.525		
	水		4.17	4.410	—		
	组合钢模板		3.86	—	3.248		
	电		0.73	12.840	—		
	模板嵌缝剂		13.60	—	0.250		
	钢模支撑		3.20	—	2.556		
	钢模板连接件		3.20	—	1.226		
圆钉		5.13	—	0.084			
机 械	木工圆锯机(直径 500mm)		26.53	—	0.010		
	木工平刨床(刨削宽度 501mm)		23.49	—	0.010		

## 十五、桥涵支架

工作内容:1. 支架预压:黄砂装袋、堆载、卸装、清理等。  
2. 木支架拱盔:支架制作、安装、拆除等。

单位:见表

定额编号				3-3-71	3-3-72	3-3-73	3-3-74	3-3-75	
项 目				支架预压 10t	拱涵	拱桥	木支架	木垛	
					木拱盔		100m <sup>3</sup> 空间体积		
					100m <sup>3</sup> 空间体积				
综合单价(元)				815.98	17703.45	15219.76	7594.98	7629.97	
其中	人工费(元)			310.50	9626.54	6982.80	3426.89	2960.10	
	材料费(元)			307.60	1215.38	3999.09	1761.75	971.39	
	机械费(元)			40.47	1756.32	763.61	600.19	1636.78	
	管理费(元)			88.20	2860.51	1946.67	1012.01	1155.20	
	利 润(元)			69.21	2244.70	1527.59	794.14	906.50	
名 称		单位	单价(元)	数 量					
人 工	综合人工		工日	115.00	2.700	83.709	60.720	29.799	25.740
材 料	原木		m <sup>3</sup>	1500.00	—	—	0.846	0.240	—
	板枋材		m <sup>3</sup>	1500.00	—	0.706	1.533	0.886	0.607
	圆钉		kg	5.13	—	3.510	1.870	3.740	—
	扒钉		kg	5.20	—	26.610	80.960	10.300	11.710
	中砂		m <sup>3</sup>	120.00	1.530	—	—	—	—
尼龙编织袋		只	3.10	40.000	—	—	—	—	
机 械	木工圆锯机(直径 500mm)		台班	26.53	—	4.532	1.275	1.900	—
	履带式起重机(提升质量 15t)		台班	697.69	0.058	2.345	1.046	0.788	2.346

工作内容:1. 钢管支架:平整场地;搭拆钢管支架;材料堆放、木支架拱盔、支架制作、安装、拆除等。

2. 装配式钢支架:安装、拆除、清理等。

3. 扇形支架:制作、安装、拆除、清理等。

4. 防撞墙悬挑支架:准备工作;焊接固定;搭拆支架,铺脚手板,安全网等。

单位:见表

定额编号			3-3-76	3-3-77	3-3-78	3-3-79	3-3-80	
项 目			满堂式 钢管支架	装配式 钢管支架	0号块扇形 支架制作	0号块扇形 支架安拆	防撞墙 悬挑支架	
			100m <sup>3</sup> 空间体积		t	m	10m	
综合单价(元)			2703.17	12628.02	8563.42	18502.38	2263.81	
其中	人工费(元)		1799.87	6817.55	2350.26	2584.97	1074.33	
	材料费(元)		96.06	290.75	4324.36	13432.86	381.04	
	机械费(元)		—	1699.72	576.26	914.87	225.48	
	管理费(元)		452.31	2140.39	735.43	879.51	326.64	
	利 润(元)		354.93	1679.61	577.11	690.17	256.32	
名 称		单位	单价(元)		数 量			
人	综合人工	工日	115.00	15.651	59.283	20.437	22.478	9.342
材	扇形支架	t	4100.00	—	—	—	3.252	—
	原木	m <sup>3</sup>	1500.00	—	—	—	—	0.060
	脚手架钢管	kg	3.48	19.360	—	—	—	—
	脚手架钢管底座	个	2.50	0.310	—	—	—	—
	钢管脚手架扣件	个	4.50	6.203	—	—	—	—
	型钢(综合)	kg	3.60	—	—	1060.000	—	17.000
	焊接钢管(综合)	kg	3.48	—	—	—	—	2.000
	硬垫木	m <sup>3</sup>	1500.00	—	—	—	—	0.003
	六角螺栓	kg	7.00	—	—	—	—	17.200
	低合金电焊条 E43 系列	kg	8.46	—	—	40.229	8.190	10.640
	铁丝 φ4.0~2.8	kg	7.50	—	—	—	—	1.000
	安全网	m <sup>2</sup>	1.80	—	—	—	—	0.260
	万能杆件	t	4615.00	—	0.063	—	—	—
	乙炔气	kg	15.38	—	—	1.379	1.161	—
	氧气	m <sup>3</sup>	3.85	—	—	3.860	3.250	—
	防锈漆	kg	12.30	—	—	5.790	—	—
	调和漆	kg	15.20	—	—	3.540	—	—
油漆溶剂油	kg	9.00	—	—	0.770	—	—	
机	交流弧焊机(容量 32kV·A)	台班	87.96	—	—	5.217	1.062	2.514
	汽车式起重机(提升质量 8t)	台班	681.25	—	2.495	0.159	—	—
	汽车式起重机(提升质量 16t)	台班	873.79	—	—	—	0.938	—
	电焊条烘干箱(容积 45×35×45cm)	台班	17.34	—	—	0.522	0.106	0.251

## 十六、挂篮制作、安拆、推移

工作内容:制作、安装、推移、拆除、清理等。

单位:见表

定额编号				3-3-81	3-3-82	3-3-83
项 目				挂篮制作	挂篮安拆	挂篮推移
				t		t.m
综合单价(元)				9310.83	1901.85	25.55
其中	人工费(元)			2760.35	125.24	4.95
	材料费(元)			4363.03	1020.49	4.76
	机械费(元)			655.46	483.22	9.40
	管理费(元)			858.39	152.91	3.61
	利 润(元)			673.60	119.99	2.83
名 称		单 位	单 价(元)	数 量		
人 工	综合人工		工日 115.00	24.003	1.089	0.043
材 料	挂篮		t 3300.00	—	0.300	—
	型钢(综合)		kg 3.60	1060.000	—	1.000
	乙炔气		kg 15.38	1.379	0.357	—
	氧气		m <sup>3</sup> 3.85	3.860	1.000	—
	低合金电焊条 E43 系列		kg 8.46	44.800	2.500	—
	聚四氟乙烯板		kg 8.00	—	—	0.020
	黄油		kg 10.00	—	—	0.100
	防锈漆		kg 12.30	5.790	—	—
	调和漆		kg 15.20	3.540	—	—
	油漆溶剂油		kg 9.00	0.770	—	—
	履带式起重机(提升质量 25t)		台班 758.10	0.097	—	—
	汽车式起重机(提升质量 75t)		台班 3047.14	—	0.110	—
	电动双筒慢速卷扬机 50KN		台班 212.47	—	0.368	0.029
	普通车床 (工件直径×长度 630×2000)		台班 217.35	0.096	—	—
	龙门刨床 (刨削宽度 mm长度 1000×3000)		台班 372.17	0.096	—	—
	立式钻床(钻孔直径 50mm)		台班 20.35	0.096	—	—
	交流弧焊机(容量 32kV·A)		台班 87.96	5.835	0.327	—
	立式油压千斤顶(起重量 100t)		台班 10.20	—	3.972	0.317
	电焊条烘干箱(容积 45×35×45cm)		台班 17.34	0.584	0.033	—

## 十七、混凝土输送及泵管安拆使用

工作内容:机械就位;混凝土输送、清理等。

单位:m<sup>3</sup>

定额编号				3-3-84	3-3-85
项 目				混凝土输送	
				固定泵	起重机配料斗
综合单价(元)				21.46	45.57
其中	人工费(元)			—	7.48
	材料费(元)			0.40	—
	机械费(元)			14.54	23.98
	管理费(元)			3.65	7.91
	利 润(元)			2.87	6.20
名 称		单位	单价(元)	数 量	
人工	综合人工	工日	115.00	—	0.065
材 料	水	m <sup>3</sup>	4.17	0.095	—
机 械	混凝土输送泵(输送量 45m <sup>3</sup> /h)	台班	855.07	0.017	—
	汽车式起重机(提升质量 12t)	台班	773.47	—	0.031



工作内容:泵管安拆、清洗、整理、堆放。

单位:见表

定额编号				3-3-86	3-3-87	3-3-88	3-3-89
项 目				垂直泵管		水平泵管	
				安拆	使用	安拆	使用
				m	m·d	m	m·d
综合单价(元)				38.70	0.20	12.02	0.20
其中	人工费(元)			24.04	—	6.90	—
	材料费(元)			3.35	0.20	1.49	0.20
	机械费(元)			0.37	—	0.37	—
	管理费(元)			6.13	—	1.83	—
	利润(元)			4.81	—	1.43	—
名 称		单位	单价(元)	数 量			
人	综合人工	工日	115.00	0.209	—	0.060	—
材	脚手架钢管	kg	3.48	0.097	—	0.050	—
	钢管脚手架扣件	个	4.50	0.383	—	0.015	—
	垫片	个	0.15	0.788	—	0.765	—
	防锈漆	kg	12.30	0.007	—	0.004	—
	泵管	m	27.60	0.010	—	0.010	—
	方卡	只	2.10	0.387	—	0.383	—
	泵管使用	m·d	0.20	—	1.000	—	1.000
机	载重汽车(装载质量 4t)	台班	372.46	0.001	—	0.001	—

## 十八、复合模板和定型钢模

工作内容:复合模板及支撑制作;模板安装、涂刷隔离剂、脱模剂;模板拆除、修理、整堆等。

单位:10m<sup>2</sup>

定额编号				3-3-90	3-3-91
项 目				复合模板	定型钢模
综合单价(元)				676.03	868.51
其中	人工费(元)			242.19	262.43
	材料费(元)			223.80	286.25
	机械费(元)			70.01	139.54
	管理费(元)			78.46	101.02
	利 润(元)			61.57	79.27
名 称		单位	单价(元)	数 量	
人 工	综合人工	工日	115.00	2.106	2.282
材 料	板枋材	m <sup>3</sup>	1500.00	0.072	0.005
	钢筋 Φ10 以内	kg	2.93	—	0.300
	定型钢模板	kg	5.20	—	35.409
	焊接钢管(综合)	kg	3.48	—	3.000
	钢丝绳	kg	7.00	—	7.600
	铁件(综合)	kg	4.20	—	5.300
	半硬塑料管 Φ32	m	4.77	—	1.030
	脱模剂	kg	4.32	—	0.600
	安全网	m <sup>2</sup>	1.80	—	0.188
	复合模板	m <sup>2</sup>	31.88	2.468	—
	钢支撑	kg	5.40	4.754	—
	圆钉	kg	5.13	0.179	—
	隔离剂	kg	8.60	1.000	—
	镀锌铁丝 Φ1.2~0.7	kg	7.50	0.018	—
塑料黏胶带	卷	4.50	0.400	—	
机 械	木工圆锯机(直径 500mm)	台班	26.53	0.009	—
	履带式起重机(提升质量 15t)	台班	697.69	0.100	0.200

## 第四章 预制混凝土构件

### 说 明

- 一、本章定额包括预制梁、柱、板、拱桥构件及小型构件等项目。
- 二、构件预制定额适用于现场制作的预制构件。
- 三、本章项目均未包括预埋铁件,可按设计用量执行相应项目。
- 四、预制构件项目未包括胎、地模,需要时执行本章有关项目。
- 五、安装预制构件,应根据施工现场具体情况采用合理的施工方法,执行相应项目。
- 六、除安装梁分陆上、水上安装外,其他构件安装均未考虑船上吊装,发生时可增计船只费用。
- 七、预应力桁架梁预制套用桁架拱拱片子目,构件安装执行板拱项目,人工、机械乘以系数 1.2。
- 八、预制构件场内运输定额适用于除小型构件外的预制混凝土构件。小型构件指单件混凝土体积小于或等于  $0.05\text{m}^3$  的构件,其场内(150m 内)运输已包括在项目。
- 九、双导梁安装构件项目不包括导梁的安拆及使用,执行装配式钢支架项目,工程量按实计算。
- 十、构件运输过程中,如遇路桥限载(限高)而发生的加固、扩宽等费用及交通管理部门收取的相关费用,另行计算。
- 十一、预制构件安装定额中均未考虑脚手架,如需要时执行第十一册《措施项目》相应项目。

# 工程量计算规则

## 一、混凝土工程量计算：

(一)预制空心构件按设计图尺寸扣除空心体积,以实体积计算。空心板梁的堵头板体积不计入工程量内,其消耗量已在项目考虑;

(二)预制空心板梁,采用橡胶囊做内模时,考虑其压缩变形因素,可增加混凝土数量,当梁长在 16m 以内时,可按设计计算体积增加 7%,若梁长大于 16m 时,则按增加 9%计算。如设计图注明已考虑橡胶囊变形时,不得再增加计算;

(三)预应力混凝土构件的封锚混凝土数量并入构件混凝土工程量计算。

## 二、模板工程量计算：

(一)预制构件中预应力混凝土构件及 T 形梁、I 形梁、双曲拱、桁架拱等构件均按模板接触混凝土的面积(包括侧模、底模)计算;

(二)灯柱、端柱、栏杆等小型构件按平面投影面积计算;

(三)预制构件中非预应力构件按模板接触混凝土的面积计算,不包括胎、地模;

(四)空心板梁中空心部分,本定额均采用橡胶囊抽拔,其摊销量已包括在项目内,不再计算空心部分模板工程量;

(五)空心板中空心部分,可按模板接触混凝土的面积计算工程量。

三、安装、运输预制构件以立方米为计量单位的,均按构件混凝土实体积(不包括空心部分)计算。

四、驳船不包括进出场费,其费用可另行计算。

# 一、预制混凝土梁

## 1. 预制 T 形梁

工作内容:1. 混凝土:混凝土浇筑、捣固、抹平、养护等。

2. 模板:模板制作、安装、涂脱模剂;模板拆除、修理、整堆等。

3. 构件安装:吊装机具移动就位;组装、拆卸船排;打拔缆风桩;安拆卷扬机及索具;构件安装、就位、固定等。 单位:见表

定额编号				3-4-1	3-4-2	3-4-3	3-4-4	3-4-5
项 目				T 形梁		陆上安装 T 形梁		
				混凝土	模板	L≤20m	L≤30m	L≤40m
				10m <sup>3</sup>	10m <sup>2</sup>	10m <sup>3</sup>		
<b>综合单价(元)</b>				<b>4867.96</b>	<b>1120.78</b>	<b>1308.51</b>	<b>1842.11</b>	<b>1938.18</b>
其中	人工费(元)			609.16	494.73	141.57	134.44	127.65
	材料费(元)			3985.59	281.79	—	—	—
	机械费(元)			—	84.48	761.79	1137.29	1210.41
	管理费(元)			153.08	145.56	227.01	319.59	336.25
	利 润(元)			120.13	114.22	178.14	250.79	263.87
名 称		单 位	单 价(元)	数 量				
人 工	综合人工	工日	115.00	5.297	4.302	1.231	1.169	1.110
材 料	预拌混凝土 C40	m <sup>3</sup>	385.00	10.100	—	—	—	—
	无纺土工布	m <sup>2</sup>	7.14	4.817	—	—	—	—
	水	m <sup>3</sup>	4.17	11.580	—	—	—	—
	板枋材	m <sup>3</sup>	1500.00	—	0.160	—	—	—
	电	kw·h	0.73	19.733	—	—	—	—
	圆钉	kg	5.13	—	0.190	—	—	—
	铁件(综合)	kg	4.20	—	7.070	—	—	—
	脱模剂	kg	4.32	—	1.000	—	—	—
	模板嵌缝剂	kg	13.60	—	0.500	—	—	—
机 械	履带式起重机(提升质量 15t)	台班	697.69	—	0.097	—	—	—
	木工圆锯机(直径 500mm)	台班	26.53	—	0.336	—	—	—
	木工平刨床(刨削宽度 500mm)	台班	23.49	—	0.336	—	—	—
	汽车式起重机(提升质量 75t)	台班	3047.14	—	—	0.250	—	—
	汽车式起重机(提升质量 125t)	台班	7953.06	—	—	—	0.143	—
	汽车式起重机(提升质量 150t)	台班	8234.10	—	—	—	—	0.147

工作内容:同上

单位:10m<sup>3</sup>

定额编号				3-4-6	3-4-7
项 目				水上安装 T 形梁	
				L≤20m	L≤30m
综合单价(元)				5284.95	5676.30
其中	人工费(元)			1111.02	1080.08
	材料费(元)			241.06	241.06
	机械费(元)			2371.13	2672.24
	管理费(元)			875.06	942.96
	利 润(元)			686.68	739.96
名 称		单位	单价(元)	数 量	
人工	综合人工	工日	115.00	9.661	9.392
材 料	原木	m <sup>3</sup>	1500.00	0.002	0.002
	板枋材	m <sup>3</sup>	1500.00	0.035	0.035
	扒钉	kg	5.20	3.635	3.635
	圆钉	kg	5.13	0.009	0.009
	钢丝绳	kg	7.00	21.910	21.910
	白棕绳 Φ40	kg	9.00	1.471	1.471
机 械	电动双筒慢速卷扬机 50KN	台班	212.47	3.264	—
	电动双筒慢速卷扬机 100KN	台班	303.35	—	2.955
	电动单筒快速卷扬机 10KN	台班	173.47	6.520	5.900
	木驳船 80t	t.d	2.58	159.130	—
	木驳船 120t	t.d	2.60	—	216.115
	履带式起重机(提升质量 15t)	台班	697.69	0.195	0.273

## 2. 预制 I 形梁

工作内容:1. 混凝土:混凝土浇筑、捣固、抹平、养护等。

2. 模板:模板制作、安装、涂脱模剂;模板拆除、修理、整堆等。

3. 构件安装:吊装机具移动就位;组装、拆卸船排;打拔缆风桩;安拆卷扬机及索具;构件安装、就位、固定等。 单位:见表

定额编号			3-4-8	3-4-9	3-4-10	3-4-11		
项 目			I 形梁		陆上安装 I 形梁			
			混凝土	模板	L≤20m	L≤30m		
			10m <sup>3</sup>	10m <sup>2</sup>	10m <sup>3</sup>			
综合单价(元)			4866.61	947.21	972.32	1241.52		
其中	人工费(元)		633.31	451.38	156.29	148.58		
	材料费(元)		3949.26	270.92	—	—		
	机械费(元)		—	15.51	514.97	708.53		
	管理费(元)		159.15	117.33	168.69	215.39		
	利 润(元)		124.89	92.07	132.37	169.02		
名 称		单位	单价(元)		数 量			
材 料	综合人工		工日	115.00	5.507	3.925	1.359	1.292
	预拌混凝土 C40		m <sup>3</sup>	385.00	10.100	—	—	—
	无纺土工布		m <sup>2</sup>	7.14	2.698	—	—	—
	水		m <sup>3</sup>	4.17	8.350	—	—	—
	电		kw·h	0.73	9.143	—	—	—
	板枋材		m <sup>3</sup>	1500.00	—	0.151	—	—
	圆钉		kg	5.13	—	1.080	—	—
	铁件(综合)		kg	4.20	—	6.610	—	—
	脱模剂		kg	4.32	—	1.000	—	—
	模板嵌缝剂		kg	13.60	—	0.500	—	—
机 械	木工圆锯机(直径 500mm)		台班	26.53	—	0.310	—	—
	木工平刨床 (刨削宽度500mm)		台班	23.49	—	0.310	—	—
	汽车式起重机 (提升质量75t)		台班	3047.14	—	—	0.169	—
	汽车式起重机 (提升质量100t)		台班	4541.85	—	—	—	0.156

工作内容:同上

单位:10m<sup>3</sup>

定额编号				3-4-12	3-4-13
项 目				水上安装 I 形梁	
				L≤20m	L≤30m
综合单价(元)				5249.09	5695.43
其中	人工费(元)			1259.02	1220.04
	材料费(元)			237.91	239.56
	机械费(元)			2200.54	2546.52
	管理费(元)			869.39	946.54
	利 润(元)			682.23	742.77
名 称		单位	单价(元)	数 量	
人工	综合人工	工日	115.00	10.948	10.609
材 料	原木	m <sup>3</sup>	1500.00	0.002	0.002
	板枋材	m <sup>3</sup>	1500.00	0.034	0.034
	扒钉	kg	5.20	3.635	3.635
	圆钉	kg	5.13	0.009	0.009
	钢丝绳	kg	7.00	21.675	21.910
	白棕绳 Φ40	kg	9.00	1.471	1.471
机 械	电动双筒慢速卷扬机 50KN	台班	212.47	3.198	—
	电动单筒快速卷扬机 10KN	台班	173.47	6.396	6.084
	电动双筒慢速卷扬机 100KN	台班	303.35	—	3.042
	木驳船 50t	t.d	2.81	110.208	—
	木驳船 80t	t.d	2.58	—	167.552
	履带式起重机(提升质量 15t)	台班	697.69	0.146	0.195



### 3. 预制板梁

工作内容:1. 混凝土:混凝土浇筑、捣固、抹平、养护等。

2. 模板:模板制作、安装、涂脱模剂;模板拆除、修理、整堆等。

3. 构件安装:吊装机具移动就位;组装、拆卸船排;打拔缆风桩;安拆卷扬机及索具;构件安装、就位、固定等。 单位:见表

定额编号				3-4-14	3-4-15	3-4-16	3-4-17	3-4-18	3-4-19	
项 目				实心板梁		空心板梁(非预应力)		空心板梁(预应力)		
				混凝土	模板	混凝土	模板	混凝土	模板	
				10m <sup>3</sup>	10m <sup>2</sup>	10m <sup>3</sup>	10m <sup>2</sup>	10m <sup>3</sup>	10m <sup>2</sup>	
综合单价(元)				4750.11	521.44	4923.25	1441.20	4865.32	1641.06	
其中	人工费(元)			564.08	278.42	636.87	814.55	591.68	927.36	
	材料费(元)			3933.04	115.03	4000.74	121.23	4008.27	120.60	
	机械费(元)			—	2.15	—	96.72	—	122.32	
	管理费(元)			141.75	70.51	160.05	229.00	148.69	263.78	
	利 润(元)			111.24	55.33	125.59	179.70	116.68	207.00	
名 称		单位	单价(元)	数 量						
人 工	综合人工		工日	115.00	4.905	2.421	5.538	7.083	5.145	8.064
	材 料	预拌混凝土 C40	m <sup>3</sup>	385.00	10.100	—	10.100	—	10.100	—
预拌混凝土 C20		m <sup>3</sup>	305.00	—	—	0.067	—	0.070	—	
无纺土工布		m <sup>2</sup>	7.14	3.107	—	5.018	—	3.614	—	
水		m <sup>3</sup>	4.17	4.220	—	11.450	—	15.280	—	
电		kw·h	0.73	6.514	—	11.276	—	12.190	—	
板枋材		m <sup>3</sup>	1500.00	—	0.043	—	0.038	—	0.035	
组合钢模板		kg	3.86	—	1.970	—	1.970	—	1.970	
钢支撑		kg	5.40	—	4.640	—	4.640	—	4.640	
钢模板连接件		kg	3.20	—	1.180	—	1.180	—	1.180	
橡胶囊外套Φ600		m	125.00	—	—	—	—	—	0.060	
橡胶囊 Φ360		m	92.00	—	—	—	0.140	—	0.120	
圆钉		kg	5.13	—	0.580	—	0.740	—	0.390	
脱模剂		kg	4.32	—	1.000	—	1.000	—	1.000	
模板嵌缝剂		kg	13.60	—	0.500	—	0.500	—	0.500	
机 械	木工圆锯机 (直径 500mm)	台班	26.53	—	0.043	—	0.043	—	0.043	
	木工平刨床(刨 削宽度 500mm)	台班	23.49	—	0.043	—	0.043	—	0.043	
	电动单筒快速卷 扬机 5KN	台班	159.57	—	—	—	0.487	—	0.619	
	电动空气压缩机(排 气量 0.6m <sup>3</sup> /min)	台班	38.48	—	—	—	0.438	—	0.556	

工作内容:同上

单位:10m<sup>3</sup>

定额编号				3-4-20	3-4-21	3-4-22	3-4-23	3-4-24	
项 目				陆上安装板梁					
				L≤10m	L≤13m	L≤16m	L≤20m	L≤25m	
综合单价(元)				<b>548.52</b>	<b>552.49</b>	<b>848.72</b>	<b>891.93</b>	<b>970.96</b>	
其中	人工费(元)			136.05	132.25	112.93	97.75	91.54	
	材料费(元)			—	—	—	—	—	
	机械费(元)			242.63	249.17	473.00	518.01	578.78	
	管理费(元)			95.16	95.85	147.24	154.74	168.45	
	利 润(元)			74.68	75.22	115.55	121.43	132.19	
名 称		单位	单价(元)	数 量					
人工	综合人工		工日	115.00	1.183	1.150	0.982	0.850	0.796
	机械	汽车式起重机(提升质量 20t)		台班	944.08	0.257	—	—	—
汽车式起重机(提升质量 25t)		台班	996.67	—	0.250	—	—	—	
汽车式起重机(提升质量 50t)		台班	2364.98	—	—	0.200	—	—	
汽车式起重机(提升质量 75t)		台班	3047.14	—	—	—	0.170	—	
机械	汽车式起重机(提升质量 80t)		台班	3594.90	—	—	—	—	0.161

工作内容:同上

单位:10m<sup>3</sup>

定额编号				3-4-25	3-4-26	3-4-27	3-4-28	3-4-29
项 目				水上安装板梁				
				L≤10m	L≤13m	L≤16m	L≤20m	L≤25m
综合单价(元)				3653.90	3761.02	3911.44	3965.39	3926.99
其中	人工费(元)			1020.40	1005.10	1005.10	943.92	920.00
	材料费(元)			104.09	104.09	214.40	222.36	264.76
	机械费(元)			1430.28	1519.53	1547.22	1640.15	1608.29
	管理费(元)			615.86	634.44	641.40	649.38	635.36
	利 润(元)			483.27	497.86	503.32	509.58	498.58
名 称		单位	单价(元)	数 量				
人工	综合人工	工日	115.00	8.873	8.740	8.740	8.208	8.000
材料	原木	m <sup>3</sup>	1500.00	0.005	0.005	0.002	0.002	0.002
	板枋材	m <sup>3</sup>	1500.00	0.008	0.008	0.033	0.033	0.046
	扒钉	kg	5.20	0.009	0.009	0.009	0.009	0.009
	圆钉	kg	5.13	0.334	0.334	0.621	0.625	0.679
	钢丝绳	kg	7.00	11.186	11.186	21.910	21.910	25.141
	白棕绳 Φ40	kg	9.00	0.503	0.503	0.589	1.471	1.471
机 械	履带式起重机(提升质量 15t)	台班	697.69	0.049	0.107	0.107	0.107	0.127
	电动双筒慢速卷扬机 30KN	台班	191.78	2.500	—	—	—	—
	电动双筒慢速卷扬机 50KN	台班	212.47	—	2.335	2.335	—	—
	电动双筒慢速卷扬机 100KN	台班	303.35	—	—	—	2.123	2.017
	电动单筒快速卷扬机 10KN	台班	173.47	4.800	4.671	4.671	4.246	4.034
	木驳船 30t	t.d	2.14	39.245	—	—	—	—
	木驳船 50t	t.d	2.81	—	49.280	59.136	—	—
	木驳船 80t	t.d	2.58	—	—	—	71.680	80.640

#### 4. 预制箱形梁

工作内容:1. 混凝土:混凝土浇筑、捣固、抹平、养护等。

2. 模板:模板制作、安装、涂脱模剂;模板拆除、修理、整堆等。

3. 构件安装:吊装机具移动就位;安拆轨道、枕木、平车、卷扬机及索具;构件安装、就位、固定等。

单位:见表

定额编号				3-4-30	3-4-31	3-4-32
项 目				预应力箱形梁		
				混凝土	模板	双导梁安装
				10m <sup>3</sup>	10m <sup>2</sup>	10m <sup>3</sup>
综合单价(元)				5033.93	2168.75	1526.27
其中	人工费(元)			721.40	1084.68	466.79
	材料费(元)			3988.98	297.82	93.04
	机械费(元)			—	206.95	522.67
	管理费(元)			181.29	324.59	248.65
	利润(元)			142.26	254.71	195.12
名 称		单 位	单 价(元)	数 量		
人 工	综合人工		工日 115.00	6.273	9.432	4.059
材 料	预拌混凝土 C40		m <sup>3</sup> 385.00	10.100	—	—
	无纺土工布		m <sup>2</sup> 7.14	2.438	—	—
	水		m <sup>3</sup> 4.17	7.250	—	—
	电		kw·h 0.73	72.381	—	—
	板枋材		m <sup>3</sup> 1500.00	—	0.168	—
	圆钉		kg 5.13	—	1.760	—
	铁件(综合)		kg 4.20	—	2.290	0.237
	脱模剂		kg 4.32	—	1.000	—
	模板嵌缝剂		kg 13.60	—	0.500	—
	枕木		m <sup>3</sup> 1459.70	—	0.011	0.038
	型钢(综合)		kg 3.60	—	—	3.132
	中厚钢板(综合)		kg 3.40	—	—	0.104
	重轨(综合)		kg 4.20	—	—	4.636
	鱼尾板		kg 5.60	—	—	0.211
	骑马钉 20×2		kg 5.20	—	—	0.324
	白棕绳 Φ40		kg 9.00	—	—	0.290
机 械	履带式起重机(提升质量 15t)		台班 697.69	—	0.204	—
	木工圆锯机(直径 500mm)		台班 26.53	—	1.292	—
	木工平刨床(刨削宽度500mm)		台班 23.49	—	1.292	—
	电动单筒快速卷扬机 10KN		台班 173.47	—	—	0.832
	电动单筒慢速卷扬机 100KN		台班 260.96	—	—	0.416
	电动双筒快速卷扬机 30KN		台班 238.34	—	—	0.832
	轨道平车(装载质量 10t)		台班 85.92	—	—	0.832

工作内容:1. 混凝土:混凝土浇筑、捣固、抹平、养护等。

2. 模板:模板制作、安装、涂脱模剂;模板拆除、修理、整堆等。

3. 构件安装:吊装机具移动就位;安拆轨道、枕木、平车、卷扬机及索具;构件安装、就位、固定;调制及涂抹环氧树脂等。

单位:见表

定额编号				3-4-33	3-4-34	3-4-35	3-4-36
项 目				箱形块件			环氧树脂 接缝
				混凝土	模板	双导梁安装	
				10m <sup>3</sup>	10m <sup>2</sup>	10m <sup>3</sup>	10m <sup>2</sup>
综合单价(元)				5039.47	2118.75	1871.69	1903.69
其中	人工费(元)			725.08	1060.88	541.42	770.27
	材料费(元)			3989.19	287.34	93.04	787.95
	机械费(元)			—	203.47	686.50	—
	管理费(元)			182.21	317.73	308.58	193.57
	利润(元)			142.99	249.33	242.15	151.90
名 称		单位	单价(元)	数 量			
人工	综合人工	工日	115.00	6.305	9.225	4.708	6.698
材料	预拌混凝土 C40	m <sup>3</sup>	385.00	10.100	—	—	—
	无纺土工布	m <sup>2</sup>	7.14	3.413	—	—	—
	水	m <sup>3</sup>	4.17	8.060	—	—	—
	电	kw·h	0.73	58.514	—	—	—
	板枋材	m <sup>3</sup>	1500.00	—	0.175	—	—
	圆钉	kg	5.13	—	1.570	—	—
	铁件(综合)	kg	4.20	—	1.350	0.237	—
	脱模剂	kg	4.32	—	1.000	—	—
	模板嵌缝剂	kg	13.60	—	0.500	—	—
	枕木	m <sup>3</sup>	1459.70	—	—	0.038	—
	型钢(综合)	kg	3.60	—	—	3.132	—
	中厚钢板(综合)	kg	3.40	—	—	0.104	—
	重轨(综合)	kg	4.20	—	—	4.636	—
	鱼尾板	kg	5.60	—	—	0.211	—
	骑马钉 20×2	kg	5.20	—	—	0.324	—
	白棕绳 Φ40	kg	9.00	—	—	0.290	—
	环氧树脂	kg	20.60	—	—	—	38.250
机 械	履带式起重机(提升质量15t)	台班	697.69	—	0.199	—	—
	木工圆锯机(直径 500mm)	台班	26.53	—	1.292	—	—
	木工平刨床 (刨削宽度 500mm)	台班	23.49	—	1.292	—	—
	电动单筒快速卷扬机 10KN	台班	173.47	—	—	1.093	—
	电动单筒慢速卷扬机100KN	台班	260.96	—	—	0.546	—
	电动双筒快速卷扬机 30KN	台班	238.34	—	—	1.093	—
	轨道平车(装载质量 10t)	台班	85.92	—	—	1.093	—

## 5. 预制槽形梁

工作内容:1. 混凝土:混凝土浇筑、捣固、抹平、养护等。

2. 模板:模板制作、安装、涂脱模剂;模板拆除、修理、整堆等。

3. 构件安装:吊装机具移动就位;组装、拆卸船排;打拔缆风桩;安拆卷扬机及索具;构件安装、就位、固定等。 单位:见表

定额编号				3-4-37	3-4-38	3-4-39	3-4-40	3-4-41	3-4-42
项 目				槽形梁		陆上安装槽形梁		水上安装槽形梁	
				混凝土	模板	L≤30m	L>30m	L≤30m	L>30m
				10m <sup>3</sup>	10m <sup>2</sup>	10m <sup>3</sup>			
<b>综合单价(元)</b>				<b>4909.56</b>	<b>2213.90</b>	<b>1493.47</b>	<b>1830.88</b>	<b>5186.87</b>	<b>6369.77</b>
其中	人工费(元)			658.72	1115.73	223.56	193.55	1124.01	1236.37
	材料费(元)			3955.40	292.94	—	—	239.56	315.47
	机械费(元)			—	210.44	807.49	1070.43	2291.46	2943.33
	管理费(元)			165.54	333.27	259.10	317.64	858.31	1050.36
	利 润(元)			129.90	261.52	203.32	249.26	673.53	824.24
名 称		单 位	单 价(元)	数 量					
人工	综合人工	工日	115.00	5.728	9.702	1.944	1.683	9.774	10.751
材 料	预拌混凝土 C40	m <sup>3</sup>	385.00	10.100	—	—	—	—	—
	无纺土工布	m <sup>2</sup>	7.14	2.132	—	—	—	—	—
	水	m <sup>3</sup>	4.17	5.990	—	—	—	—	—
	电	kw·h	0.73	36.571	—	—	—	—	—
	板枋材	m <sup>3</sup>	1500.00	—	0.177	—	—	0.034	0.040
	圆钉	kg	5.13	—	1.740	—	—	0.009	—
	铁件(综合)	kg	4.20	—	1.760	—	—	—	—
	脱模剂	kg	4.32	—	1.000	—	—	—	—
	模板嵌缝剂	kg	13.60	—	0.500	—	—	—	—
	原木	m <sup>3</sup>	1500.00	—	—	—	—	0.002	0.008
	扒钉	kg	5.20	—	—	—	—	3.635	4.003
	钢丝绳	kg	7.00	—	—	—	—	21.910	29.916
	白棕绳 Φ40	kg	9.00	—	—	—	—	1.471	1.471
	机 械	履带式起重机 (提升质量 15t)	台班	697.69	—	0.209	—	—	0.244
木工圆锯机 (直径500mm)		台班	26.53	—	1.292	—	—	—	—
木工平刨床(刨 削宽度 500mm)		台班	23.49	—	1.292	—	—	—	—
汽车式起重机 (提升质量 75t)		台班	3047.14	—	—	0.265	—	—	—
汽车式起重机 (提升质量 150t)		台班	8234.10	—	—	—	0.130	—	—
电动双筒慢速卷 扬机 100KN		台班	303.35	—	—	—	—	2.733	3.006
电动单筒快速卷 扬机 10KN		台班	173.47	—	—	—	—	5.466	6.013
木驳船 80t		t.d	2.58	—	—	—	—	133.325	289.800

## 二、预制混凝土柱

工作内容:1. 混凝土:混凝土浇筑、捣固、抹平、养护等。

2. 模板:模板制作、安装、涂脱模剂;模板拆除、修理、整堆等。

3. 构件安装:起吊设备就位;整修构件;吊装、定位、固定;填细石混凝土等。

单位:见表

定额编号				3-4-43	3-4-44	3-4-45	3-4-46	3-4-47	
项 目				矩形柱		异形柱		柱安装	
				混凝土	模板	混凝土	模板		
				10m <sup>3</sup>	10m <sup>2</sup>	10m <sup>3</sup>	10m <sup>2</sup>		10m <sup>3</sup>
综合单价(元)				4883.06	478.28	4991.83	918.01	2562.35	
其中	人工费(元)			639.63	263.93	707.25	400.55	1097.10	
	材料费(元)			3956.55	94.10	3967.38	317.81	61.22	
	机械费(元)			—	1.30	—	13.81	629.60	
	管理费(元)			160.74	66.65	177.73	104.13	433.92	
	利 润(元)			126.14	52.30	139.47	81.71	340.51	
名 称		单位	单价(元)	数 量					
人	综合人工		工日	115.00	5.562	2.295	6.150	3.483	9.540
材 料	预拌混凝土 C40		m <sup>3</sup>	385.00	10.100	—	10.100	—	0.159
	塑料薄膜		m <sup>2</sup>	2.50	18.095	—	22.495	—	—
	水		m <sup>3</sup>	4.17	3.970	—	3.630	—	—
	电		kw.h	0.73	8.571	—	10.286	—	—
	板枋材		kg	1500.00	—	0.029	—	0.190	—
	组合钢模板		kg	3.86	—	1.970	—	—	—
	钢支撑		kg	5.40	—	4.640	—	—	—
	钢模板连接件		kg	3.20	—	1.180	—	—	—
	圆钉		kg	5.13	—	0.200	—	1.190	—
	铁件(综合)		kg	4.20	—	0.480	—	3.710	—
	脱模剂		kg	4.32	—	1.000	—	1.000	—
模板嵌缝剂		kg	13.60	—	0.500	—	0.500	—	
机 械	木工圆锯机(直径 500mm)		台班	26.53	—	0.026	—	0.276	—
	木工平刨床(刨削宽度 500mm)		台班	23.49	—	0.026	—	0.276	—
	汽车式起重机(提升质量 12t)		台班	773.47	—	—	—	—	0.814

工作内容:1. 混凝土:混凝土浇筑、捣固、抹平、养护等。

2. 模板:模板制作、安装、涂脱模剂;模板拆除、修理、整堆等。

3. 构件安装:起吊设备就位;整修构件;吊装、定位、固定;座浆等。

单位:10m

定额编号			3-4-48	3-4-49	3-4-50	
项 目			柱式墩台管节安装			
			Φ≤1000	Φ≤1500	Φ≤2000	
综合单价(元)			<b>1004.90</b>	<b>2014.92</b>	<b>2646.43</b>	
其中	人工费(元)		565.11	1163.34	1514.21	
	材料费(元)		9.47	34.72	59.98	
	机械费(元)		122.10	203.73	271.40	
	管理费(元)		172.70	343.54	448.72	
	利 润(元)		135.52	269.59	352.12	
名 称	单 位	单 价(元)	数 量			
人工	综合人工	工日	115.00	4.914	10.116	13.167
主材	钢筋混凝土管 d1000 以内	m	—	(10.100)	—	—
	钢筋混凝土管 d1500 以内	m	—	—	(10.100)	—
	钢筋混凝土管 d2000 以内	m	—	—	—	(10.100)
材料	预拌水泥砂浆 1:2	m <sup>3</sup>	315.66	0.030	0.110	0.190
机械	履带式起重机(提升质量 15t)	台班	697.69	0.175	0.292	0.389



### 三、预制混凝土板

#### 1. 预制矩形板

工作内容:1. 混凝土:混凝土浇筑、捣固、抹平、养护等。

2. 模板:模板制作、安装、涂脱模剂;模板拆除、修理、整堆等。

3. 构件安装:安拆地锚,竖拆扒杆,起吊设备就位;整修构件;吊装、定位、固定;座浆等。

单位:见表

定额编号		3-4-51	3-4-52	3-4-53		
项 目		矩形板				
		混凝土	模板	安装		
		10m <sup>3</sup>	10m <sup>2</sup>	10m <sup>3</sup>		
综合单价(元)		4374.47	440.52	981.85		
其中	人工费(元)	634.11	227.70	364.90		
	材料费(元)	3455.96	108.65	132.58		
	机械费(元)	—	1.41	221.41		
	管理费(元)	159.35	57.58	147.34		
	利润(元)	125.05	45.18	115.62		
名 称		单 位	单 价(元)	数 量		
人 工	综合人工	工日	115.00	5.514	1.980	3.173
材 料	预拌混凝土 C30	m <sup>3</sup>	335.00	10.100	—	—
	无纺土工布	m <sup>2</sup>	7.14	5.460	—	—
	水	m <sup>3</sup>	4.17	6.570	—	—
	电	kw·h	0.73	8.324	—	—
	板枋材	m <sup>3</sup>	1500.00	—	0.037	—
	组合钢模板	kg	3.86	—	1.970	—
	钢支撑	kg	5.40	—	4.640	—
	钢模板连接件	kg	3.20	—	1.180	—
	圆钉	kg	5.13	—	0.420	—
	铁件(综合)	kg	4.20	—	0.820	—
	脱模剂	kg	4.32	—	1.000	—
	模板嵌缝剂	kg	13.60	—	0.500	—
	预拌水泥砂浆 1:2	m <sup>3</sup>	315.66	—	—	0.420
机 械	木工平刨床(刨削宽度500mm)	台班	23.49	—	0.026	—
	汽车式起重机(提升质量 8t)	台班	681.25	—	—	0.325
	木工圆锯机(直径 500mm)	台班	26.53	—	0.030	—

## 2. 预制空心板

工作内容:1. 混凝土:混凝土浇筑、捣固、抹平、养护等。

2. 模板:模板制作、安装、涂脱模剂;模板拆除、修理、整堆等。

3. 构件安装:安拆地锚,竖拆扒杆,起吊设备就位;整修构件;吊装、定位、固定;座浆等。

单位:见表

定额编号				3-4-54	3-4-55	3-4-56
项 目				空心板		
				混凝土	模板	安装
				10m <sup>3</sup>	10m <sup>2</sup>	10m <sup>3</sup>
综合单价(元)				<b>4409.47</b>	<b>693.89</b>	<b>867.40</b>
其中	人工费(元)			647.57	352.94	300.50
	材料费(元)			3471.47	160.77	126.26
	机械费(元)			—	15.11	211.16
	管理费(元)			162.73	92.49	128.58
	利 润(元)			127.70	72.58	100.90
名 称		单 位	单 价(元)	数 量		
人 工	综合人工		115.00	5.631	3.069	2.613
材 料	预拌混凝土 C30		m <sup>3</sup> 335.00	10.100	—	—
	无纺土工布		m <sup>2</sup> 7.14	4.927	—	—
	水		m <sup>3</sup> 4.17	11.140	—	—
	电		kw·h 0.73	8.686	—	—
	板枋材		m <sup>3</sup> 1500.00	—	0.095	—
	圆钉		kg 5.13	—	0.510	—
	铁件(综合)		kg 4.20	—	1.080	—
	脱模剂		kg 4.32	—	1.000	—
	模板嵌缝剂		kg 13.60	—	0.500	—
	预拌水泥砂浆 1:2		m <sup>3</sup> 315.66	—	—	0.400
机 械	木工平刨床(刨削宽度500mm)		台班 23.49	—	0.302	—
	汽车式起重机(提升质量 15t)		台班 773.47	—	—	0.273
	木工圆锯机(直径 500mm)		台班 26.53	—	0.302	—

### 3. 预制微弯板

工作内容:1. 混凝土:混凝土浇筑、捣固、抹平、养护等。

2. 模板:模板制作、安装、涂脱模剂;模板拆除、修理、整堆等。

3. 构件安装:安拆地锚,竖拆扒杆,起吊设备就位;整修构件;吊装、定位、固定;座浆等。

单位:见表

定额编号		3-4-57	3-4-58	3-4-59		
项 目		微弯板				
		混凝土	模板	安装		
		10m <sup>3</sup>	10m <sup>2</sup>	10m <sup>3</sup>		
综合单价(元)		4548.91	750.59	6492.10		
其中	人工费(元)	720.02	367.43	3256.80		
	材料费(元)	3505.93	202.14	275.84		
	机械费(元)	—	11.20	1034.71		
	管理费(元)	180.94	95.15	1078.46		
	利润(元)	141.99	74.67	846.29		
名称	单位	单价(元)	数量			
人工	综合人工	工日	115.00	6.261	3.195	28.320
材料	预拌混凝土 C30	m <sup>3</sup>	335.00	10.100	—	—
	无纺土工布	m <sup>2</sup>	7.14	8.782	—	—
	水	m <sup>3</sup>	4.17	13.710	—	—
	电	kw·h	0.73	3.543	—	—
	板枋材	m <sup>3</sup>	1500.00	—	0.112	0.002
	圆钉	kg	5.13	—	1.900	0.002
	铁件(综合)	kg	4.20	—	3.160	0.160
	脱模剂	kg	4.32	—	1.000	—
	模板嵌缝剂	kg	13.60	—	0.500	—
	预拌水泥砂浆 1:2	m <sup>3</sup>	315.66	—	—	0.780
	原木	m <sup>3</sup>	1500.00	—	—	0.007
	扒钉	kg	5.20	—	—	0.080
	钢丝绳	kg	7.00	—	—	1.967
白棕绳 Φ40	kg	9.00	—	—	0.140	
机械	木工圆锯机(直径 500mm)	台班	26.53	—	0.224	—
	木工平刨床(刨削宽度500mm)	台班	23.49	—	0.224	—
	电动双筒慢速卷扬机 30KN	台班	191.78	—	—	1.921
	电动单筒快速卷扬机 10KN	台班	173.47	—	—	3.841

## 四、预制混凝土拱桥构件

### 1. 预制板拱

工作内容:1. 混凝土:混凝土浇筑、捣固、抹平、养护等。

2. 模板:模板制作、安装、涂脱模剂;模板拆除、修理、整堆等。

3. 构件安装:安拆地锚,竖拆扒杆,起吊设备就位;整修构件;吊装、定位、固定;座浆等。

单位:见表

定额编号			3-4-60	3-4-61	3-4-62	3-4-63	
项 目			板拱		安装板拱		
			混凝土	模板	扒杆安装	起重机安装	
			10m <sup>3</sup>	10m <sup>2</sup>	10m <sup>3</sup>		
综合单价(元)			<b>4593.11</b>	<b>1175.34</b>	<b>6929.93</b>	<b>6116.82</b>	
其中	人工费(元)		790.40	630.32	3245.76	1558.71	
	材料费(元)		3448.21	207.39	146.60	44.19	
	机械费(元)		—	37.92	1437.24	2633.65	
	管理费(元)		198.63	167.93	1176.84	1053.54	
	利 润(元)		155.87	131.78	923.49	826.73	
名 称		单位	单价(元)		数 量		
人	综合人工	工日	115.00	6.873	5.481	28.224	13.554
材	预拌混凝土 C30	m <sup>3</sup>	335.00	10.100	—	—	—
	无纺土工布	m <sup>2</sup>	7.14	5.177	—	—	—
	水	m <sup>3</sup>	4.17	5.200	—	—	—
	电	kw·h	0.73	8.305	—	—	—
	板枋材	m <sup>3</sup>	1500.00	—	0.129	0.005	—
	圆钉	kg	5.13	—	0.540	—	—
	脱模剂	kg	4.32	—	1.000	—	—
	模板嵌缝剂	kg	13.60	—	0.500	—	—
	预拌水泥砂浆 1:2	m <sup>3</sup>	315.66	—	—	0.140	0.140
	原木	m <sup>3</sup>	1500.00	—	—	0.009	—
	六角螺栓	kg	7.00	—	—	0.037	—
	扒钉	kg	5.20	—	—	0.132	—
	钢丝绳	kg	7.00	—	—	10.549	—
	白棕绳 Φ40	kg	9.00	—	—	0.736	—
	机	木工圆锯机(直径 500mm)	台班	26.53	—	0.758	—
木工平刨床 (刨削宽度500mm)		台班	23.49	—	0.758	—	—
电动双筒慢速卷扬机 50KN		台班	212.47	—	—	3.724	—
电动单筒快速卷扬机 10KN		台班	173.47	—	—	3.724	—
汽车式起重机(提升质量40t)	台班	1431.33	—	—	—	1.840	

## 2. 预制拱片

工作内容: 1. 混凝土: 混凝土浇筑、捣固、抹平、养护等。

2. 模板: 模板制作、安装、涂脱模剂; 模板拆除、修理、整堆等。

3. 构件安装: 安拆地锚, 竖拆扒杆, 起吊设备就位; 整修构件; 吊装、定位、固定; 座浆等。

单位: 见表

定额编号				3-4-64	3-4-65	3-4-66	3-4-67	3-4-68	3-4-69
项 目				桁架拱拱片			桁架拱横向联系构件		
				混凝土	模板	安装	混凝土	模板	安装
				10m <sup>3</sup>	10m <sup>2</sup>	10m <sup>3</sup>	10m <sup>2</sup>	10m <sup>3</sup>	
综合单价(元)				4968.16	1798.01	6950.40	5357.36	1239.80	5763.12
其中	人工费(元)			944.61	1067.09	3055.32	1269.95	676.89	2554.38
	材料费(元)			3599.89	170.53	200.31	3517.84	199.40	45.54
	机械费(元)			—	56.47	1604.74	—	41.37	1392.86
	管理费(元)			237.38	282.35	1171.07	319.14	180.50	991.94
	利 润(元)			186.28	221.57	918.96	250.43	141.64	778.40
名 称		单位	单价(元)	数 量					
人工	综合人工	工日	115.00	8.214	9.279	26.568	11.043	5.886	22.212
材 料	预拌混凝土 C30	m <sup>3</sup>	335.00	10.100	—	—	10.100	—	—
	无纺土工布	m <sup>3</sup>	7.14	19.572	—	—	12.116	—	—
	水	m <sup>2</sup>	4.17	18.380	—	—	11.470	—	—
	板枋材	kw·h	1500.00	—	0.106	0.008	—	0.122	0.004
	圆钉	m <sup>3</sup>	5.13	—	0.080	—	—	1.030	—
	脱模剂	kg	4.32	—	1.000	—	—	1.000	—
	模板嵌缝剂	kg	13.60	—	0.500	—	—	0.500	—
	原木	kg	1500.00	—	—	0.017	—	—	0.008
	铁件(综合)	kg	4.20	—	—	—	—	—	0.324
	六角螺栓	m <sup>3</sup>	7.00	—	—	0.074	—	—	—
	扒钉	kg	5.20	—	—	0.264	—	—	0.162
	钢丝绳	kg	7.00	—	—	21.097	—	—	2.973
	白棕绳 Φ40	kg	9.00	—	—	1.471	—	—	0.503
机 械	木工圆锯机 (直径500mm)	台班	26.53	—	1.129	—	—	0.827	—
	木工平刨床(刨 削宽度 500mm)	台班	23.49	—	1.129	—	—	0.827	—
	电动双筒慢速卷 扬机 50KN	台班	212.47	—	—	4.158	—	—	3.609
	电动单筒快速卷 扬机 10KN	台班	173.47	—	—	4.158	—	—	3.609

### 3. 预制拱肋

工作内容:1. 混凝土:混凝土浇筑、捣固、抹平、养护等。

2. 模板:模板制作、安装、涂脱模剂;模板拆除、修理、整堆等。

3. 构件安装:安拆地锚,竖拆扒杆,起吊设备就位;整修构件;吊装、定位、固定;座浆等。

单位:见表

定额编号		3-4-70	3-4-71	3-4-72		
项 目		双曲拱肋				
		混凝土	模板	安装		
		10m <sup>3</sup>	10m <sup>2</sup>	10m <sup>3</sup>		
综合单价(元)		<b>4591.86</b>	<b>881.59</b>	<b>13253.36</b>		
其中	人工费(元)	746.93	423.32	5972.99		
	材料费(元)	3509.94	244.07	145.69		
	机械费(元)	—	16.81	3076.14		
	管理费(元)	187.70	110.60	2274.05		
	利 润(元)	147.29	86.79	1784.49		
名 称		单 位	单 价(元)	数 量		
人 工	综合人工	工日	115.00	6.495	3.681	51.939
材 料	预拌混凝土 C30	m <sup>3</sup>	335.00	10.100	—	—
	无纺土工布	m <sup>2</sup>	7.14	7.599	—	—
	水	m <sup>3</sup>	4.17	15.990	—	—
	电	kw·h	0.73	7.543	—	—
	板枋材	m <sup>3</sup>	1500.00	—	0.150	0.004
	圆钉	kg	5.13	—	1.550	—
	脱模剂	kg	4.32	—	1.000	—
	模板嵌缝剂	kg	13.60	—	0.500	—
	预拌水泥砂浆 1:2	m <sup>3</sup>	315.66	—	—	0.320
	原木	m <sup>3</sup>	1500.00	—	—	0.008
	铁件(综合)	kg	4.20	—	—	0.324
	扒钉	kg	5.20	—	—	0.161
	钢丝绳	kg	7.00	—	—	3.067
	白棕绳 Φ40	kg	9.00	—	—	0.335
机 械	木工圆锯机(直径 500mm)	台班	26.53	—	0.336	—
	木工平刨床(刨削宽度500mm)	台班	23.49	—	0.336	—
	电动双筒慢速卷扬机 30KN	台班	191.78	—	—	8.422
	电动单筒快速卷扬机 10KN	台班	173.47	—	—	8.422

#### 4. 预制拱上构件

工作内容: 1. 混凝土: 混凝土浇筑、捣固、抹平、养护等。

2. 模板: 模板制作、安装、涂脱模剂; 模板拆除、修理、整堆等。

3. 构件安装: 安拆地锚, 竖拆扒杆, 起吊设备就位; 整修构件; 吊装、定位、固定; 座浆等。

单位: 见表

定额编号				3-4-73	3-4-74	3-4-75	3-4-76	3-4-77	
项 目				拱上构件					
				混凝土	模板	安装腹拱圈	安装横隔板系梁	安装拱波	
				10m <sup>3</sup>	10m <sup>2</sup>	10m <sup>3</sup>			
综合单价(元)				5598.20	1904.21	7218.79	6347.23	8918.84	
其中	人工费(元)			1470.39	1140.57	3576.96	3190.91	5969.88	
	材料费(元)			3468.34	139.72	173.87	82.33	271.47	
	机械费(元)			—	77.58	1286.64	1134.18	—	
	管理费(元)			369.51	306.12	1222.22	1086.90	1500.23	
	利 润(元)			289.96	240.22	959.10	852.91	1177.26	
名 称		单位	单价(元)	数 量					
人工	综合人工		工日	115.00	12.786	9.918	31.104	27.747	51.912
材 料	预拌混凝土 C25		m <sup>3</sup>	325.00	10.100	—	—	—	—
	无纺土工布		m <sup>2</sup>	7.14	12.945	—	—	—	—
	水		m <sup>3</sup>	4.17	22.400	—	—	—	—
	圆钉		kg	5.13	—	0.800	—	—	—
	原木		m <sup>3</sup>	1500.00	—	—	0.004	0.004	—
	脱模剂		kg	4.32	—	1.000	—	—	—
	模板嵌缝剂		kg	13.60	—	0.500	—	—	—
	预拌水泥砂浆 1:2		m <sup>3</sup>	315.66	—	—	0.480	0.190	0.860
	板枋材		m <sup>3</sup>	1500.00	—	0.083	0.002	0.002	—
	铁件(综合)		kg	4.20	—	—	0.162	0.162	—
	扒钉		kg	5.20	—	—	0.081	0.081	—
	钢丝绳		kg	7.00	—	—	1.534	1.534	—
	白棕绳 Φ40		kg	9.00	—	—	0.168	0.168	—
	机 械	木工圆锯机(直径 500mm)		台班	26.53	—	1.551	—	—
木工平刨床(刨削宽度 500mm)		台班	23.49	—	1.551	—	—	—	
电动双筒慢速卷扬机 30KN		台班	191.78	—	—	2.388	2.105	—	
电动单筒快速卷扬机 10KN		台班	173.47	—	—	4.777	4.211	—	

## 五、预制混凝土小型构件

工作内容:1. 混凝土:混凝土浇筑、捣固、抹平、养护等。

2. 模板:模板制作、安装、涂脱模剂;模板拆除、修理、整堆等。

3. 构件安装:起吊设备就位;整修构件;吊装、定位、固定;焊接等。

单位:见表

定额编号			3-4-78	3-4-79	3-4-80	3-4-81	3-4-82	
项 目			缘石、人行道板、锚锭板		安装缘石	安装人行道板	安装锚锭板	
			混凝土	模板				
			10m <sup>3</sup>	10m <sup>2</sup>	10m <sup>3</sup>			
综合单价(元)			<b>4661.97</b>	<b>886.50</b>	<b>2485.84</b>	<b>2392.72</b>	<b>2085.97</b>	
其中	人工费(元)		837.89	497.84	1716.15	1651.86	1283.40	
	材料费(元)		3448.29	134.80	—	—	—	
	机械费(元)		—	21.11	—	—	156.69	
	管理费(元)		210.56	130.41	431.27	415.11	361.89	
	利 润(元)		165.23	102.34	338.42	325.75	283.99	
名 称		单 位	单 价(元)		数 量			
人 工	综合人工	工日	115.00	7.286	4.329	14.923	14.364	11.160
材 料	预拌混凝土 C25	m <sup>3</sup>	325.00	10.100	—	—	—	—
	无纺土工布	m <sup>2</sup>	7.14	12.123	—	—	—	—
	水	m <sup>3</sup>	4.17	17.861	—	—	—	—
	电	kw·h	0.73	6.514	—	—	—	—
	板枋材	m <sup>3</sup>	1500.00	—	0.068	—	—	—
	圆钉	kg	5.13	—	0.600	—	—	—
	铁件(综合)	kg	4.20	—	4.430	—	—	—
	脱模剂	kg	4.32	—	1.000	—	—	—
	模板嵌缝剂	kg	13.60	—	0.500	—	—	—
机 械	木工圆锯机(直径 500mm)	台班	26.53	—	0.422	—	—	—
	木工平刨床(刨削宽度 500mm)	台班	23.49	—	0.422	—	—	—
	汽车式起重机(提升质量 8t)	台班	681.25	—	—	—	—	0.230



工作内容:同上

单位:见表

定额编号				3-4-83	3-4-84	3-4-85	3-4-86
项 目				灯柱、端柱、栏杆		安装灯柱、端柱	安装栏杆
				混凝土	模板		
				10m <sup>3</sup>	10m <sup>2</sup>	10m <sup>3</sup>	
综合单价(元)				5433.53	1701.06	4404.55	4298.55
其中	人工费(元)			1279.72	979.11	2062.76	2266.65
	材料费(元)			3579.86	216.66	712.79	410.82
	机械费(元)			—	45.67	485.92	417.32
	管理费(元)			321.59	257.53	640.48	674.48
	利润(元)			252.36	202.09	502.60	529.28
名 称		单位	单价(元)	数 量			
人工	综合人工	工日	115.00	11.128	8.514	17.937	19.710
材料	预拌混凝土 C25	m <sup>3</sup>	325.00	10.100	—	—	—
	塑料薄膜	m <sup>2</sup>	2.50	100.000	—	—	—
	水	m <sup>3</sup>	4.17	10.450	—	—	—
	电	kw·h	0.73	5.181	—	—	—
	板枋材	m <sup>3</sup>	1500.00	—	0.128	0.002	0.037
	圆钉	kg	5.13	—	2.640	—	—
	脱模剂	kg	4.32	—	1.000	—	—
	模板嵌缝剂	kg	13.60	—	0.500	—	—
	低合金电焊条 E43 系列	kg	8.46	—	—	83.900	42.000
	机械	木工圆锯机(直径 500mm)	台班	26.53	—	0.913	—
木工平刨床 (刨削宽度500mm)		台班	23.49	—	0.913	—	—
汽车式起重机(提升质量8t)		台班	681.25	—	—	0.142	0.327
交流弧焊机(容量 32kV·A)		台班	87.96	—	—	4.339	2.169
电焊条烘干箱 (容积 45×35×45cm)		台班	17.34	—	—	0.434	0.217

## 六、混凝土灌缝与接头

工作内容:1. 混凝土:混凝土浇筑、捣固、抹平、养护等。

2. 模板:模板制作、安装、涂脱模剂;模板拆除、修理、整堆等。

单位:见表

定额编号			3-4-87	3-4-88	3-4-89	3-4-90	3-4-91	3-4-92	
项 目			板梁间 灌缝	板梁底砂 浆勾缝	梁与梁接头		柱与柱接头		
					混凝土	模板	混凝土	模板	
			10m <sup>3</sup>	100m	10m <sup>3</sup>	10m <sup>2</sup>	10m <sup>3</sup>	10m <sup>2</sup>	
<b>综合单价(元)</b>			<b>6437.41</b>	<b>373.10</b>	<b>4770.14</b>	<b>1166.35</b>	<b>4513.20</b>	<b>878.91</b>	
其中	人工费(元)		1267.19	253.00	587.88	554.76	724.16	350.87	
	材料费(元)		4601.89	6.63	3918.60	352.87	3464.26	362.07	
	机械费(元)		—	—	—	6.84	—	5.94	
	管理费(元)		318.44	63.58	147.73	141.13	181.98	89.67	
	利 润(元)		249.89	49.89	115.93	110.75	142.80	70.36	
名 称			单 位	单 价(元)		数 量			
人 工	综合人工	工日	115.00	11.019	2.200	5.112	4.824	6.297	3.051
材 料	预拌混凝土 C30	m <sup>3</sup>	335.00	10.100	—	—	—	10.100	—
	预拌混凝土 C40	m <sup>3</sup>	385.00	—	—	10.100	—	—	—
	无纺土工布	m <sup>2</sup>	7.14	6.022	—	0.754	—	—	—
	塑料薄膜	m <sup>2</sup>	2.50	—	—	—	—	22.495	—
	预拌水泥砂浆 1:2	m <sup>3</sup>	315.66	—	0.021	—	0.000	—	—
	板枋材	kg	1500.00	0.232	—	—	0.205	—	0.211
	铁丝 Φ4.0~2.8	kg	7.50	107.160	—	—	4.430	—	—
	水	m <sup>3</sup>	4.17	5.681	—	4.680	—	5.880	—
	电	kg	0.73	—	—	7.124	—	—	—
	圆钉	m <sup>3</sup>	5.13	—	—	—	0.200	—	0.600
	脱模剂	kg	4.32	—	—	—	1.000	—	1.000
	模板嵌缝剂	kg	13.60	—	—	—	0.500	—	0.500
	铁件(综合)	kg	4.20	—	—	—	—	—	7.470
机 械	木工圆锯机 (直径500mm)	台班	26.53	—	—	—	0.258	—	0.224

工作内容:同上

单位:见表

定额编号				3-4-93	3-4-94	3-4-95	3-4-96
项 目				肋与肋接头		拱上构件接头	
				混凝土	模板	混凝土	模板
				10m <sup>3</sup>	10m <sup>2</sup>	10m <sup>3</sup>	10m <sup>2</sup>
综合单价(元)				4653.20	953.25	4881.23	2042.88
其中	人工费(元)			786.26	428.61	971.87	1110.56
	材料费(元)			3514.30	321.80	3473.48	395.50
	机械费(元)			—	7.32	—	26.74
	管理费(元)			197.59	109.55	244.23	285.80
	利 润(元)			155.05	85.97	191.65	224.28
名 称		单位	单价(元)	数 量			
人工	综合人工	工日	115.00	6.837	3.727	8.451	9.657
材 料	预拌混凝土 C30	m <sup>3</sup>	335.00	10.100	—	10.100	—
	无纺土工布	m <sup>2</sup>	7.14	—	—	5.177	—
	塑料薄膜	m <sup>2</sup>	2.50	26.555	—	—	—
	板枋材	m <sup>3</sup>	1500.00	—	0.201	—	0.249
	圆钉	kg	5.13	—	1.790	—	2.120
	水	m <sup>3</sup>	4.17	13.920	—	10.780	—
	电	kw·h	0.73	8.724	—	11.048	—
	脱模剂	kg	4.32	—	1.000	—	1.000
	模板嵌缝剂	kg	13.60	—	0.500	—	0.500
机 械	木工圆锯机(直径 500mm)	台班	26.53	—	0.276	—	1.008

## 七、预制构件运输

### 1. 小型构件运输

工作内容:搭拆道板、装车、固定构件;运输;卸车及空回等。

单位:10m<sup>3</sup>

定额编号			3-4-97	3-4-98	3-4-99	3-4-100	3-4-101
项 目			双轮车运		汽车运		
			运距≤ 50m	≤500m, 每增运 50m	人力装卸	机械装卸	运距每增 1km
综合单价(元)			715.13	68.96	1514.58	1488.56	67.38
其中	人工费(元)		493.70	47.61	607.55	171.81	—
	材料费(元)		—	—	—	—	—
	机械费(元)		—	—	438.07	855.85	46.52
	管理费(元)		124.07	11.96	262.76	258.25	11.69
	利 润(元)		97.36	9.39	206.20	202.65	9.17
名 称	单 位	单 价(元)	数 量				
人工							
综合人工	工日	115.00	4.293	0.414	5.283	1.494	—
机械							
载重汽车(装载质量 5t)	台班	387.67	—	—	1.130	0.960	0.120
汽车式起重机(提升质量 8t)	台班	681.25	—	—	—	0.710	—

## 2. 平板拖车场内运输

工作内容:装车、固定构件;运输;卸车及空回等。

单位:10m<sup>3</sup>

定额编号		3-4-102		
项 目		预制构件场内运输		
综合单价(元)		542.02		
其中	人工费(元)	16.56		
	材料费(元)	27.42		
	机械费(元)	338.70		
	管理费(元)	89.28		
	利 润(元)	70.06		
名 称		单 位	单 价(元)	数 量
人工	综合人工	工日	115.00	0.144
材 料	板枋材	m <sup>3</sup>	1500.00	0.018
	铁件(综合)	kg	4.20	0.100
机 械	平板拖车组(装载质量 60t)	台班	1482.99	0.142
	轮胎式起重机(提升质量 40t)	台班	1164.68	0.110

### 3. 载重汽车场外运输

工作内容:装车、固定构件;运输;卸车及空回等。

单位:10m<sup>3</sup>

定额编号				3-4-103	3-4-104	3-4-105	3-4-106	3-4-107	3-4-108	
项 目				运距 1km 以内			运距每增 1km			
				载重汽车载重(t)						
				6	8	10	6	8	10	
<b>综合单价(元)</b>				<b>1530.32</b>	<b>1576.06</b>	<b>1610.75</b>	<b>29.33</b>	<b>33.11</b>	<b>29.07</b>	
其中	人工费(元)			217.35	217.35	217.35	—	—	—	
	材料费(元)			86.96	86.96	86.96	—	—	—	
	机械费(元)			779.10	810.68	834.63	20.25	22.86	20.07	
	管理费(元)			250.41	258.34	264.36	5.09	5.74	5.04	
	利 润(元)			196.50	202.73	207.45	3.99	4.51	3.96	
名 称		单 位	单 价(元)	数 量						
人工	综合人工		工日	115.00	1.890	1.890	1.890	—	—	—
	材料									
材 料	板枋材		m <sup>3</sup>	1500.00	0.050	0.050	0.050	—	—	—
	其他材料费		元	—	11.960	11.960	11.960	—	—	—
机 械	载重汽车 (装载质量 6t)		台班	404.93	0.780	—	—	0.050	—	—
	载重汽车 (装载质量 8t)		台班	457.15	—	0.760	—	—	0.050	—
	载重汽车 (装载质量 10t)		台班	501.86	—	—	0.740	—	—	0.040
	汽车式起重机 (提升质量 8t)		台班	681.25	0.680	0.680	0.680	—	—	—

#### 4. 平板拖车场外运输

工作内容:装车、固定构件;运输;卸车及空回等。

单位:10m<sup>3</sup>

定额编号				3-4-109	3-4-110	3-4-111	3-4-112	3-4-113	3-4-114
项 目				运距 1km 以内			运距每增 1km		
				构件重量(t 以内)					
				10	15	25	10	15	25
综合单价(元)				<b>2213.31</b>	<b>1766.10</b>	<b>1532.04</b>	<b>127.52</b>	<b>113.36</b>	<b>106.73</b>
其中	人工费(元)			175.95	134.55	93.15	—	—	—
	材料费(元)			100.08	72.42	40.58	—	—	—
	机械费(元)			1282.96	1034.71	936.51	88.04	78.26	73.68
	管理费(元)			366.62	293.84	258.75	22.12	19.67	18.52
	利 润(元)			287.70	230.58	203.05	17.36	15.43	14.53
名 称	单 位	单 价(元)	数 量						
人 工									
综合人工	工日	115.00	1.530	1.170	0.810	—	—	—	
材 料									
板枋材	m <sup>3</sup>	1500.00	0.062	0.045	0.025	—	—	—	
铁件(综合)	kg	4.20	0.900	0.600	0.400	—	—	—	
其他材料费	kg	—	3.300	2.400	1.400	—	—	—	
机 械									
平板拖车组 (装载质量 20t)	台班	978.25	0.800	0.640	—	0.090	0.080	—	
平板拖车组 (装载质量 30t)	台班	1133.53	—	—	0.460	—	—	0.065	
汽车式起重机 (提升质量 20t)	台班	944.08	0.530	—	—	—	—	—	
汽车式起重机 (提升质量 25t)	台班	996.67	—	0.410	—	—	—	—	
汽车式起重机 (提升质量 40t)	台班	1431.33	—	—	0.290	—	—	—	

## 八、筑拆胎地模

工作内容:平整场地;模板制作安拆;混凝土浇筑;抹平或砌砖,粉刷,养护,拆除等。

单位:100m<sup>3</sup>

定额编号		3-4-115	3-4-116	3-4-117		
项 目		砖地模	混凝土地模	土胎模		
综合单价(元)		6375.34	12145.67	4621.18		
其中	人工费(元)	2685.37	3877.92	1849.55		
	材料费(元)	2438.68	6257.37	1901.71		
	机械费(元)	32.38	187.18	27.89		
	管理费(元)	682.97	1021.56	471.80		
	利 润(元)	535.94	801.64	370.23		
名 称		单 位	单 价(元)	数 量		
人 工	综合人工	工日	115.00	23.351	33.721	16.083
材 料	预拌混合砂浆 M5	m <sup>3</sup>	340.00	3.495	—	—
	无纺土工布	m <sup>2</sup>	7.14	—	20.000	—
	标准砖 240×115×53	千块	420.00	2.852	—	—
	水	m <sup>3</sup>	4.17	12.600	12.600	—
	电	kw·h	0.73	—	5.067	—
	预拌混凝土 C30	m <sup>3</sup>	335.00	—	15.155	—
	中砂	m <sup>3</sup>	120.00	—	5.675	—
	板枋材	m <sup>3</sup>	1500.00	—	0.056	—
	圆钉	kg	5.13	—	2.190	—
	脱模剂	kg	4.32	—	1.000	—
	模板嵌缝剂	kg	13.60	—	0.500	—
	黏土	m <sup>3</sup>	33.76	—	—	26.810
	块石灰	m <sup>3</sup>	330.00	—	—	3.020
	塑料薄膜	m <sup>2</sup>	2.50	—	20.018	—
	风镐凿子	根	16.00	—	9.000	—
机 械	电动空气压缩机 (排气量 1m <sup>3</sup> /min)	台班	52.30	—	2.880	—
	木工圆锯机(直径500mm)	台班	26.53	—	1.378	—
	电动夯实机 250N·m	台班	27.10	—	—	1.029
	干混砂浆罐式搅拌机公称储量 (200L)	台班	226.41	0.143	—	—



## 九、张拉台座

工作内容:平整场地;挖基、回填、夯实;模板制作安拆;混凝土浇筑;养护等。

单位:座

定额编号				3-4-118	3-4-119	3-4-120	3-4-121	
项 目				40m 张拉台座		60m 张拉台座		
				3000KN	6000KN	3000KN	6000KN	
综合单价(元)				41348.23	70956.30	48651.39	83473.65	
其中	人工费(元)			11153.74	19529.88	13125.18	22975.51	
	材料费(元)			23315.66	39469.95	27428.58	46432.47	
	机械费(元)			1295.39	2207.33	1526.40	2596.58	
	管理费(元)			3128.47	5462.56	3681.94	6426.27	
	利润(元)			2454.97	4286.58	2889.29	5042.82	
名 称		单位	单价(元)	数 量				
人	综合人工		工日	115.00	96.989	169.825	114.132	199.787
材	预拌混凝土 C20		m <sup>3</sup>	305.00	23.035	23.035	27.100	27.100
	预拌混凝土 C40		m <sup>3</sup>	385.00	32.130	64.260	37.800	75.600
	型钢(综合)		kg	3.60	2.003	4.000	2.356	4.706
	钢板 δ20		kw·h	3.40	0.187	0.374	0.220	0.440
	铁件(综合)		m <sup>3</sup>	4.20	23.630	47.260	27.800	55.600
	低合金电焊条 E43 系列		kg	8.46	87.354	174.510	102.769	205.306
	板枋材		kg	1500.00	1.693	3.386	1.992	3.983
	氧气		kg	3.85	12.724	25.419	14.969	29.905
	乙炔气		kg	15.38	5.536	11.059	6.513	13.011
	脱模剂		kg	4.32	1.000	1.000	1.000	1.000
	模板嵌缝剂		kg	13.60	0.500	0.500	0.500	0.500
	圆钉		kg	5.13	10.795	21.505	12.700	25.300
	塑料薄膜		m <sup>2</sup>	2.50	60.551	95.819	71.236	112.726
	水		m <sup>3</sup>	4.17	20.291	32.108	23.870	37.774
	电		kw·h	0.73	35.290	70.522	41.530	82.963
	其他材料费		元	—	71.950	120.350	84.650	141.580
机	汽车式起重机 (提升质量 16t)		台班	873.79	1.122	1.679	1.248	1.975
	交流弧焊机(容量 32kV·A)		台班	87.96	3.512	8.253	4.860	9.709
	电焊条烘干箱 (容积 45×35×45cm)		台班	17.34	0.351	0.825	0.486	0.971

## 第五章 砌 筑

### 说 明

一、本章定额包括包括干砌片(块)石、浆砌片(块)石、浆砌预制块、砖砌体、滤层、泄水孔、拱上和台背填料、砌体勾缝等项目。

二、本章定额适用于砌筑高度在 8m 以内的桥涵砌筑工程。

三、砌筑项目未包括垫层,如发生执行第三章现浇混凝土构件中垫层相关项目。

四、拱圈项目已包括底模,但不包括拱盔和支架,执行相关项目。

五、本章定额中砂浆均按预拌干混砂浆编制。

六、浆砌料石参照浆砌预制块定额,抽换主材计算。

## 工程量计算规则

一、砌筑工程量按设计砌体尺寸以体积计算,嵌入砌体中的钢管、沉降缝、伸缩缝以及单孔面积  $0.3\text{m}^2$  以内的预留孔所占体积不予扣除。

二、滤层按设计尺寸以体积计算。

三、砌体勾缝按设计尺寸以面积计算。

## 一、干砌片(块)石

工作内容:选、修石料;砌筑等。

单位:10m<sup>3</sup>

定额编号				3-5-1	3-5-2	3-5-3	3-5-4	3-5-5	
项 目				干砌片石			干砌块石		
				基础、护底	护坡	护拱	基础	台、墙	
<b>综合单价(元)</b>				<b>2149.44</b>	<b>2824.08</b>	<b>1804.62</b>	<b>2046.45</b>	<b>2631.13</b>	
其中	人工费(元)			724.50	1190.25	486.45	714.15	1117.80	
	材料费(元)			1100.00	1100.00	1100.00	1012.00	1012.00	
	机械费(元)			—	—	—	—	—	
	管理费(元)			182.07	299.11	122.24	179.47	280.90	
	利 润(元)			142.87	234.72	95.93	140.83	220.43	
名 称		单位	单价(元)	数 量					
人 工	综合人工		工日	115.00	6.300	10.350	4.230	6.210	9.720
	机 械	片石		台班	88.00	12.500	12.500	12.500	—
块石		台班	88.00	—	—	—	11.500	11.500	

## 二、浆砌片(块)石

工作内容:平整场地;挖基、回填、夯实;模板制作安拆;混凝土浇筑;养护等。

单位:10m<sup>3</sup>

定额编号				3-5-6	3-5-7	3-5-8	3-5-9
项 目				浆砌片石			
				基础、护底	护坡、台阶	护拱	墩、台、墙
综合单价(元)				3529.65	4368.28	3413.05	4248.42
其中	人工费(元)			764.75	1223.60	684.25	1062.60
	材料费(元)			2375.01	2545.07	2375.01	2422.53
	机械费(元)			32.38	35.09	32.38	197.94
	管理费(元)			200.32	316.31	180.09	316.77
	利润(元)			157.19	248.21	141.32	248.58
名 称		单位	单价(元)	数 量			
人工	综合人工	工日	115.00	6.650	10.640	5.950	9.240
材 料	预拌干混砂浆 M10	m <sup>3</sup>	385.50	3.500	3.790	3.500	3.580
	片石	m <sup>2</sup>	88.00	11.500	11.500	11.500	11.500
	水	m <sup>3</sup>	4.17	3.300	17.273	3.300	7.300
机 械	履带式起重机 (提升质量 15t)	台班	697.69	—	—	—	0.236
	干混砂浆罐式搅拌机公称 储量(20000L)	台班	226.41	0.143	0.155	0.143	0.147

工作内容:选、修、冲洗石料;砌筑;湿治养生等。

单位:10m<sup>3</sup>

定额编号				3-5-10	3-5-11	3-5-12	3-5-13	3-5-14	
项 目				浆砌块石					
				基础、护底	护坡、台阶	护拱	墩、台、墙	拱圈	
综合单价(元)				3268.51	4300.93	3095.27	4185.74	5223.29	
其中	人工费(元)			864.80	1490.40	745.20	1278.80	1776.06	
	材料费(元)			1979.45	2103.38	1979.45	2015.40	2222.85	
	机械费(元)			25.13	26.72	25.13	219.54	295.35	
	管理费(元)			223.64	381.25	193.58	376.53	520.55	
	利润(元)			175.49	299.18	151.91	295.47	408.48	
名 称		单位	单价(元)	数 量					
人工	综合人工		工日	115.00	7.520	12.960	6.480	11.120	15.444
	预拌干混砂浆 M10		m <sup>3</sup>	385.50	2.7	2.87	2.7	2.75	2.81
材料	块石		m <sup>3</sup>	88.00	10.500	10.500	10.500	10.500	10.500
	板枋材		m <sup>3</sup>	1500.00	—	—	—	—	0.100
	圆钉		kg	5.13	—	—	—	—	1.000
	水		m <sup>3</sup>	4.17	3.500	17.504	3.500	7.500	14.501
机械	履带式起重机(提升质量 15t)		台班	697.69	—	—	—	0.278	0.386
	干混砂浆罐式搅拌机公称储量(20000L)		台班	226.41	0.111	0.118	0.111	0.113	0.115

### 三、浆砌预制块

工作内容:砌筑;湿治养生等。

单位:10m<sup>3</sup>

定额编号				3-5-15	3-5-16	3-5-17	3-5-18	3-5-19	
项 目				浆砌预制块					
				护坡、台阶	墩、台、墙	栏杆	帽石、缘石	拱圈	
综合单价(元)				2722.63	2681.56	3639.26	2878.75	2811.64	
其中	人工费(元)			1415.65	1255.80	2001.00	1545.60	1228.09	
	材料费(元)			652.06	567.95	719.17	620.59	744.56	
	机械费(元)			13.81	203.37	14.94	13.36	198.96	
	管理费(元)			359.22	366.69	506.61	391.77	358.62	
	利 润(元)			281.89	287.75	397.54	307.43	281.41	
名 称		单位	单价(元)	数 量					
人工	综合人工		工日	115.00	12.310	10.920	17.400	13.440	10.679
主材	混凝土预制块(综合)		m <sup>3</sup>	—	(9.200)	(9.200)	(9.200)	(9.200)	(9.200)
材 料	预拌干混砂浆 M10		m <sup>3</sup>	385.50	1.500	1.390	1.620	1.440	1.370
	板枋材		m <sup>3</sup>	1500.00	—	—	—	—	0.100
	圆钉		kg	5.13	—	—	—	—	1.000
	水		m <sup>3</sup>	4.17	17.700	7.700	22.701	15.700	14.700
机 械	干混砂浆罐式搅拌机公称储量 (20000L)		台班	226.41	0.061	0.057	0.066	0.059	0.056
	履带式起重机(提升质量 15t)		台班	697.69	—	0.273	—	—	0.267

## 四、砖砌体

工作内容:砌砖;湿治养生等。

单位:10m<sup>3</sup>

定额编号				3-5-20	3-5-21	3-5-22	3-5-23	3-5-24	
项 目				砖砌体					
				基础、护拱	墩、台、墙	栏杆	帽石、缘石	拱圈	
综合单价(元)				4286.56	5093.61	6072.69	4873.84	5917.87	
其中	人工费(元)			748.65	1118.95	1890.60	1094.69	1473.15	
	材料费(元)			3170.00	3194.77	3299.06	3254.73	3427.49	
	机械费(元)			22.19	191.95	24.23	23.09	246.13	
	管理费(元)			193.71	329.43	481.20	280.90	432.06	
	利 润(元)			152.01	258.51	377.60	220.43	339.04	
名 称		单 位	单 价(元)	数 量					
人 工	综合人工		工日	115.00	6.510	9.730	16.440	9.519	12.810
	材 料	标准砖 240×115×53		千块	420.00	5.310	5.310	5.310	5.310
预拌干混砂浆 M10		m <sup>3</sup>	385.50	2.4	2.421	2.605	2.490	2.460	
板枋材		m <sup>3</sup>	1500.00	—	—	—	—	0.100	
圆钉		kg	5.13	—	—	—	—	1.000	
水		m <sup>3</sup>	4.17	3.500	7.500	15.500	15.500	22.500	
机 械	干混砂浆罐式搅拌机公称储量(20000L)		台班	226.41	0.098	0.099	0.107	0.102	0.101
	履带式起重机(提升质量 15t)		台班	697.69	—	0.243	—	—	0.320



## 五、滤层、泄水孔

工作内容:整平;填滤料成形;材料运输;泄水孔加工;安装、清理等。

单位:见表

定额编号		3-5-25	3-5-26	3-5-27	
项 目		砂滤层	碎石滤层	泄水孔	
		m <sup>3</sup>		m	
综合单价(元)		189.45	202.60	84.68	
其中	人工费(元)	33.12	46.92	38.07	
	材料费(元)	141.48	134.64	29.53	
	机械费(元)	—	—	—	
	管理费(元)	8.32	11.79	9.57	
	利 润(元)	6.53	9.25	7.51	
名 称		单 位	单 价(元)	数 量	
人 工	综合人工	工日	115.00	0.288	0.408
主 材	中砂	t	120.00	1.179	—
	碎石 50~80	m <sup>3</sup>	120.00	—	1.122
	焊接钢管(综合)	kg	3.48	—	8.486

## 六、拱上和台背填料

工作内容:摊铺、整平、洒水、分层压实。

单位:10m<sup>3</sup>

定额编号				3-5-28	3-5-29	3-5-30	3-5-31	
项 目				填砂、石屑、砂(碎石)				
				中砂	石屑	碎石	砂(碎石)(8:2)	
综合单价(元)				1852.01	1479.18	1705.06	2078.68	
其中	人工费(元)			97.75	98.90	98.90	98.90	
	材料费(元)			1614.30	1220.79	1446.67	1820.29	
	机械费(元)			66.36	79.48	79.48	79.48	
	管理费(元)			41.24	44.83	44.83	44.83	
	利润(元)			32.36	35.18	35.18	35.18	
名 称		单位	单价(元)	数 量				
人工	综合人工		工日	115.00	0.850	0.860	0.860	0.860
	材 料	水		m <sup>3</sup>	4.17	15.900	16.400	1.600
中砂		m <sup>3</sup>	120.00	12.900	—	—	11.670	
石屑		m <sup>3</sup>	86.00	—	13.400	—	—	
碎石		m <sup>3</sup>	120.00	—	—	12.000	2.950	
机 械	平地机(功率 90KW)		台班	729.81	0.047	0.056	0.056	0.056
	钢轮内燃压路机 8t		台班	370.29	0.033	0.040	0.040	0.040
	钢轮内燃压路机 15t		台班	566.73	0.035	0.042	0.042	0.042

## 七、砌体勾缝

### 1. 勾平缝

工作内容:调制砂浆,清扫基面,勾缝,养护,场内材料运输。

单位:100m<sup>2</sup>

定额编号				3-5-32	3-5-33	3-5-34	3-5-35
项 目				干砌块石面	浆砌块石面	浆砌料石面	浆砌预制块面
				勾平缝			
综合单价(元)				<b>1483.75</b>	<b>1393.79</b>	<b>1346.10</b>	<b>1309.54</b>
其中	人工费(元)			788.90	726.80	722.20	718.75
	材料费(元)			341.03	341.03	299.99	268.43
	机械费(元)			—	—	—	—
	管理费(元)			198.25	182.64	181.49	180.62
	利润(元)			155.57	143.32	142.42	141.74
名 称		单位	单价(元)	数 量			
材 料	综合人工	工日	115.00	6.860	6.320	6.280	6.250
	预拌水泥砂浆 1:2	m <sup>3</sup>	315.66	0.520	0.520	0.390	0.290
	草袋	个	3.10	49.150	49.150	49.150	49.150
	水	m <sup>3</sup>	4.17	5.880	5.880	5.880	5.880

## 2. 勾凹凸缝

工作内容:调制砂浆,清扫基面,勾缝,养护,场内材料运输。

单位:100m<sup>2</sup>

定额编号				3-5-36	3-5-37	3-5-38	3-5-39	3-5-40	
项 目				干砌块石面	浆砌块石面		浆砌料石面	浆砌预制块面	
				勾凸缝			勾凹缝		
综合单价(元)				2652.45	2542.50	2206.69	2159.00	2122.44	
其中	人工费(元)			1504.20	1428.30	1288.00	1283.40	1279.95	
	材料费(元)			473.61	473.61	341.03	299.99	268.43	
	机械费(元)			—	—	—	—	—	
	管理费(元)			378.01	358.93	323.67	322.52	321.65	
	利 润(元)			296.63	281.66	253.99	253.09	252.41	
名 称		单位	单价(元)	数 量					
人工	综合人工		工日	115.00	13.080	12.420	11.200	11.160	11.130
材 料	预拌水泥砂浆 1:2		m <sup>3</sup>	315.66	0.940	0.940	0.520	0.390	0.290
	草袋		个	3.10	49.150	49.150	49.150	49.150	49.150
	水		m <sup>3</sup>	4.17	5.880	5.880	5.880	5.880	5.880

## 第六章 立交箱涵

### 说 明

一、本章定额包括透水管、箱涵制作、箱涵顶进、箱涵接缝、箱涵外壁及滑板面处理、气垫安拆及使用、箱涵内挖土、金属顶柱护套及支架制作等项目。

二、本章定额适用于穿越城市道路及铁路的立交箱涵顶进工程及现浇箱涵工程。

三、本章定额顶进土质按一、二类土考虑,若实际土质与定额不同时,三类土人工、机械乘以系数 1.14,四类土人工、机械乘以系数 1.3。

四、本章定额中未包括箱涵顶进的后靠背设施等,其费用另行计算。

五、本章定额中未包括深基坑开挖、支撑及井点降水的工作内容,执行相关项目。

六、立交桥引道的结构及路面铺筑工程,根据施工方法执行相关项目。

七、箱涵顶进定额分空顶、无中继间实土顶和有中继间实土顶,有中继间实土顶适用于一级中继间接力顶进。

八、本章项目箱涵自重是指箱涵顶进时的总重量,应包括拖带的设备重量(按箱涵重量的 5%计),采用中继间接力顶进时还应包括中继间的重量。

## 工程量计算规则

一、箱涵滑板下的肋楞,其工程量并入滑板内计算。

二、箱涵混凝土工程量,不扣除单孔面积  $0.3\text{m}^2$  以下的预留孔洞体积。

三、顶柱、中继间护套及挖土支架均属专用周转性金属构件,项目已按摊销量计列,不得重复计算。

四、箱涵顶进工程量计算:

(一)空顶工程量按空顶的单节箱涵重量乘以箱涵位移距离计算。

(二)实土顶工程量按被顶箱涵的重量乘以箱涵位移距离分段累计计算。

五、气垫只考虑在预制箱涵底板上使用,按箱涵底面积计算。气垫的使用天数由施工组织设计确定,但采用气垫后在套用顶进定额时乘以系数 0.7。

## 一、透水管

工作内容: 1. 钢透水管: 钢管钻孔、涂防锈漆、钢管埋设、碎石充填等。

2. 混凝土透水管: 浇捣管道垫层、透水管铺设、接口堵砂浆、填砂等。

单位: 10m

定额编号				3-6-1	3-6-2	3-6-3	3-6-4	3-6-5
项 目				钢透水管		混凝土透水管		
				Φ≤100	Φ≤200	Φ≤300	Φ≤380	Φ≤450
综合单价(元)				<b>1444.74</b>	<b>3023.24</b>	<b>1436.05</b>	1750.59	<b>2038.31</b>
其中	人工费(元)			477.14	759.69	564.08	706.91	812.36
	材料费(元)			726.43	1886.78	618.98	726.63	861.60
	机械费(元)			18.76	24.89	—	—	—
	管理费(元)			124.62	197.16	141.75	177.65	204.15
	利 润(元)			97.79	154.72	111.24	139.4	160.20
名 称		单位	单价(元)	数 量				
人 工	综合人工	工日	115.00	4.149	6.606	4.905	6.147	7.064
主 材	混凝土透水管 D300	m	—	—	—	(10.250)	—	—
	混凝土透水管 D380	m	—	—	—	—	(10.250)	—
	混凝土透水管 D450	m	—	—	—	—	—	(10.250)
材 料	无缝钢管(综合)	kg	4.80	104.650	321.500	—	—	—
	防锈漆	m <sup>3</sup>	12.30	1.830	3.250	—	—	—
	碎石 30~50	m <sup>3</sup>	120.00	1.680	2.530	—	—	—
	预拌混凝土 C15	m <sup>3</sup>	295.00	—	—	1.061	1.182	1.444
	圆钢(综合)	kg	2.97	—	—	22.000	22.000	22.000
	预拌干混砂浆 M10	m <sup>3</sup>	385.50	—	—	0.052	0.062	0.067
	电	kw·h	0.73	—	—	0.876	0.952	1.219
	中砂	m <sup>3</sup>	120.00	—	—	1.833	2.400	2.863
机 械	立式钻床(钻孔直径 50mm)	台班	20.35	0.922	1.223	—	—	—

## 二、箱涵制作

工作内容:混凝土浇筑、捣固、抹平、养生;模板制作、安装、涂脱模剂;模板拆除、修理、整堆等。

单位:10m

定额编号				3-6-6	3-6-7	3-6-8	3-6-9	3-6-10	3-6-11	3-6-12
项 目				滑板	底板	滑板底板	侧墙		顶板	
				混凝土		模板	混凝土	模板	混凝土	模板
				10m <sup>3</sup>		10m <sup>2</sup>	10m <sup>3</sup>	10m <sup>2</sup>	10m <sup>3</sup>	10m <sup>2</sup>
综合单价(元)				3692.78	3990.85	434.84	4087.08	586.76	4032.05	1166.06
其中	人工费(元)			391.00	407.33	246.33	471.27	263.93	428.84	289.80
	材料费(元)			3126.41	3400.83	78.03	3404.45	104.41	3410.87	95.46
	机械费(元)			—	—	—	—	69.07	—	449.31
	管理费(元)			98.26	102.36	61.90	118.43	83.68	107.77	185.74
	利 润(元)			77.11	80.33	48.58	92.93	65.67	84.57	145.75
名 称		单位	单价(元)	数 量						
人 工	综合人工	工日	115.00	3.400	3.542	2.142	4.098	2.295	3.729	2.520
材 料	预拌混凝土C20	m <sup>3</sup>	305.00	10.100	—	—	—	—	—	—
	预拌混凝土C30	m <sup>3</sup>	335.00	—	10.100	—	10.100	—	10.100	—
	无纺土工布	m <sup>2</sup>	7.14	4.810	1.333	—	0.579	—	1.573	—
	水	m <sup>3</sup>	4.17	1.980	1.134	—	3.392	—	3.051	—
	组合钢模板	kg	3.86	—	—	5.900	—	5.900	—	5.900
	钢支撑	kg	5.40	—	—	2.090	—	5.260	—	5.250
	钢模板连接件	kg	3.20	—	—	2.350	—	2.350	—	2.350
	板枋材	m <sup>3</sup>	1500.00	—	—	0.016	—	0.016	—	0.016
	圆钉	kg	5.13	—	—	0.260	—	0.330	—	0.330
	脱模剂	kg	4.32	—	—	1.000	—	1.000	—	1.000
	电	kw·h	0.73	4.533	4.229	—	3.657	—	4.686	—
	模板嵌缝剂	kg	13.60	—	—	0.500	—	0.500	—	0.500
铁件(综合)	kg	4.20	—	—	—	—	2.120	—	—	
机 械	履带式起重机 (提升质量 15t)	台班	697.69	—	—	—	—	0.099	—	0.644



### 三、箱涵顶进

工作内容:安装顶进设备及横梁垫块;操作液压系统;安放顶铁,顶进;设备拆除等。

单位:1000t·m

定额编号				3-6-13	3-6-14	3-6-15
项 目				空顶(自重)		
				≤1000t	≤2000t	≤3000t
综合单价(元)				4282.25	5059.16	5904.28
其中	人工费(元)			1761.57	2084.49	2410.52
	材料费(元)			128.12	111.30	102.86
	机械费(元)			1106.31	1331.36	1594.60
	管理费(元)			720.70	858.40	1006.49
	利润(元)			565.55	673.61	789.81
名 称		单 位	单 价(元)	数 量		
人工	综合人工	工日	115.00	15.318	18.126	20.961
主材	箱涵顶柱	kg		(275.000)	(268.180)	(360.760)
材 料	液压控制系统	m <sup>3</sup>	1400.00	0.021	0.014	0.010
	千斤顶支架	m <sup>2</sup>	4.50	10.270	8.710	8.080
	板方材	m <sup>3</sup>	1500.00	0.035	0.035	0.035
机 械	履带式起重机(提升质量 15t)	台班	697.69	1.136	1.354	1.533
	高压油泵(压力 80MPa)	台班	173.97	1.185	1.460	1.654
	立式油压千斤顶(起重量 200t)	台班	11.51	9.347	11.528	—
	立式油压千斤顶(起重量 300t)	台班	16.49	—	—	14.390

工作内容:安装顶进设备及横梁垫块;操作液压系统;安放顶铁,顶进;设备拆除等。

单位:1000t·m

定额编号				3-6-16	3-6-17	3-6-18	3-6-19	3-6-20	3-6-21
项 目				无中继间实土顶(自重)			有中继间实土顶(自重)		
				≤1000t	≤2000t	≤3000t	≤1000t	≤2000t	≤3000t
综合单价(元)				6255.51	7638.71	9169.09	8462.87	9913.41	12413.50
其中	人工费(元)			2647.53	3215.75	3778.79	3671.15	4231.08	5382.00
	材料费(元)			128.12	111.30	102.86	210.65	180.52	165.04
	机械费(元)			1582.63	1980.94	2480.26	2025.93	2488.21	3073.96
	管理费(元)			1063.04	1305.93	1572.90	1431.68	1688.56	2124.98
	利 润(元)			834.19	1024.79	1234.28	1123.46	1325.04	1667.52
名 称		单 位	单 价(元)	数 量					
人工	综合人工	工日	115.00	23.022	27.963	32.859	31.923	36.792	46.800
主材	箱涵顶柱	kg	—	(275.000)	(268.000)	(261.000)	(412.340)	(402.800)	(391.140)
	中继间护套	kg	—	—	—	—	(50.480)	(33.840)	(28.650)
材 料	液压控制系统	套	1400.00	0.021	0.014	0.010	0.042	0.028	0.020
	千斤顶支架	kg	4.50	10.270	8.710	8.080	15.410	13.070	12.120
	板方材	m <sup>3</sup>	1500.00	0.035	0.035	0.035	0.055	0.055	0.055
机 械	履带式起重机 (提升质量 15t)	台班	697.69	1.689	2.062	2.437	2.133	2.545	3.005
	高压油泵 (压力 80MPa)	台班	173.97	1.309	1.867	2.176	1.813	2.565	2.972
	立式油压千斤顶 (起重量 200t)	台班	11.51	15.335	18.897	—	19.318	23.141	5.120
	立式油压千斤顶 (起重量 300t)	台班	16.49	—	—	24.344	—	—	24.344

## 四、箱涵接缝

工作内容:混凝土表面处理;材料调制、涂刷;嵌缝等。

单位:见表

定额编号				3-6-22	3-6-23	3-6-24	3-6-25	3-6-26		
项 目				接缝						
				石棉水泥嵌缝	嵌防水膏	沥青二度	沥青封口	嵌沥青木丝板		
				10m		10m <sup>2</sup>				
综合单价(元)				527.04	1354.85	1015.54	3921.80	699.00		
其中	人工费(元)			142.83	263.93	78.66	1086.75	47.61		
	材料费(元)			320.15	972.54	901.60	2347.64	630.04		
	机械费(元)			—	—	—	—	—		
	管理费(元)			35.89	66.33	19.77	273.10	11.96		
	利 润(元)			28.17	52.05	15.51	214.31	9.39		
名 称		单 位	单 价(元)	数 量						
人 工	综合人工		工日	115.00	1.242	2.295	0.684	9.450	0.414	
	材 料	石棉绒		kg	9.00	32.130	—	—	—	—
		水泥 P.042.5		t	413.00	0.075	—	—	—	—
		沥青防水油膏		kg	12.00	—	79.800	—	—	—
		冷底子油		kg	7.29	—	2.050	5.130	—	—
		石油沥青 10#		kg	4.10	—	—	194.000	556.000	82.000
		木柴		kg	0.86	—	—	80.000	54.000	8.000
		煤		kg	0.40	—	—	—	54.000	8.000
		木丝板 δ25		m <sup>2</sup>	27.82	—	—	—	—	10.200

## 五、箱涵外壁及滑板面处理

工作内容:1. 外壁面处理:外壁面清洗;熬制沥青,配料;墙面涂刷等。

2. 滑板面处理:石蜡加热;涂刷;铺塑料薄膜层等。

单位:100m<sup>2</sup>

定额编号				3-6-27	3-6-28	3-6-29	3-6-30
项 目				箱涵外壁		滑板面层	
				防水砂浆	沥青层	石蜡层	塑料薄膜层
综合单价(元)				3893.65	2283.18	2125.95	2262.43
其中	人工费(元)			1809.18	393.30	993.60	1385.87
	材料费(元)			1245.50	1713.48	686.72	255.00
	机械费(元)			19.02	—	—	—
	管理费(元)			459.43	98.84	249.69	348.27
	利 润(元)			360.52	77.56	195.94	273.29
名 称		单位	单价(元)	数 量			
人工	综合人工	工日	115.00	15.732	3.420	8.640	12.051
材 料	预拌水泥砂浆 1:2	m <sup>3</sup>	315.66	2.050	—	—	—
	防水剂	kg	9.50	58.600	—	—	—
	水	m <sup>3</sup>	4.17	10.000	10.000	—	—
	石油沥青 30#	kg	4.40	—	376.000	—	—
	煤	kg	0.40	—	37.000	4.000	—
	木柴	kg	0.86	—	3.000	0.530	—
	石蜡	kg	18.60	—	—	36.810	—
	塑料薄膜	m <sup>2</sup>	2.50	—	—	—	102.000
机械	干混砂浆罐式搅拌机公称 储量(20000L)	台班	226.41	0.084	—	—	—

## 六、气垫安拆及使用

工作内容:设备及管路安装、拆除;气垫启动及使用等。

单位:见表

定 额 编 号				3-6-31	3-6-32
项 目				安拆	使用
综合单价(元)				100m <sup>2</sup>	100m <sup>2</sup> ·d
综合单价(元)				<b>7646.20</b>	<b>2638.81</b>
其中	人工费(元)			3892.64	331.09
	材料费(元)			1488.71	
	机械费(元)			358.30	1490.66
	管理费(元)			1068.26	457.81
	利 润(元)			838.29	359.25
名 称		单 位	单 价(元)	数 量	
人 工	综合人工		工日	115.00	33.849
材 料	焊接钢管(综合)		kg	3.48	87.000
	螺纹截止阀 J11T-16 DN50		个	136.00	0.100
	法兰截止阀 J41T-16 DN80		个	179.00	4.540
	热轧薄钢板(综合)		kg	3.30	23.000
	氧气		m <sup>3</sup>	3.85	1.490
	乙炔气		kg	15.38	0.500
	低合金电焊条 E43 系列		kg	8.46	18.920
	防锈漆		kg	12.30	8.623
机 械	铁件(综合)		kg	4.20	1.010
	履带式起重机(提升质量 15t)		台班	697.69	0.358
	交流弧焊机(容量 32kV·A)		台班	87.96	1.210
	内燃空气压缩机(排气量 12m <sup>3</sup> /min)		台班	520.94	—
	内燃空气压缩机(排气量 9m <sup>3</sup> /min)		台班	421.02	—
	储气包 4m <sup>3</sup>		台班	93.22	—
	电焊条烘干箱(容积 45×35×45cm)		台班	17.34	0.121
				1.440	1.440
				—	1.440

## 七、箱涵内挖土

工作内容:1. 人工挖土:安拆挖土支架;铺钢轨,挖土,运土;吊土出坑、堆放、清理等。

2. 机械挖土:机械挖土,人工配合修底边;吊土出坑、堆放、清理等。

单位:100m<sup>3</sup>

定额编号				3-6-33	3-6-34	3-6-35
项 目				人工挖土		机械挖土
				人运机吊	机运机吊	
综合单价(元)				22609.67	23215.54	10342.58
其中	人工费(元)			11072.43	10180.26	3415.50
	材料费(元)			56.09	167.27	111.18
	机械费(元)			4497.87	5731.56	3647.95
	管理费(元)			3912.82	3998.64	1775.04
	利 润(元)			3070.46	3137.81	1392.91
名 称		单 位	单 价(元)	数 量		
人 工	综合人工	工日	115.00	96.282	88.524	29.700
主 材	挖土支架	kg	—	(275.000)	(268.180)	—
材 料	板方材	m <sup>3</sup>	1500.00	0.025	0.025	—
	氧气	m <sup>3</sup>	3.85	0.271	0.271	—
	乙炔气	kg	15.38	0.090	0.090	—
	低合金电焊条 E43 系列	kg	8.46	1.910	1.910	—
	钢轨	kg	3.34	—	27.000	27.000
	铁件(综合)	kg	4.20	—	5.000	5.000
机 械	汽车式起重机(提升质量 8t)	台班	681.25	6.580	6.580	1.970
	交流弧焊机(容量 32kV·A)	台班	87.96	0.170	0.170	—
	电动单筒慢速卷扬机 50KN	台班	187.49	—	6.580	1.970
	履带式单斗液压挖掘机 (斗容量 0.8m <sup>3</sup> )	台班	983.01	—	—	1.970
	电焊条烘干箱(容积 45×35×45cm)	台班	17.34	0.017	0.017	—

## 八、金属顶柱、护套及支架制作

工作内容:选料、划线、切割;焊接、矫正;油漆;堆放等。

单位:t

定 额 编 号				3-6-36	3-6-37	3-6-38
项 目				箱涵顶柱	中继间护套	挖土支架
综合单价(元)				<b>8120.19</b>	<b>10059.42</b>	<b>9225.15</b>
其中	人工费(元)			1940.63	2760.35	2659.95
	材料费(元)			4059.09	4253.90	4615.14
	机械费(元)			863.03	1247.60	522.66
	管理费(元)			704.56	1007.20	799.79
	利 润(元)			552.88	790.37	627.61
名 称		单 位	单 价(元)	数 量		
人 工	综合人工	工 日	115.00	16.875	24.003	23.130
材 料	中厚钢板 15mm 以内	kg	3.40	1060.000	1060.000	1060.000
	低合金电焊条 E43 系列	kg	8.46	38.600	49.600	48.680
	氧气	kg	3.85	7.720	12.870	7.780
	乙炔气	kg	15.38	2.570	4.290	2.590
	防锈漆	kg	12.30	4.820	9.330	43.050
机 械	履带式起重机(提升质量 15t)	台班	697.69	0.984	1.153	0.063
	交流弧焊机(容量 32kV·A)	台班	87.96	1.952	4.711	5.337
	摇臂钻床(钻孔直径 63mm)	台班	41.99	0.034	0.491	—
	电焊条烘干箱(容积 45×35×45cm)	台班	17.34	0.195	0.471	0.534

## 第七章 钢结构

### 说 明

一、本章定额包括钢梁、钢管拱、钢立柱、钢楼梯安装等项目。

二、本章定额适用于工厂制作,现场吊装的钢结构。构件由制作工厂至安装现场的运输费用计入构件价格内。

三、构件安装定额未考虑脚手架,如需要时执行第十一册《措施项目》相应项目。



## 工程量计算规则

- 一、钢构件工程量按设计图纸的主材(不包括螺栓)质量,以吨计算。
- 二、钢梁质量为钢梁(含横隔板)、桥面板、横肋、横梁及锚筋之和。
- 三、钢拱肋的工程量包括拱肋钢管、横撑、腹板、拱脚处外侧钢板、拱脚接头钢板及各种加劲块。
- 四、钢立柱上的节点板、加强环、内衬管、牛腿等并入钢立柱工程量内。
- 五、钢楼梯工程量包楼梯平台、楼梯梁、楼梯踏步,钢楼梯上的扶手、栏杆另行列项计算。

## 一、钢 梁 安 装

工作内容:就位、安装等。

单位:t

定 额 编 号				3-7-1	3-7-2	3-7-3
项 目				人行天桥		立交桥
				钢主梁	钢盖梁	钢箱梁
综合单价(元)				1400.44	1062.83	1309.48
其中	人工费(元)			253.58	442.75	253.58
	材料费(元)			702.71	201.53	656.94
	机械费(元)			228.11	151.86	196.91
	管理费(元)			121.05	149.43	113.21
	利 润(元)			94.99	117.26	88.84
名 称		单 位	单 价(元)	数 量		
人 工	综合人工	工日	115.00	2.205	3.850	2.205
主 材	钢梁	t	—	(1.000)	(1.000)	(1.000)
材 料	钢筋 Φ10 以外	kg	2.90	11.400	—	—
	型钢(综合)	kg	3.60	8.600	—	—
	铁件(综合)	kg	4.20	2.797	—	1.650
	低合金电焊条 E43 系列	kg	8.46	3.300	1.502	4.110
	高强螺栓	套	6.00	1.140	—	12.260
	乙炔气	kg	15.38	14.000	6.890	12.170
	氧气	m <sup>3</sup>	3.85	42.000	20.670	36.500
	砂轮片	片	20.45	10.000	—	10.000
	其他材料费	元	—	10.660	3.280	9.480
机 械	电动空气压缩机(排气量 1m <sup>3</sup> /min)	台班	52.30	—	—	0.105
	汽车式起重机(提升质量 20t)	台班	944.08	—	0.120	—
	汽车式起重机(提升质量 80t)	台班	3594.90	0.040	—	—
	汽车式起重机(提升质量 160t)	台班	8647.95	—	—	0.010
	交流弧焊机(容量 32kV·A)	台班	87.96	0.940	0.430	1.170
	电焊条烘干箱(容积 45×35×45cm)	台班	17.34	0.094	0.043	0.117

## 二、钢管拱安装

工作内容:1. 拱肋安装;起吊;调整扣索应力;横撑定位焊接;拱肋合拢;调整线型等。

2. 系杆吊索:穿系杆钢绞线;安装油泵及千斤顶;安装锚具、张拉、锚固、检查等。

单位:t

定额编号				3-7-4	3-7-5	3-7-6
项 目				拱肋安装	系杆	吊索
综合单价(元)				1998.86	2556.36	5035.60
其中	人工费(元)			943.92	1107.45	2701.35
	材料费(元)			139.96	730.32	141.89
	机械费(元)			339.41	153.19	677.12
	管理费(元)			322.50	316.80	849.01
	利 润(元)			253.07	248.60	666.23
名 称		单 位	单 价(元)	数 量		
人 工	综合人工	工 日	115.00	8.208	9.630	23.490
主 材	钢管拱肋	t	—	—	—	—
	系杆	t	—	(1.000)	—	—
	吊索	t	—	—	(1.000)	(1.000)
材 料	钢板(综合)	kg	3.40	8.000	203.000	26.000
	板方材	m <sup>3</sup>	1500.00	0.004	—	—
	钢筋(综合)	kg	2.93	2.000	4.000	1.000
	型钢(综合)	kg	3.60	13.000	1.000	—
	钢丝绳	kg	7.00	1.000	1.000	1.000
	低合金电焊条 E43 系列	kg	8.46	4.220	1.500	4.200
	高强螺栓	套	6.00	0.520	—	—
	钢拉杆	kg	4.20	—	1.000	—
	其他材料费	元	—	8.280	0.910	8.030
机 械	预应力钢筋拉伸机 (拉伸力 3000KN)	台班	104.94	1.207	0.189	3.134
	电动单筒慢速卷扬机 50KN	台班	187.49	0.084	—	1.279
	电动单筒慢速卷扬机 100KN	台班	260.96	0.339	0.166	—
	汽车式起重机(提升质量 20t)	台班	944.08	—	0.055	—
	交流弧焊机(容量 32kV·A)	台班	87.96	1.210	0.425	1.209
	电焊条烘干箱(容积 45×35×45cm)	台班	17.34	0.121	0.042	0.121

### 三、钢立柱安装

工作内容:就位、安装等。

单位:t

定额编号				3-7-7
项 目				钢立柱
综合单价(元)				1088.29
其中	人工费(元)			409.40
	材料费(元)			255.83
	机械费(元)			165.31
	管理费(元)			144.42
	利 润(元)			113.33
名 称		单 位	单 价(元)	数 量
人工	综合人工	工日	115.00	3.560
主材	钢立柱	t	—	(1.000)
材 料	板枋材	m <sup>3</sup>	1500.00	0.024
	铆钉(综合)	kg	5.20	0.124
	低合金电焊条 E43 系列	kg	8.46	2.030
	乙炔气	kg	15.38	7.370
	氧气	m <sup>3</sup>	3.85	21.900
	其他材料费	元	—	4.350
机 械	汽车式起重机(提升质量 20t)	台班	944.08	0.120
	交流弧焊机(容量 32kV·A)	台班	87.96	0.580
	电焊条烘干箱(容积 45×35×45cm)	台班	17.34	0.058

## 四、钢 楼 梯 安 装

工作内容:就位、安装、校正、加固等。

单位:t

定 额 编 号				3-7-8	3-7-9	3-7-10
项 目				踏步式	爬式	螺旋形
综合单价(元)				1394.52	2197.86	2392.10
其 中	人工费(元)			687.13	1155.87	1234.30
	材料费(元)			92.31	178.90	117.10
	机械费(元)			211.88	237.96	336.29
	管理费(元)			225.92	350.27	394.69
	利 润(元)			177.28	274.86	309.72
名 称		单 位	单 价(元)	数 量		
人 工	综合人工		工日	115.00	5.975	10.051
主 材	钢楼梯 踏步式		t	—	(1.000)	—
	钢楼梯 爬式		t	—	(1.000)	—
	钢楼梯 螺旋形		t	—	—	(1.000)
材 料	低合金电焊条 E43 系列		kg	8.46	3.461	5.191
	六角螺栓		kg	7.00	3.570	—
	氧气		m <sup>3</sup>	3.85	0.880	1.430
	乙炔气		kg	15.38	0.383	6.220
	吊装夹具		套	66.00	0.020	0.020
	钢丝绳		kg	7.00	3.280	3.280
	其他材料费		元	—	4.480	9.540
	机 械	千斤顶		台班	7.59	0.020
汽车式起重机(提升质量 20t)		台班	944.08	0.195	0.208	
交流弧焊机(容量 32kV·A)		台班	87.96	0.308	0.462	
电焊条烘干箱(容积 45×35×45cm)		台班	17.34	0.031	0.046	

## 第八章 装 饰

### 说 明

一、本章定额包括水泥砂浆抹面、拉毛、镶贴面层、铺贴面层、油漆和涂料等项目。

二、本章适用于桥、涵构筑物的装饰项目。

三、镶(铺)贴面层定额中,如实际贴面材料与定额不同时,可以调整换算,人工、机械不变。

四、水质涂料不分面层类别均按本项目计算。由于涂料种类繁多,如采用其他涂料时,可以调整计算。

五、抹灰厚度、砂浆配合比如设计与定额不同时,可作调整。

六、油漆定额按手工操作计取,如采用喷漆,不作调整。

七、本章定额中均未包括施工脚手架,发生时执行第十一册《措施项目》相应项目。

## 工程量计算规则

一、本章定额除金属构件油漆按金属构件质量以吨计算外,其中项目均按设计图示尺寸的装饰面积计算。

二、楼梯、台阶块料面层,按水平投影面积以面积计算。

海南省建设标准定额站

## 一、水泥砂浆抹面

工作内容:清理及修理基底,修补堵眼,湿润基层,调运砂浆,抹灰,清理等。

单位:100m<sup>2</sup>

定额编号				3-8-1	3-8-2	3-8-3	3-8-4
项 目				墙面		栏杆	每增减 1mm
				有嵌线	无嵌线		
综合单价(元)				4038.49	3688.34	4956.99	104.16
其中	人工费(元)			2246.64	2004.91	2880.75	44.62
	材料费(元)			754.05	754.05	754.05	37.89
	机械费(元)			20.83	20.83	20.83	1.13
	管理费(元)			569.82	509.07	729.17	11.50
	利 润(元)			447.15	399.48	572.19	9.02
名 称		单位	单价(元)	数 量			
人工	综合人工	工日	115.00	19.536	17.434	25.050	0.388
材 料	预拌水泥砂浆 1:2	m <sup>3</sup>	315.66	1.025	1.025	1.025	—
	预拌水泥砂浆 1:2.5	m <sup>3</sup>	310.50	1.179	1.179	1.179	0.120
	素水泥浆	m <sup>3</sup>	503.95	0.103	0.103	0.103	—
	水	m <sup>3</sup>	4.17	3.000	3.000	3.000	0.150
机 械	干混砂浆罐式搅拌机公称 储量(20000L)	台班	226.41	0.092	0.092	0.092	0.005



## 二、拉毛

工作内容:清理及修补基层表面,调配砂浆,打底抹面,分格嵌条,罩面,拉毛,清场等。

单位:100m<sup>2</sup>

定额编号				3-8-5	3-8-6	3-8-7	3-8-8	3-8-9
项 目				墙面、墙裙	梁、柱	拱圈	挑沿、扶手腰线、栏杆	压顶及其他
综合单价(元)				<b>3451.86</b>	<b>4175.31</b>	<b>5668.18</b>	<b>5918.05</b>	<b>6167.92</b>
其中	人工费(元)			1928.55	2428.00	3458.63	3631.13	3803.63
	材料费(元)			632.78	632.78	632.78	632.78	632.78
	机械费(元)			17.66	17.66	17.66	17.66	17.66
	管理费(元)			489.08	614.59	873.59	916.94	960.29
	利 润(元)			383.79	482.28	685.52	719.54	753.56
名 称		单位	单价(元)	数 量				
人工	综合人工	工日	115.00	16.770	21.113	30.075	31.575	33.075
材 料	预拌水泥砂浆 1:2.5	m <sup>3</sup>	310.50	0.615	0.615	0.615	0.615	0.615
	预拌水泥砂浆 1:3	m <sup>3</sup>	301.13	1.281	1.281	1.281	1.281	1.281
	素水泥浆	m <sup>3</sup>	503.95	0.103	0.103	0.103	0.103	0.103
	水	m <sup>3</sup>	4.17	1.000	1.000	1.000	1.000	1.000
机 械	干混砂浆罐式搅拌机公称储量(20000L)	台班	226.41	0.078	0.078	0.078	0.078	0.078

### 三、镶贴面层

工作内容:清理及修补基层表面;刮底;调配砂浆、抹面或灌浆,砍、打及磨光块料边缘;挂贴石材钻孔开槽,安挂件,挂贴、镶贴面层;修嵌缝隙、除污、打蜡擦亮;材料运输及清场等。

单位:100m<sup>2</sup>

定额编号				3-8-10	3-8-11	3-8-12	3-8-13
项 目				镶贴墙面面层		挂贴石材面层	干挂石材面层
				瓷砖	石材		
综合单价(元)				14677.75	25059.12	28498.97	51616.67
其中	人工费(元)			4774.80	5796.00	6975.90	8776.80
	材料费(元)			7720.84	16602.67	18013.46	38550.36
	机械费(元)			28.04	42.07	262.97	243.78
	管理费(元)			1206.95	1467.11	1819.13	2266.87
	利润(元)			947.12	1151.27	1427.51	1778.86
名 称		单位	单价(元)	数 量			
人工	综合人工	工日	115.00	41.520	50.400	60.660	76.320
材 料	瓷砖	m <sup>2</sup>	68.00	102.000	—	—	—
	成品石材(地面)	m <sup>2</sup>	148.00	—	102.000	102.000	102.000
	白水泥	kg	0.64	17.500	17.000	15.000	—
	素水泥浆	m <sup>3</sup>	503.95	0.110	0.110	0.100	—
	预拌水泥砂浆 1:1	m <sup>3</sup>	315.66	0.910	—	—	—
	预拌水泥砂浆 1:2.5	m <sup>3</sup>	310.50	—	0.740	5.550	—
	预拌水泥砂浆 1:3	m <sup>3</sup>	301.13	1.250	1.480	—	—
	YJ-Ⅲ胶粘剂	kg	13.94	—	46.620	—	—
	棉纱	kg	12.00	1.000	1.110	1.000	1.000
	石料切割锯片	片	36.60	1.070	2.690	2.690	4.210
	钢筋 Φ6.5	kg	2.93	—	—	110.000	—
	铁件(综合)	kg	4.20	—	—	34.870	—
	低合金电焊条 E43 系列	kg	8.46	—	—	1.510	—
	紫铜丝 Φ1.6~5mm	kg	60.00	—	—	7.770	—
	塑料薄膜	m <sup>2</sup>	2.50	—	—	28.050	28.050
	水	m <sup>3</sup>	4.17	0.810	0.780	1.410	1.420
	电	kw·h	0.73	—	—	—	83.845
	不锈钢连接件	个	22.00	—	—	—	661.000
	不锈钢插棍	个	12.00	—	—	—	661.000
	合金钢钻头	个	10.00	—	—	—	8.260
膨胀螺栓 M8×60	套	0.46	—	—	—	661.000	
云石胶	kg	13.60	—	—	—	2.000	
密封胶	kg	12.90	—	—	—	20.400	
机 械	干混砂浆罐式搅拌机公称 储量(20000L)	台班	226.41	0.089	0.091	0.223	—
	岩石切割机 3kw	台班	47.80	0.165	0.449	4.080	5.100
	钢筋调直机(直径 40mm)	台班	37.24	—	—	0.050	—
	钢筋切断机(直径 40mm)	台班	42.81	—	—	0.050	—
	交流弧焊机(容量 32kV·A)	台班	87.96	—	—	0.150	—
	电焊条烘干箱 (容积 45×35×45cm)	台班	17.34	—	—	0.015	—

## 四、铺贴面层

工作内容:清理基层,调制砂浆,浸润块料;刷水泥浆,抹结合层,铺贴块料;填缝,打蜡,擦光。

单位:100m<sup>2</sup>

定额编号				3-8-14	3-8-15	3-8-16
项 目				粘贴地面石材面层		
				地面	楼梯	台阶
综合单价(元)				21934.63	32676.54	33677.60
其中	人工费(元)			4089.75	6853.77	6227.94
	材料费(元)			15952.32	22671.36	24575.66
	机械费(元)			40.25	53.50	55.76
	管理费(元)			1037.87	1735.80	1579.09
	利 润(元)			814.44	1362.11	1239.15
名 称		单 位	单 价(元)	数 量		
人 工	综合人工		工 日	115.00	35.563	59.598
材 料	石材板(综合)		m <sup>2</sup>	148.00	101.50	144.690
	预拌水泥砂浆 1:2.5		m <sup>3</sup>	310.50	2.020	2.760
	32.5(R)水泥		t	396.00	0.060	0.082
	白水泥		kg	0.64	10.000	14.000
	素水泥浆		m <sup>3</sup>	503.95	0.100	0.110
	硬白蜡		kg	16.50	2.650	3.620
	草酸		kg	4.00	0.990	1.350
	麻袋		条	6.00	22.000	30.030
	棉纱		kg	12.00	1.500	2.060
	水		m <sup>3</sup>	4.17	3.000	3.950
其他材料费		元	—	12.360	16.890	
机 械	干混砂浆罐式搅拌机公称储量(20000L)		台班	226.41	0.083	0.113
	岩石切割机 3kw		台班	47.80	0.449	0.584

## 五、油漆

### 1. 抹灰面油漆

工作内容:清扫、批腻子、刷(喷)漆。

单位:100m<sup>2</sup>

定额编号			3-8-17	3-8-18	3-8-19		
项 目			批腻子底油		喷真石漆三遍成活		
			刷调和漆二遍	调和漆、无光调和漆各一遍			
<b>综合单价(元)</b>			<b>1757.52</b>	<b>1623.45</b>	<b>8148.92</b>		
其中	人工费(元)		895.85	721.05	1311.00		
	材料费(元)		459.88	579.01	6112.82		
	机械费(元)		—	—	94.66		
	管理费(元)		225.13	181.20	353.24		
	利润(元)		176.66	142.19	277.20		
名 称		单 位	单 价(元)	数 量			
人 工	综合人工		工日	115.00	7.790	6.270	11.400
材 料	熟桐油		kg	18.20	2.180	2.180	—
	溶剂汽油		kg	6.26	7.510	7.510	—
	催干剂		kg	22.00	0.480	0.480	—
	清油		kg	19.20	1.550	1.550	—
	调和漆		kg	15.20	9.270	9.270	—
	无光调和漆		kg	15.20	9.270	17.100	—
	工业用酒精		kg	6.00	0.020	0.020	—
	羧甲基纤维素		kg	20.20	0.310	0.310	—
	砂纸		张	1.00	7.000	7.000	—
	滑石粉		kg	0.50	13.860	13.860	—
	石膏粉(特制)		kg	1.00	2.990	2.990	—
	白布		m <sup>2</sup>	6.00	0.080	0.100	—
	聚醋酸乙烯乳液		kg	17.60	1.550	1.550	—
	真石漆		kg	11.20	—	—	480.000
真石面漆		kg	16.50	—	—	26.600	
真石底漆		kg	15.20	—	—	19.600	
机 械	电动空气压缩机 (排气量 1m <sup>3</sup> /min)		台班	52.30	—	—	1.810

## 2. 金属面油漆

工作内容:除锈、清扫、刷漆、磨砂纸等。

单位:见表

定额编号				3-8-20	3-8-21	3-8-22	3-8-23	3-8-24	3-8-25
项 目				防锈漆一遍		调和漆二遍		调和漆每增一遍	
				金属面	金属构件	金属面	金属构件	金属面	金属构件
				10m <sup>2</sup>	t	10m <sup>2</sup>	t	10m <sup>2</sup>	t
<b>综合单价(元)</b>				<b>89.64</b>	<b>233.07</b>	<b>200.10</b>	<b>407.87</b>	<b>102.48</b>	<b>197.94</b>
其中	人工费(元)			44.85	112.70	111.55	207.00	57.50	98.90
	材料费(元)			24.68	69.83	38.52	108.03	19.19	54.69
	机械费(元)			—	—	—	—	—	—
	管理费(元)			11.27	28.32	28.03	52.02	14.45	24.85
	利 润(元)			8.84	22.22	22.00	40.82	11.34	19.50
名 称	单 位	单 价(元)		数 量					
人 工	综合人工	工日	115.00	0.390	0.980	0.970	1.800	0.500	0.860
	材料								
	防锈漆	kg	12.30	1.652	4.650	—	—	—	—
	油漆溶剂	m <sup>2</sup>	9.65	0.172	0.480	0.238	0.660	0.118	0.340
	调合漆	kg	15.20	—	—	2.246	6.320	1.123	3.160
	白布	m <sup>2</sup>	6.00	—	—	0.014	0.030	0.007	0.010
	催干剂	kg	22.00	—	—	0.041	0.110	0.020	0.060
	砂纸	张	1.00	—	—	1.100	3.000	0.500	2.000
	砂布	张	1.00	2.700	8.000	—	—	—	—

工作内容:除锈、清扫、刷漆、磨砂纸等。

单位:见表

定额编号				3-8-26	3-8-27	3-8-28	3-8-29
项 目				醇酸磁漆二遍		醇酸磁漆每增一遍	
				金属面	金属构件	金属面	金属构件
				10m <sup>2</sup>	t	10m <sup>2</sup>	t
综合单价(元)				<b>217.65</b>	<b>437.91</b>	<b>112.93</b>	<b>207.85</b>
其中	人工费(元)			125.35	232.30	65.55	108.10
	材料费(元)			36.08	101.42	17.98	51.26
	机械费(元)			—	—	—	—
	管理费(元)			31.50	58.38	16.47	27.17
	利 润(元)			24.72	45.81	12.93	21.32
名 称		单 位	单 价(元)	数 量			
材 料	综合人工	工日	115.00	1.090	2.020	0.570	0.940
	醇酸磁漆	kg	15.20	2.114	5.950	1.057	2.980
	醇酸磁漆溶剂	m <sup>2</sup>	12.00	0.228	0.650	0.113	0.320
	砂纸	张	1.00	1.100	3.000	0.500	2.000
	白布	m <sup>2</sup>	6.00	0.018	0.030	0.009	0.020

## 六、涂料

工作内容:清理基层、涂料调配、涂刷、清场等。

单位:100m<sup>2</sup>

定额编号				3-8-30	3-8-31	3-8-32	3-8-33	
项 目				涂刷素水泥浆	涂刷白水泥浆	涂刷 106 涂料	涂刷水柏油	
综合单价(元)				<b>711.49</b>	<b>1670.46</b>	<b>1346.38</b>	<b>549.24</b>	
其中	人工费(元)			448.50	1112.05	483.00	251.85	
	材料费(元)			61.84	59.65	646.75	184.44	
	机械费(元)			—	—	—	—	
	管理费(元)			112.71	279.46	121.38	63.29	
	利 润(元)			88.44	219.30	95.25	49.66	
名 称		单位	单价(元)	数 量				
人 工	综合人工		工日	115.00	3.900	9.670	4.200	2.190
	材 料	水泥 42.5MPa		kg	0.41	40.250	—	—
生石灰		kg	0.42	4.220	—	—	—	
血料		kg	5.15	8.460	—	—	—	
白水泥		kg	0.64	—	46.900	—	—	
色粉		kg	9.60	—	1.720	—	—	
107 胶		kg	1.28	—	10.250	0.140	—	
106 涂料		kg	12.60	—	—	38.220	—	
大白粉		kg	7.60	—	—	21.710	—	
冷底子油		kg	7.29	—	—	—	25.300	

工作内容:清理基层、涂刷涂料、清场等。

单位:100m<sup>2</sup>

定额编号				3-8-34	3-8-35	3-8-36	3-8-37
项 目				混凝土面	抹灰面	拉毛面	混凝土栏杆
				丙烯酸涂料(一底二涂)			
综合单价(元)				2125.34	2119.68	2374.04	2586.94
其中	人工费(元)			943.00	931.50	943.00	1035.00
	材料费(元)			759.40	770.40	1008.10	1087.74
	机械费(元)			—	—	—	—
	管理费(元)			236.98	234.09	236.98	260.10
	利 润(元)			185.96	183.69	185.96	204.10
名 称		单 位	单 价(元)	数 量			
人工	综合人工	工日	115.00	8.200	8.100	8.200	9.000
	丙烯酸面漆	kg	15.20	42.000	42.000	58.000	60.200
材料	丙烯酸底漆	kg	11.00	11.000	12.000	11.500	15.700



工作内容:清扫、打磨、满刮腻子二遍(一遍)等。

单位:100m<sup>2</sup>

定额编号				3-8-38	3-8-39	
项 目				刮腻子		
				满刮二遍	每增减一遍	
综合单价(元)				<b>1546.81</b>	<b>680.13</b>	
其中	人工费(元)			712.54	291.87	
	材料费(元)			514.70	257.35	
	机械费(元)			—	—	
	管理费(元)			179.06	73.35	
	利 润(元)			140.51	57.56	
名 称		单 位	单 价(元)	数 量		
材 料	人工	综合人工	工日	115.00	6.196	2.538
		成品腻子粉	kg	2.50	204.120	102.060
		水	m <sup>3</sup>	4.17	0.095	0.047
		砂纸	张	1.00	4.000	2.000

## 第九章 其他

### 说明

一、本章定额包括栏杆、支座、桥梁伸缩装置、沉降缝、隔声屏障、泄水孔和排水管、桥面防水层等项目。

二、金属栏杆、石质栏杆项目主材品种、规格与设计不符时可以换算，栏杆油漆执行本册第八章装饰相应项目。

三、与四氟板式橡胶支座配套的上下钢板、不锈钢板、锚固螺栓等费用推入支座价格中计列。

四、梳型钢板、钢板、橡胶板及毛勒伸缩缝均按成品考虑。

五、安装排水管项目已包括集水斗安装工作内容，但集水斗的材料费需按实另行计算。

## 工程量计算规则

一、金属栏杆工程量按设计图纸的主材质量以吨计算；花岗岩栏杆考虑成品购置，按长度以米计算。

二、橡胶支座按支座橡胶板(含四氟)尺寸以体积计算，钢支座按支座质重以吨计算，盆式金属橡胶组合支座区分不同规格以个计算。

三、桥梁伸缩装置按设计图示尺寸以延长米计算。

四、沉降缝、隔声屏障安装按设计图示尺寸以面积计算。

五、桥面泄水管安装按设计图示尺寸以米计算。

六、桥面防水层按设计图示尺寸以面积计算。

## 一、栏杆

工作内容:金属栏杆:切割、挖孔;安装、焊接;刷防锈底漆二度等。花岗岩栏杆:清理预留孔、选修石料、调运砂浆、就位安装、校正固定。

单位:100m<sup>2</sup>

定额编号				3-9-1	3-9-2	3-9-3	3-9-4
项 目				钢管栏杆	不锈钢栏杆	防撞护栏钢管扶手	花岗岩栏杆
				t			10m
综合单价(元)				8462.50	30258.96	7153.62	1089.27
其中	人工费(元)			2660.41	5800.60	1965.70	575.00
	材料费(元)			4167.16	20919.28	4051.78	49.81
	机械费(元)			304.96	647.23	175.71	142.61
	管理费(元)			745.20	1620.34	538.14	180.34
	利润(元)			584.77	1271.51	422.29	141.51
名 称		单位	单价(元)	数 量			
人	综合人工	工日	115.00	23.134	50.440	17.093	5.000
主	花岗岩栏杆	m	—	—	—	—	(10.100)
材	不锈钢管	kg	18.50	—	1060.000	—	—
	氩气	m <sup>3</sup>	9.97	—	27.330	—	—
	钨棒	kg	170.00	—	4.039	—	—
	焊接钢管(综合)	kg	3.48	954.000	—	848.000	—
	中厚钢板 15 以内	kg	3.40	74.200	—	212.000	—
	钢筋 Φ10 以外	kg	2.90	31.803	—	—	—
	氧气	m <sup>3</sup>	3.85	5.750	—	—	—
	乙炔气	kg	15.38	2.054	—	—	—
	低合金电焊条 E43 系列	kg	8.46	19.263	—	11.100	—
	环氧富锌(底漆)	kg	27.50	10.180	—	10.180	—
	不锈钢焊丝	kg	36.00	—	9.727	—	—
	环氧富锌底漆稀释剂	kg	12.00	0.507	—	0.507	—
	预拌水泥砂浆 1:2.5	m <sup>3</sup>	310.50	—	—	—	0.096
	其他材料费	元	—	—	—	—	20.000
	机	氩弧焊机(电流 500A)	台班	96.09	—	3.724	—
管子切断机(直径 150)		台班	33.97	—	8.519	—	—
交流弧焊机(容量 32kV·A)		台班	87.96	3.400	—	1.959	—
电焊条烘干箱 (容积 45×35×45cm)		台班	17.34	0.340	—	0.196	—
汽车式起重机(提升质量8t)		台班	681.25	—	—	—	0.208
干混砂浆罐式搅拌机公称 储量(20000L)		台班	226.41	—	—	—	0.004

## 二、支 座

工作内容:安装、定位固定等。

单位:见表

定 额 编 号				3-9-5	3-9-6	3-9-7	3-9-8	3-9-9	
项 目				板式橡胶 支座	四氟板式 橡胶支座	辊轴钢 支座	切线钢 支座	摆式支座	
				100cm <sup>3</sup>		t			
<b>综合单价(元)</b>				<b>1.67</b>	<b>3.17</b>	<b>2891.01</b>	<b>8503.25</b>	<b>6397.24</b>	
其 中	人工费(元)			1.15	2.19	1713.85	4216.59	3516.47	
	材料费(元)			—	—	383.82	904.01	541.00	
	机械费(元)			—	—	17.04	1029.69	526.50	
	管理费(元)			0.29	0.55	434.97	1318.39	1016.00	
	利 润(元)			0.23	0.43	341.33	1034.57	797.27	
名 称		单 位	单 价(元)	数 量					
人 工	综合人工		工日	115.00	0.010	0.019	14.903	36.666	30.578
主 材	板式橡胶支座		cm <sup>3</sup>	—	(100.000)	—	—	—	
	四氟板式橡胶支座		cm <sup>3</sup>	—	—	(100.000)	—	—	
	辊轴钢支座		t	—	—	—	(100.000)	—	
	切线钢支座		t	—	—	—	—	(100.000)	
	摆式支座		t	—	—	—	—	(100.000)	
材 料	低合金电焊条 E43 系列		kg	8.46	—	—	0.600	35.900	18.700
	铁件(综合)		kg	4.20	—	—	13.200	—	—
	钢筋 Φ10 以外		kg	2.90	—	—	37.000	207.000	132.000
	型钢(综合)		kg	3.60	—	—	60.000	—	—
机 械	交流弧焊机(容量 32kV·A)		台班	87.96	—	—	0.190	11.480	5.870
	电焊条烘干箱(容积 45×35×45cm)		台班	17.34	—	—	0.019	1.148	0.587

工作内容:安装、定位固定等。

单位:个

定额编号			3-9-10	3-9-11	3-9-12	3-9-13	3-9-14	3-9-15	
项 目			盆式金属橡胶组合支座						
			3000 KN 以内	4000 KN 以内	5000 KN 以内	7000 KN 以内	10000 KN 以内	15000 KN 以内	
综合单价(元)			1536.62	2103.47	2970.49	4247.21	6469.39	10045.71	
其中	人工费(元)		514.40	778.55	1235.22	1848.63	2926.06	4817.47	
	材料费(元)		557.19	725.15	914.40	1285.03	1716.20	2516.37	
	机械费(元)		161.77	173.00	184.24	196.37	355.40	380.56	
	管理费(元)		169.92	239.12	356.71	513.91	824.63	1306.26	
	利 润(元)		133.34	187.65	279.92	403.27	647.10	1025.05	
名 称		单 位	单 价(元)		数 量				
人 工	综合人工	工日	115.00	4.473	6.770	10.741	16.075	25.444	41.891
主 材	钢盆式橡胶支座支 座反力≤3000KN	100cm <sup>3</sup>	—	(1.000)	—	—	—	—	—
	钢盆式橡胶支座支 座反力≤4000KN	100cm <sup>3</sup>	—	—	(1.000)	—	—	—	—
	钢盆式橡胶支座支 座反力≤5000KN	t	—	—	(1.000)	—	—	—	—
	钢盆式橡胶支座支 座反力≤7000KN	t	—	—	—	(1.000)	—	—	—
	钢盆式橡胶支座支 座反力≤10000KN	t	—	—	—	—	(1.000)	—	—
	钢盆式橡胶支座支 座反力≤15000KN	kg	—	—	—	—	—	—	(1.000)
	材 料	预拌混凝土 C40	m <sup>3</sup>	385.00	0.360	0.490	0.640	0.960	1.240
钢筋 Φ10 以外		kg	2.90	45.000	58.000	73.000	103.000	131.000	182.000
型钢(综合)		kg	3.60	1.000	1.000	1.000	1.000	1.000	2.000
中厚钢板 15mm 以内		kg	3.40	77.000	100.000	124.000	170.000	239.000	369.000
低合金电焊条 E43 系列		kg	8.46	1.800	1.900	2.100	2.300	2.600	3.000
组合钢模板		kg	3.86	1.000	1.000	2.000	2.000	3.000	3.000
铁件(综合)		kg	4.20	0.500	0.600	0.800	1.000	1.100	1.300
铁丝 Φ1.2~0.7		kg	7.50	0.200	0.300	0.300	0.500	0.600	0.900
机 械	汽车式起重机 (提升质量 30t)	台班	1037.01	—	—	—	—	0.260	0.260
	交流弧焊机 (容量32kV·A)	台班	87.96	0.330	0.350	0.370	0.400	0.430	0.500
	汽车式起重机 (提升质量 20t)	台班	944.08	0.140	0.150	0.160	0.170	0.050	0.070
	电焊条烘干箱 (容积 45×35×45cm)	台班	17.34	0.033	0.035	0.037	0.040	0.043	0.050

### 三、桥梁伸缩装置

工作内容:焊接,安装;切割临时接头;熬涂拌沥青及油浸;沥青玛蹄脂嵌缝;铁皮加工;固定等。

单位:见表

定额编号				3-9-16	3-9-17	3-9-18	3-9-19	3-9-20	3-9-21
项 目				梳型钢板	钢板	橡胶板	毛勒	镀锌铁皮玛蹄脂	沥青麻丝
				10m					10m <sup>2</sup>
综合单价(元)				<b>2139.12</b>	<b>1504.84</b>	<b>1574.12</b>	<b>1398.02</b>	<b>9159.97</b>	<b>5517.60</b>
其中	人工费(元)			900.45	665.05	901.49	496.92	382.95	517.50
	材料费(元)			444.67	194.93	98.12	64.43	8605.26	4768.00
	机械费(元)			269.35	239.27	117.50	423.75	—	—
	管理费(元)			293.97	227.26	256.07	231.36	96.24	130.05
	利 润(元)			230.68	178.33	200.94	181.56	75.52	102.05
名 称		单位	单价(元)	数 量					
人工	综合人工	工日	115.00	7.830	5.783	7.839	4.321	3.330	4.500
主材	梳型钢板伸缩缝	m	—	(10.000)	—	—	—	—	—
	钢板伸缩缝	m <sup>2</sup>	—	—	—	—	—	—	—
	橡胶板伸缩缝	m	—	—	(10.000)	—	—	—	—
	毛勒伸缩缝	m	—	—	—	—	(10.000)	—	—
	钢板伸缩缝	m	—	—	(10.000)	—	—	—	—
材 料	沥青砂	t	431.00	0.047	—	—	—	—	—
	石油沥青玛蹄脂	m <sup>3</sup>	92.40	—	—	—	—	92.400	—
	石油沥青 30#	kg	4.40	50.000	—	—	—	—	320.000
	圆钢(综合)	kg	2.97	0.007	0.005	0.002	—	—	—
	环氧树脂	kg	20.60	—	—	0.500	—	—	—
	镀锌薄钢板80.34	m <sup>2</sup>	13.50	—	—	—	—	5.000	—
	油麻丝	kg	11.20	—	—	—	—	—	300.000
机 械	低合金电焊条 E43 系列	kg	8.46	24.160	23.040	10.380	7.616	—	—
	交流弧焊机 (容量 32kV·A)	台班	87.96	3.003	2.665	1.310	0.676	—	—
	汽车式起重机 (提升质量 8t)	台班	681.25	—	—	—	0.533	—	—
	电焊条烘干箱 (容积 45×35×45cm)	台班	17.34	0.300	0.280	0.131	0.068	—	—

## 四、沉降缝

工作内容:截、铺油毡或甘蔗板;熬涂沥青;安装、修整等。

单位:10m<sup>2</sup>

定额编号				3-9-22	3-9-23	3-9-24	3-9-25	
项 目				油毡		沥青甘蔗板	发泡聚乙烯	
				一毡	一油			
<b>综合单价(元)</b>				<b>214.60</b>	<b>138.28</b>	<b>702.86</b>	<b>159.41</b>	
其中	人工费(元)			3.80	34.16	48.07	48.07	
	材料费(元)			209.10	88.80	633.23	89.78	
	机械费(元)			—	—	—	—	
	管理费(元)			0.95	8.58	12.08	12.08	
	利 润(元)			0.75	6.74	9.48	9.48	
名 称		单位	单价(元)	数 量				
材 料	综合人工		工日	115.00	0.033	0.297	0.418	0.418
	甘蔗板		m <sup>2</sup>	23.00	—	—	10.200	—
	石油沥青		kg	4.10	—	21.008	96.001	—
	石油沥青油毡 350#		m <sup>2</sup>	20.50	10.200	—	—	—
	低密度聚乙烯泡沫塑料δ10		m <sup>2</sup>	8.55	—	—	—	10.500
其他材料费		元	—	—	2.670	5.030	—	



## 五、隔 声 屏 障

工作内容:安装骨架、安装隔声屏障板材等。

单位:见表

定 额 编 号		3-9-26		3-9-27	
项 目		隔声屏障			
		钢骨架		隔声屏障板材	
		t		10m <sup>2</sup>	
综合单价(元)		10079.68		1217.72	
其 中	人工费(元)	1178.64		252.89	
	材料费(元)	5440.74		798.00	
	机械费(元)	2023.94		36.87	
	管理费(元)	804.81		72.82	
	利 润(元)	631.55		57.14	
名 称		单 位	单 价(元)	数 量	
人 工	综合人工	工日	115.00	10.249	2.199
材 料	型钢(综合)	kg	3.60	1000.000	—
	铝材	kg	22.00	62.170	—
	六角螺栓	kg	7.00	9.800	—
	卡普龙板	m <sup>2</sup>	76.00	—	10.500
	氧气	m <sup>3</sup>	3.85	1.200	—
	乙炔气	kg	15.38	0.398	—
	低合金电焊条 E43 系列	kg	8.46	38.750	—
	抽芯铆钉 Φ4×13	百个	6.00	10.973	—
机 械	载重汽车(装载质量 4t)	台班	372.46	2.950	0.099
	汽车式起重机(提升质量 8t)	台班	681.25	1.075	—
	交流弧焊机(容量 32kV·A)	台班	87.96	2.150	—
	电焊条烘干箱(容积 45×35×45cm)	台班	17.34	0.215	—

## 六、泄水孔和排水管

工作内容:1. 泄水孔:清孔;熬涂沥青;绑扎、安装等。

2. 排水管:划线、截料;打眼钻孔;安装管箍、集水斗、PVC管、接口涂胶等。

单位:10m

定额编号				3-9-28	3-9-29	3-9-30	3-9-31
项 目				泄水孔			高架桥排水管
				钢管	铸铁管	塑料管	
综合单价(元)				293.54	313.02	98.28	901.51
其中	人工费(元)			90.05	103.50	67.85	163.88
	材料费(元)			163.10	163.10	—	462.24
	机械费(元)			—	—	—	139.38
	管理费(元)			22.63	26.01	17.05	76.21
	利 润(元)			17.76	20.41	13.38	59.80
名 称		单位	单价(元)	数 量			
人工	综合人工	工日	115.00	0.783	0.900	0.590	1.425
主材	铸铁管 DN150	m	—	—	(10.200)	—	—
	焊接钢管 DN150	m	—	(10.200)	—	—	—
	PVC塑料管 Φ150	m	—	—	—	(10.200)	(10.200)
材 料	石油沥青	kg	4.40	37.068	37.068	—	—
	膨胀螺栓 M12	套	1.20	—	—	—	24.000
	接头管箍	个	9.20	—	—	—	11.000
	PVC管弯头 Φ150	个	38.00	—	—	—	5.400
	PVC管缩节 Φ150	只	40.62	—	—	—	3.100
	PVC胶水	kg	13.94	—	—	—	0.080
机械	平台作业升降车 9m	台班	278.76	—	—	—	0.500

## 七、桥面防水层

工作内容:清理面层;熬、涂沥青;铺油毡或玻璃布;防水砂浆抹平;涂黏接剂;橡胶裁剪,铺设;喷涂防水涂料等。

单位:100m<sup>2</sup>

定额编号				3-9-32	3-9-33	3-9-34	3-9-35	3-9-36
项 目				一涂沥青	一层油毡	防水砂浆 2cm	防水橡胶 板 2mm	聚氨脂沥 青防水涂 料
综合单价(元)				<b>1515.56</b>	<b>2568.81</b>	<b>2317.07</b>	<b>8585.21</b>	<b>4243.81</b>
其中	人工费(元)			433.78	30.59	759.92	299.35	781.20
	材料费(元)			887.23	2524.50	1182.55	8151.60	3080.70
	机械费(元)			—	—	23.32	—	21.77
	管理费(元)			109.01	7.69	196.83	75.23	201.79
	利 润(元)			85.54	6.03	154.45	59.03	158.35
名 称		单 位	单 价(元)	数 量				
人 工	综合人工	工日	115.00	3.772	0.266	6.608	2.603	6.793
材 料	石油沥青	kg	4.10	210.000	—	—	—	—
	煤	kg	0.40	43.000	—	—	—	—
	木柴	kg	0.86	10.500	—	—	—	—
	石油沥青油毡 400g	m <sup>2</sup>	22.50	—	112.200	—	—	—
	预拌水泥砂浆 1:2	m <sup>3</sup>	315.66	—	—	2.500	—	—
	防水剂	kg	9.50	—	—	41.410	—	—
	橡胶板 δ2	m <sup>2</sup>	59.80	—	—	—	102.000	—
	氯丁橡胶黏接剂	kg	17.10	—	—	—	120.000	—
	聚氨脂防水涂料	kg	16.30	—	—	—	—	189.000
机 械	汽车式沥青喷洒机 (箱容量 4000L)	台班	725.56	—	—	—	—	0.030
	干混砂浆罐式搅拌机公称储量 (20000L)	台班	226.41	—	—	0.103	—	—